

UNIVERSIDAD NACIONAL DEL SANTA

FACULTAD DE EDUCACIÓN Y HUMANIDADES

**ESCUELA ACADÉMICO PROFESIONAL DE EDUCACIÓN
SECUNDARIA
ESPECIALIDAD DE LENGUA Y LITERATURA**



**USO DE MEDIOS AUDIOVISUALES PARA MEJORAR LA
COMPRESIÓN DE TEXTOS NARRATIVOS EN LOS
ESTUDIANTES DEL 1^{er} GRADO DE EDUCACIÓN
SECUNDARIA DE LA I. E. JOSÉ ABELARDO QUIÑONES
GONZALES. NUEVO CHIMBOTE, 2016.**

**INFORME DE TESIS PARA OPTAR EL TÍTULO PROFESIONAL
DE LICENCIADA EN EDUCACIÓN EN LA ESPECIALIDAD
DE LENGUA Y LITERATURA**

AUTORA:

Br. MILLA CASTILLO MARIA ISABEL

ASESORA:

Dr. GONZALO PANTIGOSO LAYZA

**NUEVO CHIMBOTE - PERÚ
2016**

HOJA DE CONFORMIDAD DEL ASESOR

El presente informe de tesis **“USO DE MEDIOS AUDIOVISUALES PARA MEJORAR LA COMPRENSIÓN DE TEXTOS NARRATIVOS EN LOS ESTUDIANTES DEL 1ER GRADO DE EDUCACIÓN SECUNDARIA DE LA I.E. JOSÉ ABELARDO QUIÑONES GONZALES. NUEVO CHIMBOTE, 2016”**, ha contado con el asesoramiento del Dr. Gonzalo Ytalo Pantigoso Layza, deja constancia de su aprobación.

Dr. Gonzalo Ytalo Pantigoso Layza
Asesor de informe de tesis

HOJA DE CONFORMIDAD DEL JURADO EVALUADOR

El presente informe de tesis **“USO DE MEDIOS AUDIOVISUALES PARA MEJORAR LA COMPRENSIÓN DE TEXTOS NARRATIVOS EN LOS ESTUDIANTES DEL 1^{ER} GRADO DE EDUCACIÓN SECUNDARIA DE LA I.E. JOSÉ ABELARDO QUIÑONES GONZALES. NUEVO CHIMBOTE, 2016”**, tiene la aprobación del jurado evaluador, quienes firmaron en señal de conformidad.

Dra. Celinda Romero Salinas
Presidenta

Dr. Gonzalo Ytalo Pantigoso Layza
Integrante

Mg. Elvis Vereau Amaya
Integrante

DEDICATORIA

Al ser más sublime: Dios

Por ser mi pronto auxilio y mi ayudador

por darme vida, salud y entendimiento.

A mis padres, a mis dos hermanos y a mi amado hijo

porque son las personas que siempre han estado

a mi lado brindándome su apoyo incondicional

A mis maestros; por su dedicación, paciencia y conocimiento porque con su experiencia me guiaron en este trabajo.

AGRADECIMIENTO

A Dios por darme el conocimiento
para enfrentar la vida con sabiduría.

Aquellos que creyeron en mí: mis padres,
mi esposo, a mis hermanos porque fueron
las personas que me alentaron a seguir adelante.

A aquellos maestros que me
brindaron sus conocimientos
para ser quien soy hoy,
muchas gracias a ellos.

ÍNDICE

Páginas

RESUMEN.....	1
ABSTRACT.....	2

CAPÍTULO I

INTRODUCCIÓN

1.1. Planteamiento y fundamento del problema de investigación.....	05
1.2. Antecedente de la investigación.....	06
1.3. Formulación del problema de investigación.....	09
1.4. Formulación de la Hipótesis.....	09
1.5. Variables e indicadores de la investigación.....	10
1.6. Objetivos de investigación: general y específico.....	12
1.7. Delimitación.....	13
1.8. Justificación e importancia del problema.....	13

CAPÍTULO II

MARCO TEÓRICO

2.1. Fundamento Teórico de la investigación	15
2.1.1. BASES TEÓRICAS DE LA COMPRESIÓN LECTORA DE TEXTOS	
NARRATIVOS	15
2.1.1.1. Comprensión de textos.....	15
2.1.1.1.1. Concepto.....	17
2.1.1.1.2. Teorías sobre la comprensión lectora.....	20
2.1.1.1.3. Elementos que determinan la comprensión lectora.....	23
2.1.1.1.4. Etapas de estrategias de comprensión lectora.....	26

2.1.1.1.5.	Niveles de la comprensión lectora.....	30
2.1.1.1.6.	Capacidades seleccionadas de los niveles de comprensión.....	34
2.1.1.2.	Textos Narrativos.....	36
2.1.1.2.1.	Concepto	36
2.1.1.2.2.	Características del texto narrativo.....	36
2.1.1.2.3.	Tipos de Textos Narrativos.....	37
2.1.1.2.4.	Estructura del texto Narrativo.....	42
2.1.1.2.5.	Elementos de un texto narrativo.....	43
2.1.1.2.6.	El texto narrativo y su comprensión.....	48
2.1.2.	BASES TEORÍCAS DE LA EDUCACIÓN AUDIOVISUAL.....	51
2.1.2.1.	La Educación en Comunicación Audiovisual.....	51
2.1.2.1.1.	Concepto.....	51
2.1.2.1.2.	Contribuciones de la Educación Audiovisual.....	52
2.1.2.1.3.	El Audiovisual como Herramienta Pedagógica.....	53
2.1.2.2.	La Educación con Comunicación Audiovisual.....	54
2.1.2.2.1.	Concepto.....	54
2.1.2.2.2.	Historia.....	54
2.1.2.2.3.	Ventajas de la Educación Audiovisual.....	55
2.1.2.2.4.	Cómo escoger las Ayudas Audiovisuales.....	56
2.1.2.3.	Medios Audiovisuales (MAV).....	58
2.1.2.3.1.	Definición.....	59
2.1.2.3.2.	Dimensiones.....	61
2.1.2.3.3.	Clasificación.....	61
2.1.2.3.4.	Tipos de MAV.....	63
2.1.2.3.5.	Medio Audiovisual y currículo.....	70
2.1.2.3.6.	Medios audiovisuales en la enseñanza-aprendizaje.....	72
2.1.2.3.7.	Eficacia de los Audiovisuales.....	74
2.1.2.3.8.	El docente y los medios audiovisuales.....	74
2.1.2.3.9.	Tecnología y Medios audiovisuales.....	75
2.1.2.3.10.	Los MAV y su aplicación a la enseñanza.....	76

2.1.2.3.11. Objetivos de los medios audiovisuales en la enseñanza.....	77
2.1.2.3.12. Los MAV en el área de comunicación.....	78
2.1.2.3.13. Los medios audiovisuales y la comprensión.....	79

**2.1.3. PROPUESTA DEL USO DE LOS MAV PARA MEJORAR LA
COMPRENSIÓN LECTORA DE TEXTO NARRATIVOS.....80**

A. Descripción.....	80
B. Fundamentos.....	82
C. Objetivos.....	83
D. Contenido.....	84
E. Medios y materiales.....	85
F. Diseño de la propuesta.....	85
G. Procedimiento metodológico.....	86

2.2. Marco Conceptual.....	91
----------------------------	----

CAPÍTULO III

METODOLOGÍA

4.1. Métodos aplicados en la investigación.....	92
4.2. Diseño de investigación.....	92
4.3. Población y muestra.....	94
4.4. Actividades del procedimiento de la investigación.....	94
4.5. Técnicas e instrumentos de recolección de datos.....	95
4.5.1. Técnicas.....	95
4.5.2. Instrumentos.....	95
4.6. Procedimientos para la recolección de datos	96
4.7. Técnicas de procedimiento y análisis de los resultados.....	97

CAPÍTULO IV

ANÁLISIS DE RESULTADOS Y DISCUSIÓN

4.1. Presentación de los tablas, gráficos y mediadas estadísticas con sus análisis e interpretación.....	98
4.2. Discusión de resultados.....	110

CAPÍTULO V

CONCLUSIONES Y SUGERENCIAS

5.1. Conclusión.....	114
5.2. Sugerencias.....	115
REFERENCIA BIBLIOGRÁFICA.....	116
ANEXO.....	123

LISTA DE TABLAS

TABLA N°: 01: COMPARACIÓN DE LOS RESULTADOS DEL PRETEST EN EL GRUPO EXPERIMENTAL Y CONTROL.....	98
TABLA N°:- 02: COMPARACIÓN DE LOS RESULTADOS DEL PRETEST Y POSTEST EN EL GRUPO EXPERIMENTAL.....	100
TABLA N°:- 03: COMPARACIÓN DE LOS RESULTADOS DEL PRETEST Y POSTEST EN EL GRUPO CONTROL.....	103
TABLA N°:- 04 COMPARACIÓN DE LOS RESULTADOS DEL POSTEST EN EL GRUPO EXPERIMENTAL Y CONTROL.....	106

LISTA DE GRÁFICOS

- GRÁFICO N° 01:** DISTRIBUCIÓN PORCENTUAL DE LOS RESULTADOS DEL PRETEST EN EL GRUPO EXPERIMENTAL Y CONTROL.....99
- GRÁFICO N° 02:** DISTRIBUCIÓN PORCENTUAL DE LOS RESULTADOS DEL PRETEST Y POSTEST EN EL GRUPO EXPERIMENTAL.....101
- GRÁFICO N° 03:** DISTRIBUCIÓN PORCENTUAL DE LOS RESULTADOS DEL PRETEST Y POSTEST EN EL GRUPO CONTROL.....104
- GRÁFICO N° 04:** DISTRIBUCIÓN PORCENTUAL DE LOS RESULTADOS DEL POSTEST EN EL GRUPO EXPERIMENTAL Y CONTROL.....107
- GRÁFICO N°:-5:-** EFECTIVIDAD DE LA PROPUESTA METODOLÓGICA DE LA COMPRENSIÓN DE TEXTOS NARRATIVOS, VALIDADA POR LA PRUEBA T- **STUDENT** DEL POSTEST DE LOS GRUPOS EXPERIMENTAL Y CONTROL.....109

LISTA DE CUADROS

CUADRO Nº: 01: MEDIDAS ESTADÍSTICAS DE LOS RESULTADOS EN EL PRETEST EN EL GRUPO EXPERIMENTAL Y CONTROL.....	98
CUADRO Nº: 02: MEDIDAS ESTADÍSTICAS DE LOS RESULTADOS DEL PRETEST Y POSTEST EN EL GRUPO EXPERIMENTAL.....	101
CUADRO Nº 03: MEDIDAS ESTADÍSTICAS DE LOS RESULTADOS DEL PRETEST Y POSTEST EN EL GRUPO CONTROL.....	103
CUARO Nº 04: MEDIDAS ESTADÍSTICAS DE LOS RESULTADOS DEL POSTEST EN EL GRUPO EXPERIMENTAL Y CONTROL.....	106
CUARO Nº:- 05: PRUEBA DE HIPÓTESIS PARA EL POSTEST DE LOS GRUPOS EXPERIMENTAL Y CONTROL.....	109

RESUMEN

El interés de los estudiantes hacia el uso de las computadoras, es una valiosa oportunidad para fomentar el uso de Medios Audiovisuales como herramientas interactivas para mejorar la comprensión de textos narrativos, siguiendo los estándares establecidos en el Ministerio de Educación y los lineamientos curriculares.

La presente investigación tuvo como objetivo principal: Demostrar que el uso de los medios audiovisuales mejora significativamente la comprensión de textos narrativos de los estudiantes del 1° grado de educación secundaria de la I.E “José Abelardo Quiñones Gonzales” del distrito de Nvo. Chimbote – 2016; para la calificación de los estudiantes se tomó preguntas de nivel literal, inferencia y crítico, que todo estudiante debe manejar luego de leer un texto, especialmente el narrativo. Se trabajó con una muestra de 20 estudiantes. Para comprobar la hipótesis de esta investigación se utilizó el diseño experimental, donde se aplicó un Pretest y un Postest a ambos grupos, tanto al grupo experimental como al grupo de control, para luego validarlo con la prueba de hipótesis “T students” y así establecer la diferencia del nivel de comprensión de textos narrativos antes y después de la aplicación de la propuesta: uso de Medios Audiovisuales.

Se observó en los resultados del postest que el promedio (media aritmética) obtenido fue (13,09) para el grupo de control, mientras que el grupo experimental obtuvo un promedio de (18,32), generando una ganancia pedagógica externa del grupo experimental de 5,23 puntos respecto del grupo control, con niveles de confianza del 95%; permitiendo validar la hipótesis planteada en la investigación.

Al finalizar el trabajo de investigación, se comprobó que el uso de Medios Audiovisuales mejoró significativamente la comprensión de textos narrativos en los estudiantes de 1° grado de educación secundaria de la institución educativa “José Abelardo Quiñones Gonzales”.

ABSTRACT

The students' interest in using computers is a valuable opportunity to promote the use of Audiovisual Media as interactive tools to improve the understanding of narrative texts, following the standards established in the Ministry of Education and curriculum guidelines.

The main objective of the present research was: To demonstrate that the use of audiovisual media significantly improves the comprehension of narrative texts of the students of the first grade of secondary education of the I.E "José Abelardo Quiñones Gonzales" of the district of Nvo. Chimbote - 2016; For the qualification of the students took questions of literal level, inference and critic, that every student should handle after reading a text, especially the narrative. We worked with a sample of 20 students. To verify the hypothesis of this research was used the quasi-experimental design, where a Pretest and Posttest was applied to both groups, both to the experimental group and to the control group, then validated with the "T students" hypothesis test and Thus establishing the difference of the level of understanding of narrative texts before and after the application of the proposal: use of Audiovisual Media.

It was observed in the post-test results that the mean (arithmetic mean) obtained was (13.09) for the control group, while the experimental group obtained an average of (18.32), generating an external pedagogic gain of Experimental group of 5.23 points with respect to the control group, with confidence levels of 95%; Allowing to validate the hypothesis raised in the research.

At the end of the research, it was verified that the use of Audiovisual Media significantly improved the understanding of narrative texts in the students of the first grade of secondary education of the educational institution "José Abelardo Quiñones Gonzales"

INTRODUCCIÓN

El uso de los Medios Audiovisuales es un aspecto prioritario en el proceso de la educación actual, en todos los niveles se hace énfasis en la utilización de la tecnología (como computadoras, televisión y radio, estos forman parte de los medios audiovisuales), por lo que los maestros debemos de utilizarlos durante el proceso de enseñanza aprendizaje de todas las áreas.

En esta línea de acción es que se llevó a cabo el trabajo de investigación a través de la puesta en ejecución de un conjunto de actividades donde se utilizó MAV para el desarrollo de la comprensión de textos narrativos. **La comprensión es el proceso de elaborar el significado por la vía de aprender las ideas relevantes del texto y relacionarlas con las ideas que ya se tienen: es el proceso a través del cual el lector interactúa con el texto;** la comprensión de textos es una de las competencias más frecuentes que se exige que dominen los estudiantes, por ello es necesario implementar estrategias motivadoras y didácticas con la finalidad de preparar estudiantes capaces comprender cualquier tipo de texto y deducir la intención comunicativa del autor.

Es así que en el presente informe de investigación, se busca mejorar la comprensión de textos narrativos. Los textos narrativos, son textos llamativos y sencillos, atraen la atención de los estudiantes y facilitan los procesos comunicativos. Además, es evidente que en las aulas existen muchas dificultades en cuantos a la comprensión de textos narrativos, ya que a los jóvenes de hoy no les llama la atención la lectura porque les resulta aburrido o simplemente por desconocimiento de estrategias motivadoras que le ayuden a comprender mejor.

La propuesta “USO DE MEDIOS AUDIOVISUALES PARA MEJORAR LA COMPRENSIÓN DE TEXTOS NARRATIVOS EN LOS ESTUDIANTES DEL 1° GRADO DE EDUCACIÓN SECUNDARIA DE LA I.E “JOSÉ ABELARDO QUIÑONES GONZALES” DEL DISTRITO DE NVO. CHIMBOTE – 2016.” parte de lo establecido precedentemente; es decir, como una herramienta que permita a

estudiantes y docentes encontrar los mecanismos necesarios para que el proceso de comprensión de los textos narrativos se optimice, además se busca concientizar sobre la importancia del uso de las los MAV en el desarrollo de una verdadera competencia lingüística en nuestros estudiantes.

Este estudio de investigación abarca cinco capítulos:

El capítulo I, denominado problema de investigación, abarca lo correspondiente al planteamiento, fundamentación y formulación del problema así como los antecedentes encontrados con respecto a la investigación, su delimitación, justificación, importancia y los objetivos que impulsaron el desarrollo de la misma.

En el capítulo II, encontramos el marco teórico, manifestado a través de los fundamentos teóricos de la investigación y del marco conceptual, el cual contiene las definiciones seleccionadas para demostrar la hipótesis.

El capítulo III, presenta el marco metodológico, en donde se expone los métodos de la investigación. Apreciamos aquí también la población y muestra utilizadas para demostrar la validez de la propuesta.

En el capítulo IV: Resultados, se realiza la descripción de los resultados en tablas y gráficos estadísticos: la tabla contiene información sobre la aplicación de la propuesta: uso de MAV y el nivel de comprensión de textos narrativos en los estudiantes integrantes de la muestra; así mismo se realiza la discusión, de los resultados en base de los hallazgos, la información de los antecedentes y el marco teórico.

Por último, el capítulo V; señalan las conclusiones y recomendaciones, a las que arribó la investigación en relacionadas al proceso y aplicación de la variable experimental.

1.1. Planteamiento y fundamento del problema de investigación

Uno de los principales problemas que encontramos diariamente los maestros en el ejercicio docente, es que los estudiantes no comprenden lo que leen y les cuesta trabajo reflexionar y emitir alguna crítica de lo que leen.

Este problema no solo repercute en una escuela, sino en muchas escuelas del país. De acuerdo MINEDU (Programa Nacional de Emergencia Educativa, 2004) la mayoría de los estudiantes peruanos que cursan la secundaria no son capaces de comprender lo que leen y tienen limitadas posibilidades de emplear la lectura como una herramienta de aprendizaje y desarrollo personal. Para contrarrestar esta deficiencia el sistema educativo peruano, generó en el año 2006 que se dispusiera la ejecución y organización del Plan Lector en instituciones educativas públicas y privadas, teniendo como objetivo central “contribuir al desarrollo de la autonomía de los estudiantes para apropiarse de los métodos y medios que les permita desarrollar su comprensión lectora, procesar información en cualquier soporte, atribuirle significado, construir textos y comunicar resultados” sin embargo, a pesar de los esfuerzos por mejorar aquella deficiencia los estudiantes se encuentran por debajo de un nivel esperado, esto se evidencia en los resultados de la evaluación PISA 2012.

Actualmente según la prueba PISA 2015 publicada por la Organización para la Cooperación y Desarrollo Económico (OCDE) el nivel de los escolares peruanos comprensión lectora mejoró, ya que nos encontramos ubicados en el puesto 64 de 70 países, un puesto mejor respecto a la prueba de 2012 mejorando 14 puntos más en comprensión lectora. En esta edición, se sumaron 5 países todos ubicados por debajo de Perú

Ancash no es ajeno a esta problemática, como es claro que los procesos de lectura y escritura son fundamentales para el desarrollo de la vida académica de los estudiantes se vio la necesidad de plantear la siguiente investigación, ya que es necesario diseñar estrategias y propuestas para desarrollar la comprensión porque se quiere hacer lectores autónomos, capaces de enfrentarse de manera inteligente a textos y extraer de ellos la información

necesaria, y en la mayoría de los casos responder a una gran variedad de objetivos, como el análisis de textos, la capacidad de crítica sobre algún texto, la capacidad de interrogarse acerca de su propia comprensión, establecer relaciones entre lo que lee y su contexto, cuestionar su conocimiento y modificarlo, establecer generalizaciones que permitan transferir lo aprendido a otros contextos distintos.

Por ello este trabajo de investigación pretende mejorar la comprensión de textos narrativos en los estudiantes del 1° grado de educación secundaria de la I.E “José A. Quiñones Gonzales.” de Nuevo Chimbote utilizando los Medios Audiovisuales como recurso didáctico y motivador que introduzca al estudiante en ese mundo de lectura haciendo de su aprendizaje un aprendizaje vivencial, Pérez Mota (2004) en una presentación “Sobre la comunicación de la ciencia”, afirmó que el 7% de la comprensión de la audiencia viene de las palabras, el 38% viene de nuestra forma de hablar (entonación, inflexión de la voz) y el 55% viene de lo que vemos. De allí la importancia del uso y la correcta utilización de los medios audiovisuales para el mejoramiento del proceso enseñanza-aprendizaje, especialmente de la comprensión de textos narrativos. Islas y Martínez (2008) afirman que “las nuevas tecnologías, especialmente las computadoras, son instrumentos valiosos para un aprendizaje significativo” las cuales permiten una mejor interacción entre docentes y alumnos, facilitando la capacidad de adquirir nuevos conocimientos y enriqueciendo el proceso de enseñanza aprendizaje de textos narrativos con el uso de imágenes, videos, audio y otros elementos de multimedia.

1.2. Antecedentes

Según lo investigado hay varios trabajos anteriores referidos al tema de la comprensión lectora, su medición y la aplicación de estrategias para mejorarla. A nivel nacional encontramos experiencias en medición de la comprensión lectora y aplicación de estrategias metacognitivas, mientras que en nuestra región tenemos investigaciones referidos al estudio de las estrategias metodológicas utilizadas por los docentes para desarrollar el hábito de la lectura y de aplicación de estrategias cognitivas para desarrollar la comprensión lectora, pero las líneas de investigación que tratan el tema de los

medios audiovisuales para mejorar la comprensión de textos narrativos son escasas, sin embargo, el material bibliográfico encontrado muestran los estudios más significativos que se relaciona con el estudio del tema abordado, los mismos que se detallan a continuación.

Camacho, Jurado y Mateus (2013), en su tesis “la incorporación de las TIC para mejorar la comprensión lectora en los estudiantes del grado 3º de la Institución Educativa Remigio Antonio Cañarte, Sede Providencia, de la Ciudad de Pereira- Colombia. Concluyeron:

De acuerdo a los resultados obtenidos del desempeño de los estudiantes se evidencia que la implementación de la secuencia didáctica mediada por TIC si arrojaron transformaciones positivas ya que hubo estudiantes que subieron de nivel en el pos-test por lo que transformó significativamente la comprensión lectora en los y las estudiantes.

Al implementar el uso de las TIC en la enseñanza y aprendizaje de la comprensión lectora se puede evidenciar que son una herramienta potente para el aprendizaje de los estudiantes, ya que les permite explorar cada uno de los recursos con los que cuenta el ordenador, tales como sonidos, imágenes, señalar, colorear, rellenar, retroceder al nivel anterior entrar y salir de la secuencia sin perder lo que ya habían hecho, logrando así un aprendizaje significativo y una alta motivación en el desarrollo de la secuencia didáctica mediada por TIC.

Goñi S. y Bravo A. (2009), realizó una investigación sobre “La dramatización como técnica en la comprensión de textos narrativos en los estudiantes de 6to grado de educación primaria I.E. Ángeles de Jesús Chorrillo, Lima Perú, para optar el grado de licenciado en Educación en la Universidad San Ignacio de Loyola.” Llegando a la conclusión:

Realizar dramatizaciones con una frecuencia de tres veces por semana para lograr la comprensión de textos narrativos es beneficioso, puesto que despierta

el interés por la lectura e incentiva a la comprensión, mejoraron los resultados y más de la mitad de los estudiantes lograron desarrollar el nivel inferencial.

Del Corral, M. (2008), en su investigación “Las Tecnologías de Información y Comunicación (TIC): leer y escribir hoy”, para obtener el grado de maestría en la universidad de cesar vallejo. Concluyo que:

La autora deja en claro como la implementación de las TIC dentro del campo educativo es un factor de gran ayuda en el proceso de la enseñanza-aprendizaje ya que puede proponer estrategia que propicie la constitución más que solo la transmisión usuarios tengan el acceso tecnológico necesario y prepare al personal para el uso de las estrategias curriculares que lo hagan efectividad en el campo educativo.

Moreno P. (2000), La investigación titulada “Herramientas conceptuales para el desarrollo de competencias en el área de comunicación Audiovisual del tercer año de educación secundaria”, nuevo Chimbote, concluyó que:

Los medios de comunicación audiovisual están orientados hacia la calidad y mejoramiento del sistema educativo, porque su función principal es transmitir valores con el afán de mejorar la calidad humana formándolos con criterio tecnológico y crítico.

Los trabajos antes mencionados presentan relación con nuestra variable dependiente, ya que se orienta a mejorar la comprensión de textos en los estudiantes y elevar el rendimiento académico. Es por ello que debemos comprender la importancia que genera el uso de Medios Audiovisuales como estrategia de enseñanza-aprendizaje en los colegios, pues contribuye a que el estudiante comience a construir su propio conocimiento a través de la observación hecha a máquinas audiovisuales como la televisión y la computadora, la cual va ayudar de gran manera a desarrollar las habilidades de comprensión en las distintas áreas curriculares. Nuestra investigación se respalda en dichos resultados, ya que he encontrado correlación entre los

Medios Audiovisuales y el logro de aprendizajes significativo, es decir hoy en día la tecnología nos ofrece muchos programas con el cual trabajar diversos temas solo depende del ingenio del maestro.

1.3. Formulación del problema de investigación

¿En qué medida el uso de medios audiovisuales mejora la comprensión de textos narrativos en los estudiantes del 1° grado de educación secundaria de la I.E “José Abelardo Quiñones Gonzales” del distrito de Nvo. Chimbote – 2016?

1.4. Hipótesis

El uso de medios audiovisuales mejora significativamente la comprensión de textos narrativos en los estudiantes del 1° grado de educación secundaria de la I.E “José Abelardo Quiñones Gonzales” del distrito de Nvo. Chimbote – 2016.

1.5. Variables e indicadores.

1.5.1. Variable independiente: Uso de los recursos audiovisuales.

VARIABLE	DEFINICIÓN CONCEPTUAL	DEFINICIÓN OPERACIONAL	DIMENSIONES	INDICADORES
Uso de los medios audiovisuales	Los medios audiovisuales son los que se oyen y se ven; es decir, son los medios que se basan en imágenes y sonidos para expresar la información.	Son los diferentes procedimientos empleados para desarrollar la comprensión lectora de texto narrativos.	Medio visual	<ul style="list-style-type: none"> ❖ Observa textos narrativos ❖ Utiliza programas en la computadora para comprender textos narrativos. ❖ Observa secuencia de imágenes de un texto narrativo ❖ usa historietas para comprender textos narrativos. ❖ Usa el internet para buscar textos narrativos ❖ Uso del texto digital e interactivo ❖ Usa el televisor para ver un DVD de textos narrativos ❖ Usa proyectores para exponer textos narrativos.
			Medio acústico	<ul style="list-style-type: none"> ❖ Utiliza el radio para escuchar textos narrativos ❖ Utiliza audio para escuchar cuentos, fábulas, mitos etc. ❖ Comprende textos narrativos usando MAV. ❖ Usa audio para comprender textos narrativos

1.5.2. Variable dependiente.

VARIABLE	DEFINICIÓN CONCEPTUAL	DEFINICIÓN OPERACIONAL	DIMENSIONES	INDICADORES
La comprensión de textos narrativos	La comprensión lectora es un proceso de construcción de significado personal del texto mediante la interacción activa con el lector	Es un proceso por el cual el estudiante descubre y disfruta la lectura; favoreciendo la comprensión lectora en los niveles; Literal, inferencial y Crítico.	Literal	<ul style="list-style-type: none"> ❖ Identifica datos explícitos de textos narrativos ❖ Identifica hechos, personajes, acciones, ❖ Precisa espacio y tiempo. ❖ Recuerda pasajes y detalles. ❖ Secuencia sucesos (inicio, nudo y desenlace) ❖ Identifica personajes principales y secundarios.
			Inferencial	<ul style="list-style-type: none"> ❖ Reconoce la idea principal de un texto narrativo. ❖ Identifica al receptor al que se dirige el texto narrativo. ❖ Formula hipótesis acerca de los personajes. ❖ Deduce las enseñanzas de un texto narrativo. ❖ Reconoce el significado de la palabra o expresiones a partir del contexto. ❖ Deduce el propósito del texto narrativo. ❖ Propone títulos distintos a la del texto
			Crítico	<ul style="list-style-type: none"> ❖ Emite su apreciación sobre el contenido del texto. ❖ Reelabora texto escrito con una síntesis propia. ❖ Emite juicio de la actuación de los personajes. ❖ Formula una opinión del texto narrativo.

1.6. Objetivos de investigación.

1.6.1. Objetivos Generales.

Demostrar que el uso de los medios audiovisuales mejora significativamente la comprensión de textos narrativos de los estudiantes del 1° grado de educación secundaria de la I.E “José Abelardo Quiñones Gonzales” del distrito de Nvo. Chimbote – 2016.

1.6.2. Objetivos Específicos.

- ❖ Fundamentar teóricamente la información sobre la comprensión textos narrativos y los recursos audiovisuales.
- ❖ Elaborar instrumentos para medir la comprensión de textos narrativos (Pretest y postest)
- ❖ Identificar la comprensión de textos narrativos en sus tres dimensiones (literal, inferencia y crítico) antes de aplicar los recursos audiovisuales través de un pre-test.
- ❖ Usar los medios audiovisuales para mejora la comprensión de textos narrativos.
- ❖ Identificar la comprensión de textos narrativos en sus tres dimensiones (literal, inferencia y crítico) después de aplicar los medios audiovisuales a través de un Postest.
- ❖ Analizar e interpretar los resultados de la aplicación de los medios audiovisuales para mejora la comprensión de textos narrativos.

1.7. Delimitación

El informe de investigación estuvo destinado al perfeccionamiento de la comprensión de textos narrativos, enfocándonos en proporcionar al estudiante un proceso lógico para mejorar el objetivo antes mencionado. La aplicación de la propuesta uso de Medios Audiovisuales posibilita mejorar solamente la comprensión de textos narrativos, en cualquiera de sus especies: cuento, fábula, leyenda y mito, sin embargo no se tomó en cuenta la novela por ser una narración extensa y por trabajar con estudiantes de primer grado de Educación Secundaria, pero sí es variable para trabajar con novelas solo que se requiere organizar el tiempo. Asimismo, se precisa que el presente trabajo de investigación toma en cuenta para su desarrollo aspectos teóricos como las estrategias de comprensión lectora para poder trabajarlo en sus tres tiempos: antes, durante y después y cada una de ellas tiene habilidades las cuales nos ayudan a consolidar la comprensión de textos en sus tres niveles: literal, inferencial y crítico.

1.8. Justificación e importancia del problema.

La comprensión de textos es parte fundamental del proceso educativo de los individuos, las personas que desarrollan una adecuada comprensión lectora pueden interpretar de manera más eficiente y eficaz los conocimientos propuestos en las diferentes disciplinas y a su vez acercarse a una cosmovisión real del mundo que les rodea, que dé como resultado una interpretación y transformación del mismo.

El potencial formativo de la comprensión lectora va más allá del éxito en los estudios; la lectura proporciona cultura, desarrolla el sentido estético, actúa sobre la formación de la personalidad y es fuente de recreación y gozo. La comprensión lectora constituye un vehículo para el aprendizaje, para el desarrollo de la inteligencia y la imaginación, para la adquisición de cultura y para la educación de la voluntad, además mejora las relaciones humanas, enriqueciendo las competencias comunicativas posibilitando la capacidad de pensar.

Si no se aprende a leer correctamente (comprendiendo), a través de toda la vida del individuo habrá rezagos, fallas en la forma de estudiar, escasa cultura, estudiantes con posibles fracasos, lectores incompetentes, etc. Sin duda, por eso es que en el contexto educativo de esta investigación, uno de los problemas que más preocupa a los docentes de cualquier nivel, es la comprensión lectora; pues frecuentemente nos encontramos con estudiantes que no comprenden lo que leen.

A la luz de este antecedente se puede decir que nuestra propuesta de investigación resulta importante, ya que, contribuirá al mejoramiento de la comprensión de textos narrativos en sus tres niveles, a la vez permitirá sentar base para generar cambios de actitud en los estudiantes frente a la importancia de la comprensión de textos según su tipología, del mismo modo busca crear conciencia en los docentes para crear e implementar estrategias que desarrollen y refuercen dicho proceso para formar lectores competentes, capaces de reflexionar, criticar y aporta nuevas ideas para construir y transformar el mundo donde vive.

Un apropiado proceso de comprensión de textos narrativos mediados por el uso de los medios audiovisuales (MAV) permite a los estudiantes decodificar, analizar y reproducir la información de textos estudiados. Esto implica crear e implementar estrategias para desarrollar y reforzar las habilidades de dicho proceso, estas habilidades a su vez redundaran en un óptimo desempeño escolar, esto permite que el nivel académico y educativo de la institución obtenga resultados satisfactorios.

Este informe de investigación servirá de base para trabajos posteriores, que requieran trabajar la comprensión lectora de textos narrativos usando los Medios Audiovisuales como ayuda y herramienta didáctica, puesto que, como docentes tenemos un compromiso con la transformación de la sociedad, la propagación de la cultura y el mejoramiento de la calidad educativa en el país.

II. MARCO TEÓRICO

2.1. Fundamento Teórico de la investigación

2.1.1. BASES TEÓRICAS DE LA COMPRENSIÓN DE TEXTOS NARRATIVOS.

2.1.1.1. Comprensión de textos

Cuando hablamos de comprensión de textos, hablamos de la comprensión lectora.

Definiciones que deberíamos tener en cuenta antes de hablar de la comprensión de textos

❖ Leer

Según Sánchez L. (1988; p.9) “leer es un acto por el cual se otorga significado a hechos, cosas y fenómenos y mediante el cual también se devela un mensaje cifrado sea éste un mapa, un gráfico, un texto...”.

Por su parte Eco citado por Argudín y Luna (2001, p.18) manifiesta que “leer en la educación superior, no es la decodificación ni la reproducción literal de un mensaje, consiste en un proceso de interpretación y construcción por parte del lector, que requiere del desarrollo de habilidades específicas”.

❖ La lectura

Echevarría (2006), comenta que en la actualidad se conceptualiza la lectura como un proceso basado en el texto, de naturaleza interactiva, con propósitos específicos, y que depende tanto del texto como de la persona que lo lee.

Sacristán (2005; p.34), lo define como una “actividad compleja en la cual intervienen numerosos procesos, desde la percepción de los estímulos (letras, palabras, etc.) hasta lograr extraer el significado del texto”

Pinzás (2001; p.39), señala que existen cuatro términos que la definen “la lectura es un proceso constructivo, interactivo, estratégico y metacognitivo. Es constructiva porque es un proceso activo de elaboración de interpretaciones del texto y sus partes. Es interactiva porque la información previa del lector y la que ofrece el texto se complementan en la elaboración de significados. Es

estratégica porque varía según la meta, la naturaleza del material y la familiaridad del lector con el tema. Es metacognitiva porque implica controlar los propios procesos de pensamiento para asegurarse que la comprensión fluya sin problemas”.

Tapia (2003), señala que la lectura como proceso dinámico involucra operaciones cognitivas como: reconocer palabras y asociarlas con conceptos almacenados en la memoria, desarrollar ideas significativas, relacionar e integrar la información del texto a las estructuras cognitivas existentes, inferir, valorarla y evaluar críticamente. Intervienen además la comparación, clasificación, análisis y síntesis, el razonamiento analógico, el razonamiento hipotético-deductivo, la abstracción, la generalización, entre otras operaciones.

En un nivel más complejo la lectura es un proceso por el cual tenemos acceso al conocimiento y experiencia humana que nos es propia, motivada por un conjunto de contenidos que se dan en todo tipo de lenguajes; particularmente, en el lenguaje escrito.

❖ **Compresión**

Rosales (1987; p. 22), manifiesta que la comprensión “es el proceso de elaborar el significado por la vía de aprender las ideas relevantes del texto y relacionarlas con las ideas que ya se tienen; proceso a través del cual el lector interactúa con el texto”

Solé (2006), afirma que la comprensión que cada uno realiza depende del texto que tenga delante, pero depende también y en grado sumo de otras cuestiones, propias del lector, entre las que más se podrían señalar como el conocimiento previo con el que se aborda la lectura, los objetivos que la presiden y la motivación que se siente hacia la lectura. Sin embargo, antes de continuar debemos explicar qué se entiende por conocimientos previos o esquemas de conocimiento.

Por consiguiente, la comprensión va más allá de la simple decodificación o descifrado de signos gráficos, es por encima de todo, un acto de razonamiento hacia la construcción de una interpretación de un mensaje escrito a partir de la información que proporciona el texto y los conocimientos de los lectores.

Para Johnston (1989; p.16), “la lectura es la interacción que un lector establece con un texto. La comprensión es un aspecto de la lectura”. Por ello la comprensión lectora es el intercambio dinámico donde el mensaje que transmite el texto es interpretado por el lector, pero a su vez el mensaje afecta al sujeto al enriquecer o reformular sus conocimientos.

En tal sentido leer comprensivamente es un proceso de construcción de significados a partir de la interacción entre el texto, el contexto y el lector. El significado, a diferencia de lo que sostenía el modelo perceptivo matriz de la lectura, no está sólo en el texto, tampoco en el contexto ni en el lector, sino en la interacción de los tres factores, que son los que juntos, determinan la comprensión” Ministerio de Educación (1998).

2.1.1.1.1. Concepto de la comprensión de textos

Al intentar elaborar una definición de la comprensión de lectura lo primero que hay que decidir según el autor Johnston es si debe ser entendida como un proceso o un producto. La comprensión lectora es un producto de la interacción entre lector y texto, el cual se almacena en la memoria. Esta concepción enfatiza más el producto final (los contenidos de la memoria) que el proceso para llegar hasta él. Implica además que la memoria a largo plazo juega un papel relevante y determina el éxito alcanzado por el lector.

Roger y Cunningham (1978; p.17), sostienen que los procesos de comprensión y los procesos de la memoria están inextricablemente entrelazados. Existen datos para afirmar que un mensaje comprendido será retenido mejor en la memoria que uno no comprendido. Añaden... “no consideramos que los lectores hayan comprendido el texto si sólo son capaces de repetir de memoria los elementos. Comprenden un texto cuando

han establecido conexiones lógicas entre las ideas y pueden expresarlas de otra manera". De este modo las inferencias son actos fundamentales de comprensión, ya que permiten dar sentido a diferentes palabras, unir proposiciones, frases y completar las partes de información ausente.

Rosenshine (1980), quien es partidario de la segunda opción considera que las habilidades de comprensión están organizadas en tres áreas:

- a) Localización de detalles: reconocer, parafrasear, encontrar cosas concretas.
- b) Habilidades de influencia simple: comprender palabras por el contexto, reconocer relaciones de causa-efecto, comparaciones y contrastes.
- c) Habilidades de inferencia compleja: reconocer el tema o la idea.

La comprensión lectora para Elosúa y García (1993; p.13), es "una compleja actividad cognitiva del procesamiento de información, cuyo objetivo es la comprensión del mensaje escrito".

Lescano (2001), manifiesta que la comprensión lectora consiste en un proceso interactivo entre un lector con un sistema cognitivo determinado y un texto escrito por un autor que, a su vez, posee un sistema cognitivo. El autor deja en su texto pistas o instrucciones acerca de cómo debe ser interpretado su mensaje.

En un estudio realizado por Silva (1977; p.54), en relación a la comprensión de textos, esta es definida como "capacidad o aptitud del individuo para interpretar textos, tomando en consideración variables como la atención, la memoria, imaginación y otras como la fatiga, estado de salud, el estado emotivo, etc. que pueden influir en el lector".

De acuerdo a esa definición Tapia (200, p.15), estableció el siguiente universo de indicadores de la comprensión lectora:

- Definir en términos lo que se ha leído.
- Identificar la idea central del texto.
- Relacionar datos con hechos.

- Establecer el significado del texto.
- Interpretar hechos.
- Evaluar críticamente.
- Dar un título a un texto

Para Cooper, (1990), la comprensión lectora es un ejercicio de razonamiento verbal que mide la capacidad de entendimiento y de crítica sobre el contenido de la lectura, mediante preguntas diversas de acuerdo al texto. También lo define como el proceso de elaborar el significado por la vía de aprender las ideas relevantes del texto y relacionarlas con las ideas que ya se tienen, es decir es el proceso a través del cual el lector interactúa con el texto.

Solé (1992), manifestó que la comprensión de textos depende de los conocimientos previos. A medida que el alumno se relaciona con su entorno va construyendo representaciones acerca de la realidad, de los elementos constitutivos de nuestra cultura conformando de esta manera los esquemas de conocimiento que pueden ser más o menos elaborados, presentar mayor o menor número de relaciones entre sí o un grado variable de organización interna que represente un momento dado de la historia de su conocimiento que es relativo y siempre ampliable; también señaló que los objetivos es determinantes para la comprensión porque determina las estrategias para alcanzar la comprensión; por último Solé resalta la motivación que conecta los intereses de la persona con el contenido del texto.

Por su parte Contreras y Covarrubias (2000), manifiestan que comprender aquello que se lee es ser capaz de reconstruir el significado global del texto; ello implica identificar la idea núcleo que quiere comunicarnos el autor, el propósito que lo lleva a desarrollar dicho texto, la estructura que emplea, etc.; en resumen podemos decir que implica una acción intelectual de alto grado de complejidad en la que el lector elabora un significado del texto que contempla el mismo que le dio el autor.

En suma según Moreno (2004), comprender un texto es penetrar activamente en el significado y en el sentido del texto, no quedarse en la superficie de la

literalidad. La lectura no es un proceso pasivo y receptivo que se limita a la decodificación. El lector es sujeto activo de la comprensión, se enfrenta al texto con unos conocimientos y esquemas previos. Leer es interaccionar activamente con la información del texto; analizarla, seleccionarla, resumirla, responder a las hipótesis previas etc.

En tal sentido la comprensión lectora es un proceso en el cual el lector construye una representación organizada y coherente del contenido y la estructura del texto, realizando esencialmente un proceso dinámico a medida que establece conexiones lógicas entre la información que posee en sus estructuras cognitivas y la nueva que le suministra el texto.

En palabra más sencilla la comprensión lectora es el proceso de elaborar el significado por la vía de aprender las ideas relevantes del texto y relacionarlas con las ideas que ya se tienen: es el proceso a través del cual el lector interactúa con el texto. Sin importar la longitud o brevedad del párrafo, el proceso se da siempre de la misma forma.

2.1.1.1.2. Teorías sobre la comprensión lectora.

Son diversas las teorías o perspectivas propuestas para dar una posible explicación al complejo proceso mental que implica comprender un texto. Cabrera y otros (1994), presentan tres aproximaciones teóricas: La comprensión lectora entendida como un proceso de carácter cognitivo, como proceso psicolingüístico y como un proceso de la combinación de habilidades específicas que el lector pone en juego para obtener información del texto, la máxima que le sea posible.

1. La Comprensión Lectora como Proceso Cognitivo

En este modelo explicativo Thorndike en 1917 estableció un paralelismo entre las estrategias que se realizan en la resolución de problemas matemáticos y las que emplea el lector para comprender lo que lee, al respecto señala expresamente: “Comprender un párrafo es igual que

solucionar un problema en matemáticas. Consiste en seleccionar los elementos correctos de la situación y reunirlos convenientemente.

Debe seleccionar, restringir, enfatizar, relacionar y organizar todo esto bajo la influencia del tema que se lee o del propósito o demanda del lector.

Autores como Stauffer (1969), citado por Lapp y Flood (1978), han realizado apreciaciones sobre la comprensión lectora como proceso de razonamiento general; visto así, la naturaleza del proceso lector se identifica con las estrategias y conjeturas que se dan en la resolución de problemas en las que el lector debe utilizar conceptos, desarrollar hipótesis valorarlas y modificar aquellos conceptos a medida que avanza en la lectura del texto. De acuerdo a la teorización de la lectura como proceso cognitivo se distinguen dos enfoques:

♣ **Enfoque Clásico.** En este enfoque se distinguen tres niveles de lectura: literal, inferencial y crítico de acuerdo a las habilidades que tiene el lector para poder construir el significado del texto. Siguiendo a Strang (1978), los procesos mentales involucrados y que caracterizan a su vez a estos niveles se refieren a:

- **Comprensión literal.** En ella se da el reconocimiento e identificación del significado de las palabras y sus relaciones gramaticales y sintácticas. En otras palabras, el lector en este nivel comprende cuando es capaz de identificar situaciones, personajes, relaciones espaciales, temporales y causales de aquellos acontecimientos.

- **Comprensión inferencial.** El lector reconoce los posibles sentidos implícitos del pasaje que lee. Implica entonces las operaciones inferenciales de hacer deducciones y construcciones de todos los matices significativos que el autor ha querido comunicar en el texto escrito. Incluye además reconocer las intenciones y propósitos del autor, interpretar lo que piensa, sus juicios y aseveraciones, inferir situaciones y relaciones contextuales.

- **La comprensión crítica.** A este nivel ya se requiere procesos de valoración y de enjuiciamiento por parte del lector, sin establecer principios dogmáticos; exige del lector deducir implicaciones, especular acerca de las consecuencias y obtener generalizaciones no establecidas por el autor. De otra parte, exige también distinguir entre hechos y opiniones, entre lo real y lo imaginario, así como elaborar juicios críticos sobre las fuentes.

♣ **Enfoque Moderno.** Desde las perspectivas más actuales sobre el proceso cognitivo de la lectura, Johnston (1989, p.25), propone entenderla como el proceso de inferir el significado a partir de poner en juego los conocimientos previos que tiene el lector y, de otra, utilizar las claves dadas por el autor del texto.

Si el conocimiento previo es sólido se construirá un modelo detallado rápidamente y la actividad lectora se reducirá a completar huecos y a verificar las inferencias. En suma, se trata de entender la comprensión lectora como un proceso y no como un producto.

2. La Comprensión Lectora como Proceso Psicolingüístico

Smith, (1973). Considera a la lectura como una extensión del desarrollo natural del lenguaje. Hace referencia a los principios de la sintaxis propuesta por Chomsky sobre todo en la utilización de los tres componentes básicos de la gramática generativa; la estructura superficial (aspecto físico de la comunicación); la estructura profunda (el significado y la interpretación semántica del lenguaje) y las reglas transformacionales como puente entre ambas estructuras.

Según Goodman (1966) la comprensión lectora exige un proceso de recodificación del mensaje, y en la medida en que autor y lector «hablen en el mismo lenguaje» esta recodificación tendrá éxito o no.

Sugiere que el lector hace suposiciones acerca del mensaje original, aplica reglas para determinar lo que sería el input. Su contribución es acentuar el carácter de proceso de recodificación de la comprensión lectora, y la

importancia que tiene para el éxito en la lectura la adecuación entre las expectativas del lector y las intenciones del autor del texto.

El autor Smith enfatiza como elemento decisivo de la comprensión lectora el conocimiento y experiencia que el lector tiene del lenguaje que utiliza el autor. Los postulados básicos que defiende son: leer no es descifrar sonidos, la comprensión debe preceder a la identificación de palabras individuales. En esta posición Smith rechazó las teorías que mantienen la comprensión lectora como un proceso de decodificación.

3. La Comprensión Lectora como Combinación de Habilidades Específicas

Otra forma de asumir la comprensión lectora es como el resultado de la contribución particular de muchas habilidades específicas.

Sánchez (1974), distingue cuatro habilidades básicas, en las que cada una está formada por una serie de habilidades específicas: la interpretación (formarse una opinión, obtener la idea central, sacar conclusiones); la retención (de conceptos fundamentales, datos para responder a preguntas específicas, detalles aislados, etc.); la organización (establecer secuencias, seguir instrucciones, resumir y generalizar, etc.); y la valoración (captar el sentido de lo que refleja el autor, establecer relaciones causales, separar los hechos de las opiniones, diferenciar lo verdadero de lo falso, etc.)

2.1.1.1.3. Elementos que determinan la comprensión lectora

A continuación, siguiendo a Cassany (2001), expongo cual es la función de cada elemento y su intervención en el proceso de comprensión lectora:

a) Lector

Es el responsable de la reconstrucción de un texto. Para comprender mejor la forma como el lector logra la comprensión de lectura se deben considerar las estrategias cognitivas de muestreo, predicción, inferencia, verificación y autocorrección.

En suma es el que tiene que llevar a cabo la comprensión del texto. Es el lector el que debe enfrentarse a la comprensión utilizando distintas capacidades, habilidades, conocimientos y experiencias necesarias para realizar el acto de la lectura. La intención a la hora de trabajar la comprensión lectora con un lector no es que pueda comprender un texto determinado, sino que consiga la capacidad de convertirse en un lector independiente y capaz de comprender cualquier texto que se encuentre en el día a día.

b) Texto

Es el elemento que ha de ser comprendido por el lector. Este puede tener diferentes características (medio impreso, medio electrónico, fuente en la que está escrito, estructura interna, estructura superficial, etc.). Además, el texto puede darnos dos tipos de información (información implícita e información explícita). Podemos decir que las características propias del texto no son definitorias a la hora de comprenderlo, sino que también están relacionados como he mencionado anteriormente con las habilidades y capacidades del lector.

Según Cuevas (1985, p.89) “el conocimiento y la identificación de la estructura del texto permite al lector comprender el modo en que el autor ha organizado y expuesto sus ideas y, por tanto, de cómo espera que comprendamos lo que nos transmite” también permite al lector seleccionar la información, organizarla, elaborarla y guardarla en su memoria a largo plazo. Algunos ejemplos de estructura de textos son:

- a) Enumerativo: Listado de hechos.
- b) Narrativo: Escenario - tema (idea principal) –acción – final.
- c) Argumentativo: Premisas – razones - conclusiones, etc.

Motivación y expectativas hacia la lectura: La motivación hacia la tarea está estrechamente relacionada con otras variables, tales como las características de los textos, las expectativas de éxito y fracaso ante la tarea y la persistencia en dicha tarea. Se ha comprobado que cuando los textos son motivantes para los sujetos (e decir, presentan ilustraciones,

colores, tipo de letra agradable, etc.) éstos los entienden mejor. Por otra parte, las expectativas ante la tarea influyen considerablemente en el alumno, y éstas dependen en gran parte de la forma en la que se le plantea al niño la tarea, y de sus experiencias previas con tareas iguales o similares.

c) La actividad

Toda lectura tiene una finalidad y es en la actividad donde se ve reflejada la comprensión del texto. Está compuesta por una serie de objetivos, metodologías y evaluaciones relacionados con la lectura. El objetivo o finalidad del texto puede variar a lo largo de la lectura puesto que la intencionalidad del lector con respecto al texto puede variar (el lector puede pasarse de realizar una lectura con la única intención de realizar una tarea escolar a leerse ese mismo texto por placer personal). Además, toda actividad tiene una repercusión directa a corto o largo plazo en el lector incrementando sus experiencias con la lectura.

d) El contexto sociocultural:

Se dice en los lineamientos curriculares que el último factor que debe considerarse en la comprensión lectora es el contexto, el cual alude a las condiciones que rodean el acto de lectura. Existen tres tipos de contexto:

El textual: Éste está representado por las ideas presentes antes y después de un enunciado, o sea, las relaciones intratextuales que permiten la delimitación y construcción de un significado. En otras palabras, las relaciones que establece un enunciado con aquellos que lo rodean en el mismo texto. Las palabras, como las oraciones, por sí mismas no comunican, lo hacen por las relaciones entre ellas en una situación comunicativa particular.

El extratextual: Compuesto esencialmente por factores como el clima o el espacio físico donde se realiza la lectura, pues es distinto leer en un medio de transporte que en una biblioteca; también se considera aquí la posición que se utilice al leer: de pie, sentado o acostado. Si bien la lectura es

esencialmente un proceso lingüístico y cognitivo y por tanto quien procesa los significados de un texto es la mente del lector, estos factores periféricos afectan la comprensión textual.

El psicológico: Se refiere al estado anímico del lector en el momento de leer el texto.

Se refiere al entramado o tejido de significados provenientes del entorno que impresiona el intelecto o campo del conocimiento de un grupo de humanos como parte integrante de su cultura y su visión del mundo o cosmovisión; es lo real que se manifiesta por su complejidad y su dinamismo. Cada contexto es un proceso que se relaciona directo e indirectamente, se conforma y se articula en un marco proceso, se puede ordenar, analizar y modelar a través de unas representaciones que son percepciones y perspectiva de o real con el proposito de desenvolverse en él. Según Oñate (2013) el contexto en relación con los elementos de la comprensión lectora.

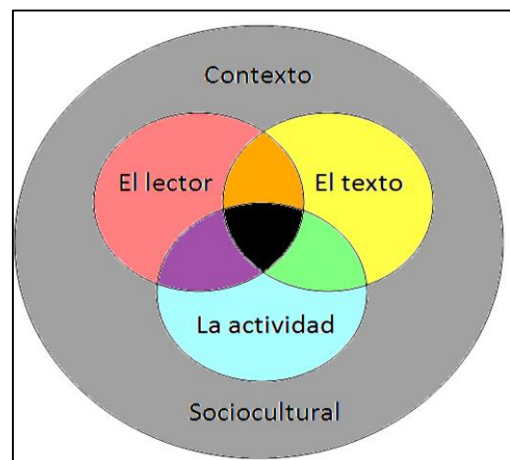

2.1.1.1.4. Etapas de estrategias de comprensión lectora.

Según Cruz G. (2004) citado por Solé (2009) son tres las etapas que se debe tener en cuenta para desarrollar la comprensión de textos.

a) Estrategias previas a la lectura.

- ♣ **Activación de conocimientos previos:** Consiste en relacionar la información nueva con los conocimientos previos que poseen acerca del texto que se va a leer.
- ♣ **Elaboración de predicciones.-** Consiste en formular hipótesis sobre el contenido para luego contrastarla cuando se lee el texto.
Las predicciones, hipótesis o anticipaciones consisten en fórmulas o ideas sobre lo que se encontrará en el texto. Generalmente no son

exactas, pero de algún modo se ajustan; se establecen a partir de elementos como tipo de texto, título, ilustraciones, etc. En ellas intervienen la experiencia y el conocimiento que se tienen en torno al contenido y los componentes textuales.

- ♣ **Elaboración de preguntas.**- Antes de iniciar la lectura es deseable que el alumno se plantee algunas preguntas que respondan a los objetivos de la lectura como: ¿Para qué voy a leer esto? Las preguntas para interrogar al texto que se establecen antes de la lectura están relacionadas con las predicciones, hipótesis o anticipaciones. Ellas permiten aplicar los conocimientos previos y reconocer lo que se sabe y se desconoce en torno al contenido y elementos textuales.

b) Estrategias durante la lectura.

- ♣ **Verificación de las predicciones:** hipótesis o anticipaciones. En el proceso de lectura las predicciones, hipótesis o anticipaciones deben ser verificadas o sustituidas por otras. Al verificarlas o sustituirlas la información que aporta el texto se integra a los conocimientos del lector al tiempo que se va dando la comprensión.
- ♣ **Determinación de las partes relevantes del texto:** Es determinar lo importante de la lectura en forma general preguntando: ¿Cuál es el planteamiento de la lectura? ¿Cuál es el argumento para sustentar la posición del autor?
- ♣ **Clarificar las dudas:** Conforme se lee, se hace necesario comprobar, preguntándose a uno mismo si se comprende el texto. Si surgen dudas es necesario regresar y releer hasta resolver el problema.

Técnicas que se puede usar de apoyo durante la lectura:

- **El subrayado:** Es colocar una línea debajo de las palabras e ideas importantes.

- **Tomar apuntes:** Se toma apuntes a las ideas o claves principales.
- **La relectura:** Procede de la denominada “lectura repetida”, que consiste en leer varias veces un fragmento breve.
- **Identificar las ideas principales:** Ayuda a los alumnos a distinguir entre la información importante que expresa el autor y la información imprecisa que ellos quieren obtener.

c) Estrategias después de la lectura

- ♣ **Recapitular:** Al leer se va construyendo el significado del texto. La recapitulación permite tener una idea global del contenido y tomar de él las partes que sirvan al propósito de la lectura. Como docentes y, por lo tanto, como formadores de lectores y escritores competentes, resulta fundamental ser conscientes de los procesos personales de lectura; es indispensable reflexionar en torno a lo que se hace, desde la experiencia individual, paso a paso: así será más fácil compartir la experiencia con los estudiantes, ayudarlos a resolver problemas y guiarlos de manera efectiva para facilitarles el camino en la comprensión de textos. No hay que olvidar que el lenguaje debe explorarse, tocarse y ser jugado para poder digerirse.

Hacer lectores autónomos significa también hacer lectores capaces de aprender a partir de los textos. Para ello, quien lee debe ser capaz de interrogarse acerca de su propia comprensión, establecer relaciones entre lo que lee y lo que forma parte de su acervo personal, cuestionar su conocimiento y modificarlo, establecer generalizaciones que permitan transferir lo aprendido a otros contextos distintos. Por ejemplo hacer resúmenes a través de organizadores visuales.

- ♣ **Mapas conceptuales:** Es un gráfico donde se representa la información de un texto, de una manera clara con las relaciones que hay entre las partes. Sirve para representar el contenido de un tema y poder comprenderlo mejor.

- ♣ **Palabras de enlace:** Palabras que sirven para unir los conceptos que se relacionan entre sí, generalmente se usan expresiones sencillas (verbo).

- ♣ **Elaboración de resúmenes:** De cada párrafo se debe sacar la idea principal o importante, se puede añadir al resumen frases personales que ayudarán a comprender mejor.

- ♣ **Formulación y contestación de preguntas.-** Es recomendable formular y contestar preguntas a medida que se vaya leyendo cada cierto tramo de lectura: cada punto y aparte o cada cuatro o cinco renglones, luego de dar la primera lectura formular preguntas como ¿Cómo? ¿Cuándo? ¿Qué? ¿De qué? ¿Para qué? ¿Por qué? Y contestar las preguntas de comprensión que se formulen además de crear preguntas propias, esto ayudara a la comprensión del texto.

- ♣ **Emisión de juicio crítico.-** Dar opinión o apreciación sobre la validez de la información, la coherencia interna o externa, la coherencia del emisor, dar propuesta o alternativa de solución.

Si bien el despliegue de las estrategias que facilitan la comprensión de un texto se realiza de manera conjunta en el momento de leer, para efectos de su presentación podemos organizarlas en el siguiente cuadro:

Estrategias para la comprensión de la lectura		
Antes de la lectura	Durante la lectura	Después de la lectura
<ul style="list-style-type: none"> ♣ Definir explícitamente el propósito de la lectura ♣ Activar los conocimientos previos ♣ Predecir lo que dice el texto, formular 	<ul style="list-style-type: none"> ♣ Formular hipótesis (también se habrá realizado antes). ♣ Formular preguntas. ♣ Aclarar el texto. ♣ Resumir el texto. ♣ Utilizar organizadores gráficos (también 	<ul style="list-style-type: none"> ♣ Resumir. ♣ Formular y responder preguntas. ♣ Recontar. ♣ Utilizar organizadores gráficos (durante y

hipótesis (también es una estrategia a realizar durante la lectura).	después de la lectura). ♣ Releer. ♣ Vocabulario.	después de la lectura).
PROPÓSITOS DE CADA MOMENTO		
Hacer explícito el propósito de la lectura, coleccionar los conocimientos previos con el tema de la lectura y motivar a la lectura.	Establecer inferencias de distinto tipo, revisar y comprobar la propia comprensión mientras se lee y aprende a tomar dediciones adecuadas frente a los errores o fallas de comprensión.	Recapitular el contenido, resumirlo y extender el conocimiento que se ha obtenido mediante la lectura.

Estas etapas nos permite poner énfasis en la idea de que la enseñanza de la lectura puede y debe tener lugar en todas sus fases (antes, durante, después), y que restringir la actuación del profesor a una de esas frases es adoptar una visión limitada de la lectura y de lo que puede hacerse para ayudar a los estudiantes a dominarla. Por otra parte, organizar de este modo la exposición contribuye a poner de relieve que no existe ninguna contradicción en postular la enseñanza de estrategias de lectura y a la vez sostener la idea de un lector activo, que construye sus propios significados y que es capaz de utilizarlos de forma competente y autónoma. Como ocurre con todos los contenidos de la enseñanza, también aquí se puede y se debe enseñar lo que se ha de construir.

2.1.1.1.5. Niveles de la comprensión lectora

La mayoría de los autores mencionan varios niveles de comprensión; en nuestra investigación tomamos como referencia a Català y Pinzás (2001), en sus tres dimensiones (literal, inferencial y crítico), por ser más utilizada por el ministerio de educación de nuestro país. Ellos lo Divide la comprensión lectora en los siguientes niveles:

a. Nivel Literal

En este nivel el lector, logra la comprensión general de la información suministrada en el texto, entiende, capta, aprende las ideas principales, percibe la secuencia de los hechos y como se interrelacionan entre sí, formando frases o proposiciones en búsqueda de coherencia en lo leído. Se limita a extraer la información sin agregarle ningún valor interpretativo, es decir, analizar la información de un texto para identificar sus principales características de carácter literal.

Camba (2006, p. 2), explica que en el nivel literal, la comprensión “se centra en las ideas e informaciones que están explícitamente expuestas en el texto, por reconocimiento o evocación de hechos” dicho reconocimiento puede ser de detalles, si se identifican nombres de personajes, tiempo y lugar de un relato; incluso puede presentarse un reconocimiento de las ideas principales de un párrafo.

Para Sánchez (2008), en la literalidad, el alumno decodifica los signos escritos de la palabra convirtiendo lo visual en sonoro y viceversa, recoge formas y contenidos explícitos del texto, realiza transposición de los contenidos del texto su propio plano mental.

Según Pinzás (2001; p. 9), comprensión literal “significa entender la información que el texto presenta, el cual se convierte en el primer peldaño para acceder a la comprensión total del texto; es decir, si el alumno no logra este nivel difícilmente logrará los niveles inferencial y crítico” este nivel permite el primer acercamiento al texto, para lo cual es necesaria la adecuada decodificación. A través de preguntas se pueden extraer datos como nombres de los personajes, lugares, eventos, acciones, etc.

Las preguntas que se formulen en este nivel pueden ser diversas: que, quien, donde, cuando, con quien, para que, etc. También se puede formular preguntas directas para que respondan en espacio en blanco, ofrecer varias oraciones afirmativas y señalar que las relaciones con el

texto leído para comprobar si son verdaderas o falsas, presentar oraciones incompletas y solicitar que la completen de acuerdo al texto.

En conclusión en este nivel el lector aprende la información explícita del texto. Las destrezas que puede desarrollar en este nivel son: captación del significado de palabras, oraciones y párrafos, identificación de acciones que se narran en el texto, reconocimiento de personajes que participan en las acciones, precisión de espacio y tiempo, secuencia de las acciones y descripción física de los personajes.

b. Nivel inferencial

Se refiere a la elaboración de ideas y elementos que no están expresados explícitamente en el texto. Aquí se establecen relaciones diversas de los contenidos implícitos en el texto, se llegan conclusiones y se señala la idea central.

Para Pinzás (2001, p. 26), la comprensión inferencial es “la elaboración de ideas o elementos que no están expresados explícitamente en el texto, las cuales pueden referirse a las causas y consecuencias, semejanzas y diferencias, opiniones y hechos, diferencias entre fantasía y realidad, etc.”

Sacristán (2005), afirma que por medio del nivel inferencial el lector va más allá de la información dada explícitamente en el texto ampliando las ideas que está leyendo. Los procesos que intervienen son los de integración, resumen y elaboración.

Cassany (1998; p. 222), consideró a la inferencia como la habilidad de comprender algún aspecto determinado del texto a partir del significado del resto; según el autor, es como leer entre líneas, es decir por una información que no se formule explícitamente, sino que se queda parcialmente escondido. Por ejemplo inferir la intención, opinión, estado de ánimo del autor y de su visión del mundo.

Además, Camba (2006) refiere que en este nivel el individuo “busca relaciones que van más allá de lo leído, explica el texto más ampliamente, agregando informaciones y experiencias anteriores, relacionando lo leído con los saberes previos”(p. 15). No obstante, desde el punto de vista de la realidad del nivel de educación básica, la comprensión inferencial requiere un considerable grado de abstracción por parte del lector y favorece la relación con otros campos del saber y la integración de nuevos conocimientos en un todo, puesto que le permite establecer conjeturas, que hacen del texto un elemento más informativo, interesante y convincente.

La información implícita puede referirse a causas o consecuencias semejanzas o diferencias, diferencia entre fantasía y realidad, etc. Aquí se exige que el lector haga inferencias relacionando partes de texto y la información que él maneja.

Las preguntas inferenciales, pueden formularse de diversas formas: porque, como así, de que otra manera, que otra cosa pudo pasar, que pasaría si..., que diferencias, que semejanzas, que conclusiones puedes extraer, etc.

c. Nivel crítico

Este nivel de comprensión también adopta el nombre de intertextual; aquí el lector comprende el texto de manera global, reconoce las intenciones del autor, toma distancia del contenido del texto y asume una posición al respecto.

Para realizar una lectura crítica, se requiere identificar las intenciones de los textos; asimismo es necesario reconocer las características del contexto, que están implícitas en el contenido mismo.

Según el MINEDU (2007, p. 24) consiste en que el lector brinde un juicio sobre el texto a partir de ciertos criterios o preguntas pre establecidas;

es decir, el lector además de la información que puede extraer para detectar el hilo conductor del pensamiento del autor, puede analizar y evaluar sus argumentos, entender la organización y la estructura del texto que el autor presenta.

Se deben formular preguntas que deben hacer reflexionar pensar sobre los contenidos del texto y sobre la manera como se relacionan con las propias ideas y experiencias: ¿Cómo creen que...? ¿Qué piensan de...? ¿Por qué...? ¿Con que objetivos creen que...? ¿En su opinión...? ¿Qué hubiera dicho o hecho...? ¿Qué pienso a cerca de...?

En nuestra opinión consideramos los tres niveles de la comprensión lectora que propone Catalá y el Ministerio de Educación y que todo maestro debe desarrollar y todo alumno debe lograr. La comprensión literal consiste a entender lo que el texto dice de manera explícita. La comprensión inferencial se refiere a comprender a partir de indicios que proporciona el texto. La comprensión crítica se refiere a evaluar el texto ya sea su tema, personaje, mensaje, etc. queridos maestros, es indispensable desarrollar y fortalecer los tres niveles de comprensión en los alumnos, hoy más que nunca, ya que estamos ante los ojos del continente como uno de los países más bajos en comprensión lectora.

2.1.1.1.6. Capacidades seleccionadas de los niveles de comprensión.

La Universidad Cayetano Heredia (2006) presenta las capacidades que todo alumno debe poseer.

➤ Obtiene información explícita del texto.

Al obtener información explícitamente en el texto, los lectores utilizan diferentes maneras de localizar y comprender contenidos pertinentes a la pregunta formulada. Recuperar la información adecuada del texto requiere que no solo el lector comprenda lo que se afirma explícitamente en el texto, sino también cómo se relaciona dicha información con la pregunta formulada en la ficha de análisis.

La recuperación efectiva requiere una comprensión relativamente inmediata o automática del texto. Este proceso necesita poca o ninguna inferencia o interpretación. No hay “vacíos” de sentido que deben llenarse: el sentido es evidente y está explicitado en el texto. El oyente debe, sin embargo, reconocer la pertinencia de la información o idea en relación con la información buscada.

➤ **Hace inferencias a partir de lo leído.**

A medida que los lectores u oyentes construyen el significado a partir del texto, hacen inferencias acerca de ideas o de información que no se encuentra explícita en el texto. Hacer inferencias le permite al lector u oyente ir más allá de la superficie del texto y llenar los vacíos de significado que se dan.

Algunas de esas inferencias son directas, en el sentido de que se basan principalmente en información. Aun cuando, las ideas pueden estar afirmadas explícitamente, la conexión entre ellas no está y, por consiguiente, debe ser inferida.

Las inferencias directas, en su mayor parte, están basadas en el texto. Si bien no están explícitamente afirmadas en él, el significado sigue siendo relativamente claro.

Los lectores experimentados, a menudo, hacen automáticamente esta clase de inferencias. Pueden relacionar de inmediato dos o más segmentos de información, reconociendo la relación entre ellos, aunque no esté afirmada en el texto. Por ejemplo, las acciones de un personaje a lo largo de un relato, pueden indicar con claridad un rasgo particular de un personaje.

A medida que los lectores interpretan e integran ideas e información en el texto, se verán obligados a recurrir a su comprensión del mundo, a remitirse a sus propios conocimientos y experiencias anteriores.

➤ **Reflexiona en torno al texto.**

Esta capacidad exige que el lector u oyente examine y evalúe el contenido, lenguaje y elementos del texto. La concentración del lector pasa de construir significados a considerar críticamente el texto mismo.

En términos de contenido, los lectores u oyentes recurren a sus interpretaciones y ponderan su comprensión del texto con su comprensión del mundo, tras lo cual rechazarán, aceptarán o permanecerán neutrales frente a la representación que ofrece el texto. Por ejemplo, el lector u oyente puede contradecir o confirmar enunciados hechos en el texto o bien compararlos con ideas e información provenientes de otras fuentes.

2.1.1.2. Textos Narrativos

2.1.1.2.1. Concepto

Los textos narrativos son formas básicas en la comunicación y se refieren a los relatos ocurridos en la vida cotidiana. En ellos se cuentan hechos reales o imaginarios.

Según Rodríguez (2008; p. 576), El texto narrativo “es aquel que describe cronológicamente la sucesión de hechos y acciones que se producen en una historia contada”

Para el UGEL (2010; p.14), un texto narrativo es una forma de expresión que cuenta hechos o historias acontecidas a sujetos, ya sea humanos (reales o personajes literarios), animales o cualquier otro ser antropomorfo, cosas u objetos; en él se presenta una concurrencia de sucesos (reales o fantásticos) y personas en un tiempo y espacio determinados.

Según la Universidad Nacional de Educación Enrique Guzmán y Valle (s/f) “el texto narrativo hace descubrir un mundo construido en una sucesión de acciones que se transforman en una cadena progresiva, por lo que existe secuencialidad y causalidad en el modo de organizar la información; este tipo de texto relata hechos vividos por un personaje real o imaginario en un cierto

periodo de tiempo, ya sea en algunos instantes o bien en un periodo determinado de tiempo, por lo tanto, la estructura de la narración obedece a una secuencia temporal, es decir, sigue el paso del tiempo.” (p. 58)

2.1.1.2.2. Características del texto narrativo.

De acuerdo al Ministerio de Educación; enfatiza que, “la primera y fundamental característica del texto narrativo corresponde al ámbito semántico o de contenido; consiste en que este texto presenta una sucesión de acciones, las cuales son realizadas por personas, en todo caso, por seres a los que se les atribuye ciertas características humanas en la mayor parte de los casos.

Esto permite diferenciar a las narraciones de las descripciones de seres de cualquier tipo (personas, animales, cosas, sucesos, entidades abstractas, etc.), del diálogo, de la argumentación, de la exposición, etc.

Según Morea (2010), El texto narrativo, es un tipo de texto en el que se cuentan hechos reales o ficticios. Al abordar el análisis de los textos narrativos es necesario estudiar la historia y las acciones que la componen, los personajes que las llevan a cabo, el tiempo y el espacio donde se desarrollan, cómo se ordenan todos estos elementos y desde qué punto de vista se cuentan. La narración, sobre todo en los textos literarios, suele ir entrelazada con el diálogo y con la descripción, dando lugar a textos complejos con distintas secuencias.

2.1.1.2.3. Tipos de Textos Narrativos

Los textos narrativos según el artículo del UGEL (2010) son: las novelas, cuentos, fábulas, leyendas y mitos.

➤ **Novela**

Definición

Novela es una narración extensa, por lo general en prosa, con personajes y situaciones reales o ficticias, que implica un conflicto y su desarrollo se desenlaza de una manera positiva o negativa, ya que su fin es causar placer de carácter estético en el lector.

Características

- Abundantes descripciones.
- Escrita en prosa (Hay excepciones).
- Uso abundante de diálogos; los que pueden ser incluso dramatizados.
- Hace resaltar a los personajes; con un protagonista, que cautiva y subyuga.
- Extensa; lo que constituye una diferencia con el cuento. Aclaro, existen otras diferencias entre cuento y novela, por ejemplo, la trama de la segunda es más complicada; el cuento tiene menos personajes; entre otros.
- Acciones verosímiles (con algunas excepciones).

➤ **Cuento**

Definición

Según Kaufman y Rodríguez (2003), el cuento es un relato de hechos ficticios que consta de tres momentos perfectamente diferenciados: comienza presentando un estado inicial de equilibrio, sigue con la intervención de un conflicto, que da lugar a una serie de episodios y se cierra con la resolución de este conflicto, que permite en el estado final, la recuperación del equilibrio perdido.

Características:

- Está escrito en prosa (párrafos)
- Mantiene una relación causal entre sus elementos.
- Describe los personajes.

- El tiempo se presenta indefinido: “Érase una vez” “Había una vez” “hace mucho, mucho tiempo, etc.”
- Cuenta con un narrador, que es una figura creada por el autor para presentar los hechos que constituyen el relato, es la voz que cuenta lo que está pasando.

➤ **Fábula**

Definición

Las fábulas son en sí, composiciones literarias breves en las que los personajes casi siempre son animales u objetos, que presentan características humanas como el habla, el movimiento, etc. Estas historias concluyen con una enseñanza o moraleja de carácter instructivo, que suele figurar al final del texto.

Características

- Brevedad narrativa. El texto puede estar escrito en prosa o verso y en la mayoría de los casos es un esquema dramatizado con diálogos en estilo directo o indirecto.
- El estilo directo tiene lugar cuando el autor reproduce las palabras de los personajes que hablan, y el estilo indirecto cuando se reproduce la conversación entre dos personajes, pero no de manera textual.
- El texto se basa en una conversación mantenida entre animales, que suelen ser los personajes en este tipo de relato. Estos animales suelen representar "tipos" o modelos con unas características muy definidas (ejemplo: la zorra es astuta, la hormiga es trabajadora, el lobo es feroz, etc.).
- No todos los personajes de las fábulas han de ser forzosamente animales; también podemos encontrar plantas, objetos e incluso seres humanos.
- Conclusión en moraleja o sentencia -a ser posible de carácter moralizante.

➤ Leyenda

Definición:

Según Gonzales, B. (2012), Leyenda se refiere a historias que los hombres van relatando, a partir de un hecho que sucedió en un lugar y tiempo determinados; pero que sin embargo va sufriendo variaciones a través de los años, porque se dan a conocer en muchas de las veces de manera verbal.

En cuanto a la temática abarcan cualquier aspecto de las vivencias de un pueblo, ciudad o país, por ello podemos encontrarnos con relatos muy variados sobre personas, hechos, cosas, lugares, aspectos sobrenaturales o determinados fenómenos de la naturaleza.

Además existen leyendas que tienen que ver con las vidas de santos y sus milagros y por otra parte, están aquellas de tipo animista, al involucrar a brujas, espíritus, duendes, fantasmas y espantos. Todos estos relatos, aunque sean de diversa índole, poseen un rasgo común, el hecho de que todos son respuestas a las numerosas interrogantes que perturbaban y perturban al hombre desde tiempos remotos. Al no tener una respuesta más clara sobre hechos inexplicables, el ser humano ha encontrado, a través de sus leyendas, una manera original de obtener respuestas.

Para que una leyenda sea considerada como tal, es necesario que de alguna manera, ese hecho que colinda con lo fantástico, sea creíble o aparente serlo, esto implica un acto de fe por parte del oyente, ya que la comprobación de la narración se hace casi imposible. Pero es precisamente esta característica lo que las hace tan interesantes. *La mentira debe contener una cuota de verdad y la verdad debe tener una cuota de mentira. Esto le da encanto a la narración, crea misterio y hace volar la imaginación, uniendo lo objetivo con lo subjetivo* (Robles, 2002), citado por Huamán (2004)

Características

- Algunas leyendas comienzan y continúan siendo de carácter oral, mientras que otras tienen el mismo origen pero posteriormente pasan a ser escritas.
- En lugar de explicar algo sobrenatural, trata de dar a conocer, de manera llamativa, las características de un pueblo, región, etc. Es esa cercanía con la cultura de un lugar determinado, lo que hace a la leyenda parte del folklore.
- Texto narrativo breve de forma simple.
- Se recogen de distintas localidades.
- El narrador suele utilizar las siguientes frases para expresarse: “me contaron”, “cuenta la leyenda que...”.
- El autor recoge la cultura, el narrador es la voz que aparece en el relato.
- Lugar y espacios fijos.
- Tiempo fluctuante.
- Espacios por lo general naturales ya que cuentan de un fenómeno que ya existe (una laguna, un árbol, etc.)
- No tienen un autor definido.
- La intención comunicativa es despertar la imaginación.
- Intenta explicar el origen de un pueblo.
- Intenta explicar el surgimiento de montañas, ríos u otros accidentes geográficos.
- Se difunde de manera oral de generación en generación, razón por la que sufre modificaciones.
- Al menos uno de sus elementos (personaje, lugar, época) es real. Sin embargo, es imposible de comprobar los sucesos de la leyenda.
- Se narran sucesos de tiempos tanto remotos, como recientes.

➤ **Mito**

Definición

El mito se puede definir como un relato o narración que explica un acontecimiento histórico, pero que se encuentra basado en una necesidad religiosa de los hombres por interpretar su realidad. *El mito como teoría*

creada parte de una experiencia vivida, la cual penetra constantemente en lo sagrado, en lo espiritual, puesto que alude al origen de todas las cosas explicándolo a través de las presencia de seres perfectos (Mavares, 1982) citado por Rojas (1999). Es por ello que, este testimonio oral constituye una concepción del universo al que acuden los pueblos para descifrar el origen de las cosas.

El mito relata una historia sagrada. En dicha narración se ponen de manifiesto las hazañas de los héroes, que en los comienzos fueron v seres sobrenaturales, y en que el hombre es simplemente un mortal sujeto a las decisiones de los personajes sagrados, a los dioses. *Los mitos recuerdan que en la tierra se produjeron constantemente acontecimientos grandiosos y que este “pasado glorioso” es en parte recuperable.* (Mircea, 1985) citado por Rojas (1999).

Características

- Proporciona teorías religiosas sobre la formación del universo, de la naturaleza y del hombre mismo.
- Humaniza lo divino, a diferencia de la leyenda que hace divino lo humano.
- Representante las fuerzas opuestas del bien y del mal, si se les considera buenas, eran dioses o de lo contrario demonios.
- Es un relato asombroso. Además creación de una persona o grupo de personas que representan una comunidad.

2.1.1.2.4. Estructura del texto Narrativo.

La estructura forma parte del componente estético del texto literario. Es la organización de elementos (párrafos y frases), en torno a los cuales el lector percibe la información que se le quiere dar, sabe identificar el mensaje y encauzar la dirección que pretende seguir la historia. Cuando hablamos de texto narrativo nos referimos a aquel en el que se realiza un relato de una serie de acontecimientos que afectan a unos personajes y se desarrollan en

un entorno determinado. En toda narración pueden distinguirse tres partes bien diferenciadas: la introducción, el nudo y el desenlace.

a) La Introducción: El autor, plantea aquí la situación que va a desarrollar y realiza la presentación de los personajes y su entorno. Es probablemente, la parte fundamental del texto narrativo, pues de ella depende el que la obra sea o no capaz de captar la atención del lector.

b) Nudo: En toda narración se plantea siempre un conflicto, un momento cumbre en el que todas las líneas planteadas en la introducción convergen sobre un hecho fundamental que marca todo el relato. Es el punto central de la narración y es la parte más interesante del texto en donde ocurre un problema y luego se relatan una serie de acciones para solucionarlo.

c) Desenlace: Es el momento en que el conflicto planteado como nudo de la narración llega a su conclusión. Si la Introducción capta la atención del lector, y el nudo consolida la narración, el desenlace puede ser el punto en que un relato triunfe o fracase en la mente del lector.

En cuanto a su estructura, el texto narrativo suele clasificarse en:

- **Estructura Externa:** Comprende la organización física del texto; en capítulos, partes, secuencias, etc.
- **Estructura Interna:** Abarca todos los elementos que componen el texto narrativo: acción, caracteres, espacio y tiempo.

2.1.1.2.5. Elementos de un texto narrativo

En toda narración, intervienen elementos importantes, como el narrador que cuenta los hechos que les suceden a los personajes en un tiempo y en un lugar determinado.

A. El Narrador: Es la persona que cuenta o narra los hechos que constituyen la historia. En los textos literarios, el narrador es una entidad ficticia, detrás de la cual se esconde el autor; esta, en virtud de la historia que desea contar a los lectores y de la intencionalidad de la misma, elige un modelo de narrador.

♣ **Narrador en 3ª persona:** Es un narrador distanciado de los hechos que narra. Puede encuadrarse dentro de dos categorías distintas :

✓ **Narrador omnisciente:** Es el narrador que lo sabe todo acerca de la acción y los personajes, de los cuales conoce sus pensamientos, su mundo interior, su pasado, su futuro, etc. Al dominar por completo la historia, vierte en el relato su valoración, su crítica o sus opiniones personales sobre lo que está narrando, de manera que no es imparcial.

✓ **Narrador observador:** Solo cuenta lo que puede observar, Es un narrador que tiene limitaciones en cuanto al conocimiento del mundo narrado y que se esfuerza por mostrar los acontecimientos tal y como son, sin intervenir en ellos.

♣ **Narrador en 1ª persona:** Es un narrador implicado en los hechos que se narran. El autor delega la función de narrar la historia en un personaje de la propia historia. Dentro de esta categoría distinguimos:

✓ **Narrador protagonista:** Es el personaje protagonista quien cuenta la historia, la cual estará narrada desde su punto de vista y desde su conocimiento parcial y relativo de los hechos (Ejemplo: Lazarillo de Tormes).

✓ **Narrador testigo:** Es un personaje secundario quien cuenta la historia. La narración está limitada a su punto de vista, que es todavía más restringido que el del protagonista (Ejemplo: Crónica de una muerte anunciada)

B. Personajes: Son los responsables de hacer avanzar la historia hasta llegar a su desenlace. Distinguimos dos grandes modelos de personajes, según la función que desempeñan en el relato:

- ♣ **Personajes principales o protagonistas:** Son los que deciden con sus actos y hechos el curso de la acción narrada. En determinadas narraciones no hay ningún personaje concreto que destaque en este sentido entre los demás, sino que todos los personajes implicados intervienen de manera equilibrada en los hechos. En este caso hablamos de relatos con personaje colectivo.
- ♣ **Personajes secundarios:** Son los que ayudan o colaboran con los protagonistas para realizar la acción. Acompaña al protagonista, con el que se relaciona.

C. Tiempo: Se refiere a que las distintas acciones que realizan los personajes suceden en un tiempo determinado. Pueden ocurrir en el presente, pasado o futuro.

- ♣ **Historia:** Es el conjunto de hechos que se narran, tal y como sucederían cronológicamente y con su propio ritmo. Época o momento en que se sitúa la historia (Edad Media, s. XX...) Puede ser explícito o deducirse del ambiente, los personajes.
- ♣ **Narración:** Es el conjunto de hechos que se narran, según el punto de vista o focalización del narrador. Éste, según sus intenciones, puede alterar o modificar el tiempo de la historia. periodo temporal que abarcan los sucesos del relato (un día...)

D. Espacio: Es el marco físico en el que se desarrolla la acción. En ocasiones, es más que un decorado: influye en los personajes y crea un ambiente que adquiere un papel protagonista.

- ♣ **Espacio físico o geográfico:** Como lugar concreto y puntual, con un entorno histórico y social reconocible, que condiciona la acción y los personajes (Ejemplo: novela del siglo XIX) Este espacio puede corresponderse con un lugar real (el Madrid de Galdós; Vetusta, trasunto de Oviedo en La Regenta); pero puede ser también una creación imaginativa del autor, un espacio fantástico sin correlato en el mundo real (en las novelas de caballerías, por ejemplo).

- ♣ **Espacio mental:** en novelas de contenido psicológico, el espacio es la propia mente o conciencia del personaje. Es el lugar en el que se almacenan sus recuerdos, sentimientos y emociones, donde se crean las fantasías de su imaginación, etc.

E. La trama: Son los problemas o conflictos en los que se ven atrapados los personajes, en un momento circunstancial y en un plano vital estrictamente humano, pudiendo tener un desenlace feliz o trágico. Entonces la trama implica los problemas en los que se ven involucrados los personajes y con más razón si se tratan de los protagonistas.

La trama generalmente se caracteriza por la oposición de fuerzas, esta puede ser: **Externa**, por ejemplo, la lucha del hombre con el hombre o la naturaleza; **Interna**, la lucha del hombre consigo mismo.

A este suceso hay que ubicarlo en un momento especial, cualquier hecho dramático nos ocurre a todos en diferente grado. Por lo tanto el desarrollo de la trama depende del ingenio y talento del autor al escribir estos textos narrativos.

F. La intensidad: Es la fuerza con que se plantea la temática principal, eliminando detalles inherentes a la novela, sobre esto aclara Cortázar: “la intensidad narrativa es el resultado de esa serie de desplazamientos, anécdotas, situaciones dramáticas, movimientos de peligro y aventuras en los que se han visto comprometidos los personajes protagónicos de una historia”. Todo ello lo observamos al concluir la historia cuando el lector

acaba con una sensación especial, un estado de ánimo que puede ser de alegría, bienestar o pesimismo.

G. Tono: Es la intensión que el autor desea transmitir en su escrito. Frank (1997) define el tono como uno de los elementos más característicos de la voz, íntimamente relacionado con la identidad de cada escritor. Así por ejemplo un tema serio se transmite con un tono más profundo.

Balbín (2000) señala que existen distintos tipos de tono narrativo y son los siguientes:

- ♣ **Tono filosófico:** cuyo propósito es elucidar sobre la esencia de las acciones del ser humano, a partir de una anécdota o situación dramática.
- ♣ **Tono religioso:** donde impera la parábola y cuya anécdota y expresión emocional, motivadas por el drama, tienden a estar siempre vinculadas a un sentido y sentimientos religiosos.
- ♣ **Tono histórico:** Cuyos ejemplos vemos en las tradiciones de Ricardo Palma. Empieza generalmente señalando un año, una época y el suceso que, a veces, se tramará con personajes reconocidos por la historia (virreyes, héroes).
- ♣ **Tono Moralista:** teniendo como base a acontecimientos ocurridos de ejemplo de buena conducta, rectitud, ecuanimidad y moralidad remarcando las buenas acciones y virtudes: caridad, humanidad, justicia. Imperan en nuevos cuentos, pero su reino radica por lo general en fábulas.
- ♣ **Tono a escarmiento:** cuyo protagonista, al finalizar la trama, sufre alguna desgracia debido a su desobediencia. Su propósito es advertir, causar miedo o algún efecto emocional. Es el lector quien asimila el

ejemplo de desgracia acaecida en el protagonista para que no cometa el mismo desatino.

- ♣ **Tono de Adivinanza:** Ocurre cuando el cuentista “esconde el hecho a la atención del lector”. Es esencial que todo cuento implique cierta forma de adivinanza, cuyo propósito es entretener. Existen sin embargo narraciones cuya historia se sustenta en afán lúdico, buscan jugar con la imaginación, la lógica y la razón; exige la agudeza del lector, reta su inteligencia; son verdaderas adivinanzas hechos cuentos.

2.1.1.2.6. El texto narrativo y su comprensión

Los textos correspondientes al género narrativo, tienen como intencionalidad contar hechos reales o ficticios que suceden a unos personajes en un tiempo y espacio determinados. Dentro de los textos narrativos están los cuentos infantiles, entendidos como una narración corta, oral o escrita, donde el escritor cuenta a los lectores una historia, es decir, una situación en la que un número de personajes participa en una sola acción o conflicto, por ello en él se encuentran una secuencia de acciones organizadas, dentro de las cuales hay personajes y conflictos, finaliza con la resolución del posible conflicto y los efectos que esto pueda generar, lo cual se observa en el estado final.

Este orden requiere de la comprensión de los diversos elementos que lo componen, en este sentido Cortés y Bautista (1998) explican que:

“Desde la narrativa se puede dar cuenta de los elementos que conforman un buen relato, permitiendo conocerlos, describirlos y explorarlos, pues éste debe ser inteligible, claro y además cumplir las normas convencionales, de lo contrario el relato sería insensato o absurdo, y podría generar dificultades en la comprensión”. (p.17)

Cortés y Bautista, explican la estructura del texto narrativo en los tres planos que lo componen: el plano de la narración, el plano del relato y el plano de la historia.

El primer plano, plano de la narración, supone que todo relato debe tener un narrador (que no es el autor), que es una estrategia discursiva inventada por el autor, considerado como un ser que cuenta la historia a otro ser llamado narratario, distinto del lector, ya que es un sujeto implícito al mismo texto y al cual se dirige el narrador.

El segundo plano “plano del relato”, hace referencia al modo o modos de contar, por ejemplo cuando el narrador decide contar la historia desde el final y no desde el principio. Cuando cuenta a un narratario en primera o tercera persona. De igual modo se relaciona con los elementos concernientes a la focalización (quién observa y qué observa) y el alcance (que tanto puede saber del personaje o del ámbito en el que este se mueve). Igualmente el plano del relato incluye los llamados signos de demarcación, que se usan para dar inicio (erese una vez) o dar fin al relato (Colorín colorado).

Y finalmente el plano de la historia, en el cual se encuentra todo lo relacionado con los personajes, tiempos, espacios y acciones que se desarrollan en el mundo ficcional, que puede ser hecho a imagen y semejanza de nuestra realidad o alterando las leyes que rigen nuestro mundo. Este plano propone que toda narración inicia mostrando su intencionalidad, debe tener personajes, los cuales a su vez muestran una identidad continua a través del tiempo, que puede presentar cambios durante todo el relato, estos personajes además requieren una preparación para iniciar la aventura, y de esta forma propiciar motivación e interés al lector, estableciendo un orden en los acontecimientos, en los cuales sea evidente la meta, la orientación y la evaluación de su cumplimiento.

Ahora bien, cuando se asume un modelo interactivo, es decir mediado por los Medios Audiovisuales, para la enseñanza de la comprensión del texto narrativo, lo que se pretende es que el estudiante aprenda a identificar la estructura del texto desde los planos que lo componen, de tal manera que el estudiante ponga sus esquemas mentales sobre el contenido del texto, su estructura y elemento, y pueda avanzar en representar la información que le ofrece el texto acomodándola a sus conocimientos y a los propósitos de

comprensión en el contexto situacional en el que el texto llega al aula. De igual manera se pretende que los estudiantes puedan tener una comprensión tanto literal como inferencial y crítico valorativo del texto, de tal manera que los planos y los niveles se entrecruzan para dar sentido al texto.

Respecto a los niveles, estos abarcan la información explícita e implícita que conllevan a que el lector pueda asumir una postura crítica frente al texto. En este sentido la autora Solé precisa los niveles: el primero corresponde al **nivel literal**, en el cual “la comprensión se basa en la información que está presente en el texto y, por tanto, es el nivel más elemental del proceso lector”, lo que indica que en este nivel el lector debe dar respuestas a preguntas simples, cuya solución esta presentada de forma explícita en el texto. El segundo nivel de comprensión, según la autor es el **inferencial**:

“Corresponde a la aplicación de procesos de pensamiento que nos permiten anticipar, predecir, deducir, hacer conjeturas, inferir, abducir, generalizar, analizar, clasificar, jerarquizar, concluir, etc., a partir de indicios, señales o referentes contenidos en los textos. Este nivel es mucho más complejo que el primero, por cuanto encierra la capacidad de aplicar estrategias cognoscitivas e intelectivas, fundamentales para encontrar información más profunda”(p.26)

Lo anterior significa que el lector en este nivel, debe tener la habilidad para realizar diferentes procesos cognitivos inferenciales ante un texto, en el que utilice información y experiencias anteriores, para lograr nuevas construcciones.

Consideramos entonces, que para enseñar la comprensión de los textos narrativos, deben abordarse los tres niveles, propuestos por Solé y Pinzás Cabe preguntarse entonces ¿cómo estructurar una secuencia didáctica que sea coherente con el modelo interactiva (uso de Medios Audiovisuales) y que aborde los tres niveles? Para responder a este cuestionamiento se articulan los diversos componentes que hacen parte del modelo interactivo (el estudiante, el texto-niveles y el contexto de enseñanza mediado por los medios audiovisuales (MAV)), en una estructura secuencial (antes, durante y

después), con el objetivo de enseñar y evaluar la comprensión de textos narrativos.

Se parte de los conocimientos previos y expectativas de los niños en los momentos planteado por Solé (antes y durante), se planea la interacción entre el niño y el texto, en el contexto del aula (en antes, durante, después con una secuencia didáctica interactiva mediada por MAV usando todo tipo de tecnología de comunicación), en esta interacción se enfatiza en los planos del texto narrativo (relato, narración e historia), los cuales a su vez están mediados por los niveles planteados por Jurado (literal e inferencial). Tanto los planos como los niveles son retomados en la evaluación de la comprensión.

2.1.2. BASES TEÓRICAS DE LA EDUCACIÓN AUDIOVISUAL

2.1.2.1. La Educación en Comunicación Audiovisual.

2.1.2.1.1. Concepto.

Según los acuerdos de la UNESCO en el seminario que tuvo lugar en Sevilla el mes de febrero del año 2002, la Educación en Comunicación Audiovisual se debería plantear desde los siguientes puntos de vista:

- ✓ Educación en comunicación audiovisual significa enseñar y aprender sobre los medios de comunicación audiovisual.
- ✓ La Educación en comunicación audiovisual comprende el análisis crítico y la producción creativa.
- ✓ La Educación en comunicación audiovisual puede y debe tener lugar en el ámbito de la educación formal y no formal. Es decir debe implicar tanto a niños como a adultos.

Según Cataluña (2004) Se habla de la educación en comunicación audiovisual en una doble vertiente: el audiovisual como materia de estudio y como recurso para la enseñanza-aprendizaje.

Para que la Educación Audiovisual se pueda llevar a cabo, es necesario que existan materiales disponibles tanto para los docentes como para los y las alumnas. Es importante garantizar la idoneidad de estos materiales para que contribuyan a la innovación educativa. Por ello es imprescindible que la elaboración de materiales se acompañe de una experimentación y de una evaluación, sistemáticas.

2.1.2.1.2. Contribuciones de la Educación Audiovisual

La consecuencia del carácter básico de los medios audiovisuales es que llegan a construir una especie de medio ambiente constante en la vida de los estudiantes. Este aspecto ambiental, de entorno constante, es el que obliga a reformular muchas de las funciones y efectos que tradicionalmente se han atribuido a los medios, y el que puede procurar una nueva perspectiva.

La perspectiva ambiental ayuda a conocer el modo en que los medios pueden llegar a modelar las conductas y las mentalidades de cualquier público y, naturalmente la del estudiante del nivel secundario y superior.

Por lo tanto las perspectivas en educación audiovisual tienen que tener los siguientes objetivos y orientaciones:

- a) Contribuir a articular una política audiovisual dirigida y que responda a los intereses de la población estudiantil.
- b) Fomentar y estimular una auténtica política de comunicación educativa.
- c) Fomentar el desarrollo de una política de educación en medios y Coordinar los mecanismos de autorregulación.

Según Consell (2003), debe tratarse de obtener una visión sobre el entorno audiovisual para que permita abrigar un grado suficiente de conocimiento y acercamiento, para su comprensión y seguimiento. A fin de que los actores que intervienen en el ámbito audiovisual se doten de capacidades y competencias para la actuación consciente y para la realización de sus proyectos, partiendo del principio de que un adulto es capaz de realizar

eficazmente su propio aprendizaje si se le motiva para ello y se le ayuda a descubrir cuáles son sus necesidades de formación.

2.1.2.1.3. El Audiovisual como Herramienta Pedagógica.

Según Caballero citado por Cabero (2000) contamos con una amplitud y diversidad de medios, sin embargo, y a pesar de las ventajas de su utilización; los docentes no han mostrado un interés real por integrarlos a sus clases.

En la actualidad disponemos de gran cantidad de medios tecnológicos para el uso en ámbitos educativos. Éstos están permitiendo desempeñar funciones que superan la mera transmisión de contenidos, la información y motivación; y están exigiendo a los colegios y universidades un nuevo rol y una nueva concepción de la enseñanza y el aprendizaje. Si bien ha habido un avance progresivo, los ambientes educativos, a diferencia de otras instituciones, se han negado a asumir con rapidez su inclusión en la práctica y uso.

Ramíre, citado por caballero (1988), manifiesta que dentro de los medios pedagógicos, el audiovisual es uno de los que se ha introducido con mucha fuerza en los contextos educativos, forma parte de la cultura del estudiante y sobre todo de la cotidianidad de los mismos.

No queremos decir con esto que la utilización de audiovisuales ha sustituido o sustituirá de alguna manera a otros medios más tradicionales y consolidados en la cultura de uso, como son los impresos, las diapositivas o la exposición oral de los profesores; sino que su aumento ha sido cuantitativo, así como la apreciación de sus cualidades. Estudios realizados en España con relación a la actitud de los profesores hacia los medios audiovisuales, concluyen que en comparación con otros son los preferidos y más utilizados.

Los docentes han manifestado su interés por incorporar medios audiovisuales en la planeación de sus actividades de enseñanza-aprendizaje. Sin embargo, su uso inserto en el currículum se da muy poco. Creemos que esto se debe, a que se conciben los audiovisuales como elementos extracurriculares y por

otro, a la limitada formación recibida para superar la mera utilización instrumental. En consecuencia, los profesores tienden a usar principalmente el medio textual, el pizarrón y su voz.

2.1.2.2. La Educación con Comunicación Audiovisual

2.1.2.2.1. Concepto

Educación audiovisual, método de enseñanza que utiliza soportes relacionados con la imagen y el sonido, como películas, vídeos, audios, transparencias y CDROM, entre otros.

2.1.2.2.2. Historia

La educación audiovisual surgió como disciplina en la década de 1920. Debido a los avances de la cinematografía, los profesores y educadores comenzaron a utilizar materiales audiovisuales como una ayuda para hacer llegar a los estudiantes, de una forma más directa, las enseñanzas más complejas y abstractas.

Durante la segunda Guerra Mundial, los servicios militares utilizaron este tipo de materiales para entrenar a grandes cantidades de población en breves espacios de tiempo, poniéndose de manifiesto que este tipo de método de enseñanza era una valiosa fuente de Instrucción que contaba con grandes posibilidades para el futuro.

A finales de la década de 1940 la UNESCO decidió impulsar la educación audiovisual en todo el mundo. En noviembre de 1947, al celebrarse en México la II conferencia general de esta organización, la delegación mexicana presentó un informe titulado “La educación audiovisual, fines y organización internacional”, que fue aprobado.

En las décadas de 1950 y 1960 el desarrollo de la teoría y sistemas de comunicación promovió el estudio del proceso educativo, poniendo especial hincapié en la posible interacción de los elementos que intervenían en el proceso: el profesor, los métodos pedagógicos, la transmisión de

conocimientos, los materiales utilizados y el aprendizaje final por parte de los alumnos. Como resultado de estos estudios, los métodos audiovisuales dejaron de ser considerados un mero apoyo material en la educación, pasando a ser una parte integrante fundamental del proceso educativo, ámbito hoy conocido como la comunicación audiovisual.

2.1.2.2.3. Ventajas de la Educación Audiovisual

Los diversos estudios de psicología de la educación han puesto en evidencia las ventajas que presenta la utilización de medios audiovisuales en el proceso enseñanza-aprendizaje.

- a) Su empleo permite que el alumno asimile una gran cantidad de información mayor al percibirla de forma simultánea a través de dos sentidos: la vista y el oído.
- b) El aprendizaje se ve favorecido cuando el material está organizado y esa organización es percibida por el alumno en forma clara y evidente.
- c) La educación a través de medios audiovisuales posibilita una mayor apertura del alumno y del centro de estudio hacia el mundo exterior, puesto que permite superar las fronteras geográficas.
- d) El uso de los materiales audiovisuales puede hacer llegar a los alumnos experiencias más allá de su propio ámbito de estudio y difundir la educación a otras regiones y países, siendo accesible a más personas.

En España, por ejemplo, desde comienzos de la década de 1970 se utilizan dispositivos audiovisuales para transmitir programas educativos a todas las comunidades autónomas. Asimismo, este país ha experimentado con satélites para la difusión de este tipo de programas en los canales públicos de las televisiones de América Latina. En Estados Unidos, los satélites de comunicación también distribuyen programas educativos a todos los canales públicos, algunos de ellos no sólo a nivel nacional, sino internacional; otros pueden ser vistos en circuitos cerrados. En el Reino Unido, la Open University

(Universidad a distancia) emite cursos de enseñanza superior a través de la radio, la televisión y los centros regionales de apoyo. Otras naciones han utilizado medios audiovisuales para transmitir programas educativos a larga distancia, como Canadá, Francia y Brasil.

Con el desarrollo y evolución de las tecnologías se ven incrementadas las potencialidades educativas. El rápido avance tecnológico de soportes informáticos, como los ordenadores (computadoras, los discos de vídeo digital y los discos compactos, permite el uso de mejores herramientas para profesores y alumnos en el ámbito de la educación.

Los discos compactos (el CD-ROM y el CD-I) se utilizan para almacenar grandes cantidades de datos, como enciclopedias universales y especializadas o películas de cualquier tema de interés. Con estos nuevos equipos informáticos interactivos, un estudiante interesado en cualquier materia podrá consultar el texto en una enciclopedia electrónica, ver además fotografías o una película sobre el tema, o buscar asuntos relacionados con sólo presionar un botón. Estos soportes tienen la ventaja de que ofrecen la posibilidad de combinar textos con fotografías, ilustraciones, vídeos y audios para ofrecer una visión más completa, además de que presente una gran calidad. Con los últimos avances tecnológicos, aún en desarrollo, la enseñanza y el aprendizaje comienzan a ser tareas gratas e, incluso, divertidas.

2.1.2.2.4. Cómo escoger las Ayudas Audiovisuales

Las ayudas audiovisuales son esenciales porque transmiten la información eficazmente, añaden variedad a la presentación y ayudan a mantener el interés de la audiencia. Las técnicas, los procesos y los conceptos complejos deben explicarse con la ayuda de recursos audiovisuales.

Según Mari Mutt (2004) las ayudas audiovisuales deben ser sencillas, de buena calidad y grandes, claras, concretas, ilustrativas, etc. Los errores gramaticales, las faltas de acentuación, el texto diminuto, las tablas y las

gráficas que contiene demasiados datos, las fotografías desenfocadas y las ilustraciones pálidas u oscuras, deslucen la presentación y la imagen del conferenciante. Las ayudas audiovisuales innecesarias también perjudican la charla; cada recurso audiovisual debe contribuir significativamente al contenido de la presentación.

Criterios de selección de medios audiovisuales.

a) En relación con las diversas asignaturas/ áreas

Para ser utilizados en el proceso enseñanza aprendizaje tenemos que relacionarlo necesariamente con las características metodológicas de las asignaturas/ áreas, la variedad de los contenidos y los tipos de aprendizaje que se esperan promover.

También conviene estudiar los medios audiovisuales en función de la madurez de los estudiantes. Otro aspecto lo constituye el número de alumnos que aprenderán con el medio audiovisual escogido. Y, por último, debemos considerar los recursos económicos con que contamos para determinar la utilización de los medios y materiales educativos audiovisuales.

b) Los medios audiovisuales y los contenidos de las asignaturas/ áreas

Existen algunos contenidos que fácilmente pueden ser transmitidos a través de un material audiovisual. Y este por su naturaleza no será estudiado por los alumnos en forma concreta o directa como en el caso de la historia por ejemplo de fenómenos lejanos al centro educativo, o de la comunidad.

Teniendo en cuenta la naturaleza de los contenidos, de la metodología de enseñanza y de los tipos de aprendizaje que los alumnos van a adquirir en las diferentes asignaturas/ áreas, pueden usarse principales medios y materiales audiovisuales como son: la televisión educativa, las diapositivas, la radio y las grabaciones.

c) En relación con las situaciones de aprendizaje.

- ***Para despertar y mantener la atención.*** Para motivar la atención de los alumnos hacia una determinada clase podemos usar varios recursos audiovisuales, como por ejemplo: Láminas motivadoras, películas, vistas fijas, grabaciones de cassettes, carteles, afiches, etc. cuyos mensajes presenten a los educandos interrogantes y expectativas relacionadas con el tema a desarrollar.
- ***Para demostración.*** El empleo de materiales audiovisuales en situaciones de demostración, apoyan positivamente el trabajo educativo aclarando o presentando, de diversas maneras, las demostraciones realizadas por el profesor. Ejemplo: grabaciones para la enseñanza como narra cuentos, leyendas, mitos, láminas para ilustrar algunas conductas positivas de los padres y los hijos en el hogar o películas para visualizar la secuencia de una acción narrativa.

2.1.2.3. Medios Audiovisuales (MAV)

En cuanto a la teoría de MAV que fundamenta la investigación es importante mencionar al profesor Cabero A. (2000) quien plantea “que la utilización de los medios audiovisuales como transmisores de información y conocimientos en el área de la lengua y literatura, es una de las funciones más usuales, y que algunas veces ha sido la única que se ha desarrollado y potenciado (...) en la actualidad el vídeo y la televisión, incorporan a la representación la dramatización de obras literarias, la distribución de obras teatrales y el acercamiento a contextos comunicativos similares, aquellas características nos servirá para mejorar la comprensión lectora de textos narrativos en los alumnos.

Garza, A. (2007; p. 169) Nos menciona que “la definición de audiovisual ha variado con el tiempo, las tecnologías tradicionales de la comunicación eran constituidas principalmente por la radio, la televisión, la telefonía convencional, hoy las tecnologías modernas de la información se caracterizan

por la digitalización de registros de contenidos como la informática, de las comunicaciones, telemática y de las interfaces. Las tecnologías de la información y comunicación son aquellas herramientas computacionales e informáticas que procesan, almacenan, resumen, recuperan y presentan información representada de la más variada forma. Es un conjunto de herramienta, soportes y canales para el tratamiento y acceso a la información. Constituyen nuevos soportes y canales para dar forma, registrar, almacenar y difundir contenidos informacionales”

Adame, A. (2009) nos manifiesta que los MAV en el Aula, se han considerado desde hace tiempo como un importante recurso educativo, ya que la mayor parte de la información que reciben las personas se realiza a través del sentido de la vista y del oído. La principal razón para la utilización de imágenes en los procesos educativos es que resultan motivadoras, sensibilizan y estimulan el interés de los estudiantes hacia un tema determinado, de modo que facilitan la instrucción completando las explicaciones verbales impartidas por el profesorado, de tal forma se hace indispensable la formación del colectivo docente para la utilización de tales recursos en el aula.

2.1.2.3.1. Definición de los Medios Audiovisuales

Según Corrales y Sierras (2002; p.83), “los MAV son un conjunto de técnicas visuales y auditivas que apoyan la enseñanza, facilitando una mayor y más rápida comprensión e interpretación de las ideas. La eficiencia de los medios audiovisuales en la enseñanza se basa en la percepción a través de los sentidos” entonces podemos decir que ambos conjuntos tanto visuales como auditivos facilitan con mayor ligereza la comprensión e interpretar en ideas mediante los sentidos.

Para García (2008; p.62), se denomina “MAV aquellos que integran los códigos visuales (imagen fija, imagen en movimiento) y los auditivos (lenguaje oral, música, efectos sonoros” Los materiales de estas características más empleados en el ámbito educativo son los montajes audiovisuales (conjunto

de imágenes fijas proyectadas-elaboradas manualmente o captadas mediante una cámara fotográfica, sincronizadas con una banda sonora- narración y/o música) y los videos (videogramas)

Según el Ministerio de Educación (2010) “los MAV son los que se oyen y se ven; es decir, son los medios que se basan en imágenes y sonidos para expresar la información” (...). “Por ejemplo, parte de ese grupo son la televisión y el cine. Documentales, reportajes, entrevistas, programas culturales, científicos y ambientales, etc., conforman la gran variedad de formatos de índole informativa que se emiten a través de los medios audiovisuales”.

Carreño, J. (2008; p.56) nos dice que “un MAV produce un conjunto de sensaciones, de efectos, de placeres, de intereses. A partir de esto se puede llevar a cabo la comprensión” Por otra parte, siempre es importante acompañar un audiovisual con guías de trabajo, ya que tienden a educar la mirada y focalizar la atención sobre los temas centrales, es por ello que constituyen el modo predilecto de acceder a la comprensión y explicación de realidades actuales y pasadas.

En conclusión los medios audiovisuales son aquellos que combinan la imagen y el sonido para dar a conocer un mensaje. Un medio visual es, por ejemplo, la imagen que nos ofrece una fotografía; un medio auditivo es la radio, pero a través de él sólo podemos oír la información. En cambio, la televisión, el cine, el vídeo y las computadoras combinan ambas técnicas, **la imagen y el sonido**; son medios audiovisuales.

Estos medio procuran aproximar la enseñanza a la experiencia directa y utilizar, como vía de percepción, el oído y la vista y tiene aplicación en la enseñanza de todas las materias.

La más simple definición de “MAV” se encuentra en la relación que existe entre las formas de enseñanza y de aprendizaje y los estímulos a la vista o el

oído, o bien de los dos sentidos conjuntamente. El desarrollo constante e indetenible de las formas metodológicas en la educación ha planteado la necesidad urgente de darle un giro al concepto para ampliar y hablar ya no solamente de medios audiovisuales en la educación, sino medios de comunicación para el desarrollo educativo.

2.1.2.3.2. Dimensiones.

Adame, A. (2009; p.4) los medios audiovisuales de carácter didáctico se han clasificado tradicionalmente en varias categorías principales y diferentes subcategorías tal como vamos a ver a continuación:

❖ **Medios visuales:** Es la imagen que ofrece una fotografía.

Se utiliza la imagen y el texto y pueden diferenciarse en: Proyectorables, diapositivas, transparencias, proyección de opacos.

❖ **Medios acústicos:** Es la radio, a través de él se oye la información.

Se utilizan el sonido emitido de forma directa o grabado en diferentes tipos de registros radiofónicas, discos, mp3 videos, etc.

2.1.2.3.3. Clasificación de los Medios Audiovisuales

Dale E. (1989) citado por Niño V y Perez, H. (2005) realizó una clasificación conocida como “**Cono de la experiencia**” en la cual realiza una clasificación según el aprendizaje que el estudiante obtiene, el estudiante aprende más con la experiencia directa (vivencial) y menos con la utilización de símbolos orales.

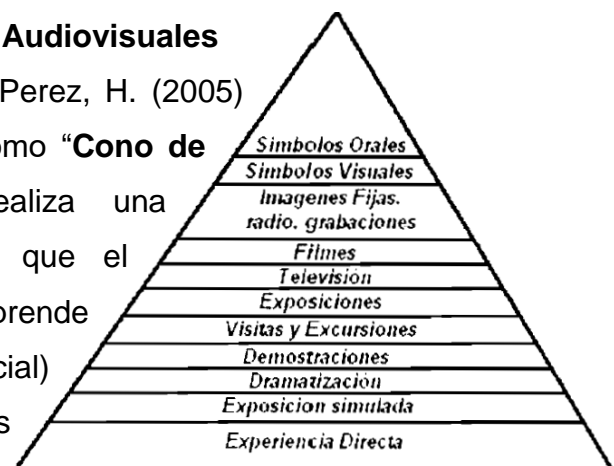

✓ **Experiencia directa:** Se refiere al contacto directo, es decir la participación directa del estudiante en el aprendizaje.

✓ **Experiencia simulada:** Fenómeno que se aproxima a la realidad, cuando no es posible tener contacto directo.

- ✓ **Dramatización:** Representación de un hecho a través del desempeño de papeles teatrales.
- ✓ **Demostración:** Explicación con detalles del desarrollo de una actividad o experiencia.
- ✓ **Visitas y excursiones:** Con el fin de mejorar la percepción de fenómenos físicos, sociales o culturales.
- ✓ **Exposiciones:** Permiten la observación a partir de presentaciones en un solo local.
- ✓ **Televisión y filmes:** Medios audiovisuales completos al asociar imágenes y sonidos. La televisión permite ver hechos pasados como si fuese el presente. Los filmes proporcionan la ventaja de proyectarlos cuando se desee.
- ✓ **Imágenes fijas radio y grabaciones:** Fijas como las filminas o diapositivas. La radio que siendo un medio auditivo permite llegar a las masas. Las grabaciones, que con el uso de cintas magnéticas o discos permiten transmitir hechos del pasado en el futuro.
- ✓ **Símbolos visuales:** Como gráficas, diagramas y mapas; que aunque alejados de la realidad reflejan hechos, pero requieren de preparación especial.
- ✓ **Símbolos auditivos:** Más alejados de la realidad que los anteriores, hacen uso de las palabras habladas.

Karl en su libro Principios de didáctica moderna, citado por Nerici (1989) refiere otra clasificación de los medios:

- a) **Realidad propiamente dicha:** La realidad propiamente dicha puede presentarse como una realidad experimentada, como una realidad preparada o como una demostración representada.
- b) **Imitación de la realidad:** La imitación de la realidad, puede desarrollarse por medio de imágenes móviles, por imágenes plásticas, por ilustraciones (diapositivas, grabados o fotografías), y por dibujos y esquemas de diversos materiales.

Sin embargo Balaude, citado por Rodino (1989) realiza una clasificación de los medios audiovisuales en función de la comunicación considerando los órganos de percepción que cada medio moviliza y también los medios que cada uno emplea.

Tal clasificación es más apropiada para las necesidades educativas actuales, por sencilla y operativa, es la siguiente:

- a) **Comunicación visual:** ilustraciones, fotos, gráficos, diagramas, pizarrones de distintos tipos, rotafolios, modelos, proyecciones, transparentes y opacas, diapositivas, retroproyector, cine mudo
- b) **Comunicación auditiva:** instrumentos de registros y reproducción, grabaciones, laboratorios de lengua, radiofonía
- c) **Comunicación audiovisual:** montaje audiovisual, diapositivas con locución y musicalización, cine sonoro, televisión, combinación de medios.
- d) **Comunicación programada:** instrucción programada, máquinas de enseñanza, computadoras

Esta clasificación no es absoluta ni definitiva. El desarrollo de la ciencia y los adelantos tecnológicos consecuentes irán haciendo nuevos aportes, tal vez hoy impensados, que sin duda ampliarán el espectro de posibilidades.

2.1.2.3.4. Tipos de Medios Audiovisuales

Los tipos de medios más utilizados a través de la historia de la educación audiovisual. Según Cabero (2001) son:

- ✓ **La Dramatización:** Excelente medio audiovisual, principalmente como vehículo de formación y desarrollo de la emocionalidad y de la expresión personal del educando. De educación social, moral, cívica, lingüística y literaria, ofrece excelentes oportunidades de desenvolvimiento de la personalidad, por la expresión, sugestión y autorrealización del educando, en condiciones muy favorables.

- ✓ **Museos Escolares:** Centros dinámicos que posibilitan experiencias, investigaciones, actividades de responsabilidad de los alumnos. Centros de actividades creativas y de recursos ilustrativos para la enseñanza.

- ✓ **Grabados:** Medios visuales usados para aproximar el alumno a la realidad de los hechos estudiados, prácticamente difundidos en la enseñanza de todos los cursos o asignaturas. Pueden ser mejor aprovechados, proyectados por epidiacopio o proyector opaco. Por los grabados el profesor puede enseñar a los alumnos a ver detalles, conjuntos significativos que no se advierten a primera vista, hacer que los educandos realicen interpretaciones profundas.

- ✓ **Dibujos:** Auxiliar del profesor, capaz de dar sentido objetivo a lo que se está enseñando. Todo profesor debe esforzarse por dibujar en el pizarrón o sobre cartulina, de modo que sus palabras sean intuitivas, se haga comprender mejor por sus alumnos. Que demuestre habilidad de representación gráfica de las ideas, haciéndolas accesibles y concretas, sin hacer uso sólo de la palabra.

- ✓ **Carteles:** Pueden ser hechos representando una acción o secuencia de acciones, con fotografías, grabados, recortes de diarios, revistas o fragmentos representando tiempos, fases o partes de un fenómeno que se desee unir alrededor de un concepto. Dibujos, escenas significativas, bien coloreadas, dotadas de elementos representativos esenciales, enriquecen los carteles.

- ✓ **Cartulinas y rotafolios:** Las figuras que se van a usar para la enseñanza se dibujan o se pegan sobre algún material conveniente (cartón, material prensado, etc.), por su tamaño reducido no deben llenarse de frases completas.. Al igual que los demás materiales visuales, hay que cuidar

que el tamaño de las letras y los gráficos sea adecuado para ser leídos desde cualquier lugar del salón de clases.

- ✓ **Infografía:** Valero, J. (2001), sostiene que La infografía es una aportación informativa, realizada con elementos icónicos y tipográficos, que permite o facilita la comprensión de los acontecimientos, acciones o cosas de actualidad o algunos de sus aspectos más significativos y compaña o sustituye al texto informativo hablado o escrito. Debemos decir que es aquella que tiene elementos gráficos tales como las fotografías, dibujos cinéticos, textos escritos dinámicos y estáticos. Además contiene elementos de interactividad, comunicaciones relaciones y que mediante el soporte visual aporta mucho a la comprensión.

- ✓ **Pizarrón Blanco:** Se utiliza con plumones o marcadores de tinta no permanente, es un pariente cercano del pizarrón tradicional. Las ventajas de este medio son la posibilidad de usar distintos colores en tonos estándares es menos nocivo para los pulmones, piel y ropa. Los usos son esencialmente los mismos que los del pizarrón y deben reducirse a la presentación de material imprevisto y espontáneo.

- ✓ luego contamos con **Grabaciones y películas** Las grabaciones de sonido o de video pueden ser medios muy valiosos. Por ejemplo, la grabación del canto de un ave complementaría muy bien una charla sobre comportamiento reproductor, mientras que un video sobre la extracción y amplificación del DNA sería idóneo para un seminario sobre sistemática molecular. Sin embargo, es importante que ambos recursos duren poco tiempo para que no asuman un papel protagónico. Las grabaciones digitales pueden incorporarse a las presentaciones computarizadas.

- ✓ **Película cinematográfica:** Las películas educativas constituyen un magnífico complemento de la enseñanza, cuando presentan largas historias en un corto tiempo de duración. La proyección de una película educativa puede detenerse en el momento o hacerse la aclaración sobre

el tema desarrollado; también permite observar lugares y hechos distantes, aunque no con la responsabilidad y el momento preciso en que ocurren, como lo puede ofrecer la televisión.

Las películas deben prepararse especialmente para satisfacer o apoyar determinado tema educativo. O también puede recomendarse películas elaboradas con propósitos de entretenimiento, previa selección, para complementar el estudio de un curso u objetivo propuesto. Aunque la película se utiliza más con fines comerciales, sin embargo, hay algunas que se pueden recomendar con fines educativos después de un minucioso análisis de su contenido educativo.

El maestro que quiere usar filmes como medio didáctico tiene que disponer de tres elementos esenciales: control adecuado de luz, un proyector y una pantalla de proyección. La exhibición debe hacerse en el aula misma; debe ser parte de la clase y no algo agregado. La utilización de los llamados salones de “ayuda visual”, aunque a veces sea un recurso necesario, no es lo ideal.

- ✓ **Televisión:** El uso interno de la televisión en el aula, es generalmente para fines demostrativos. Según Pérez, H. (2007, p. 48) “Este medio de comunicación utilizado de manera didáctica nos permite generalizar el mensaje de manera simultánea a un gran público. Para llegar al usuario de un programa de televisión didáctico requiere que éste obedezca a un propósito claro de comunicación, por lo tanto debe aprovechar las ventajas técnicas, pedagógicas y comunicativas del medio para mantener contacto y motivación permanente” como vemos es un excelente medio para desarrollar el nivel literal y crítico de los estudiantes, mediante el análisis de programas televisivos y mensajes publicitarios, se puede emplear para la proyección de películas culturales, con la ayuda de VHS, DVD, y a partir de ello generar cine-foros.

La televisión ofrece múltiples posibilidades de desarrollo en el aula, desde comprender un tema hasta convertirse en un motivador del desarrollo de

la actividad educativa; descubriendo en el alumno un nuevo lenguaje de expresión, donde la imagen y la voz juegan un papel importante en la comprensión.

- ✓ **Cine y Televisión:** Castañeda (1992) citado por Cabero (2001) afirma que este tipo de medios audiovisuales constituyen una alternativa para el estudiante de bajo nivel (o más bien motivación por la lectura) de lectura. Estos recursos poseen efectos motivadores, que aumentan el interés y la atención, porque dan al espectador la impresión de “participar “de ocupar una primera fila en numerosas experiencias. Los MAV son experiencias de primera mano que facilitan la comprensión del contenido porque lo hacen menos abstracto, más lúdico y cercano. Concluye diciendo que el cine y la televisión, ofrecen la posibilidad de observar fenómenos en movimiento que se presentan en una continuidad de acción exactamente igual a como ocurre en la vida real. Llevan al salón de clases sucesos que serían imposibles observar en el ámbito escolar, así mismo, tienen gran valor cuando se desea enseñar a muchas personas.

A manera de síntesis, es necesario tener en cuenta que la educación de hoy en día tiene que integrar dentro del currículo los beneficios de ambos mundos, los MAV y el texto escrito, para crear en los alumnos un aprendizaje significativo al lograr una comprensión lectora, no solo de obras literarias sino también de todo texto narrativo o de textos de cualquier materia de estudio.

- ✓ **Radio educativa:** Sirve como medio de educación para muchos niveles de la instrucción. Se utiliza ampliamente en la educación de adultos; lleva la escuela a zonas rurales alejadas, y sirve para la ejercitación de los estudiantes secundarios que se dedican a las comunicaciones.

La razón más importante para la existencia de la radio educativa no comercial se encuentra en su aplicación a las necesidades específicas, en lo que a educación se refiere, del auditorio al cual van dirigidos los programas. En segundo lugar por su importancia está la ejercitación, muy

valiosa, que reciben los estudiantes que actúan en los seminarios de las estaciones que producen programas educativos. Las radios comerciales tratan de satisfacer el gusto de sus radioescuchas. La radio educativa debe considerar tanto los gustos como las necesidades.

Las estaciones que irradian programas educativos suelen pertenecer a universidades o reparticiones estatales. En muy pocos lugares existen estaciones controladas por organismos educacionales; son muy escasos los programas especialmente dedicados a los distritos escolares. Los programas educativos son de tipo de interés general y tienen el inconveniente de tratar de responder a todo para todos. Así como por ejemplo Radio Programas del Perú (RPP) implementó el programa “mi novela favorita” contada por el escritor Mario Vargas Llosa, los días sábados y domingos a las 1:00 de la tarde con la finalidad de difundir las obras más representativas de la literatura, incluso Radio Nacional contaba con un programa “La máquina de contar” que se llevaba a cabo a las 10:00 de la noche, su propósito era dar a conocer cómo ha ido evolucionando la radio a través de las radio novelas.

- ✓ **Video educativo:** Es un medio basado en el almacenamiento de la imagen y sonido, tiene la capacidad de poder utilizarse de distintas formas dentro de la enseñanza, por su carácter didáctico, el autor Cabero (2000 p. 100) lo define como “aquel que cumple un objetivo didáctico previamente formulado y sirve para facilitar a los profesores la transmisión de conocimientos y a los alumnos la asimilación de éstos”.

Además Bravo (2010; p.47) nos dice que este instrumento audiovisual debe servir para que el alumno potencie su capacidad analítica y memorístico, ya que luego de ver un video puede emitir juicios y apreciaciones, lo que es sumamente útil para el profesor porque de esa manera tiene un elemento que contribuirá a la evaluación de los conocimientos de los alumnos “el video educativo debe, contener fundamentos pedagógicos sólidos y perfectamente bien estudiados. Nunca un video debe suplir la labor educativa de sus elementos: el video

es sólo un apoyo, un complemento, un reforzador para el proceso de enseñanza-aprendizaje un apoyo trascendente, pero apoyo al fin”.

- ✓ Recientemente contamos con **Ordenador o Computadora**: Dispositivo electrónico capaz de recibir un conjunto de instrucciones y ejecutarlas realizando cálculos sobre los datos numéricos, o bien compilando y correlacionando otros.

Según Mari Mutt (2004), El mundo de la alta tecnología nunca hubiera existido de no ser por el desarrollo del ordenador. Toda la sociedad utiliza estas máquinas, en distintos tipos y tamaños, para el almacenamiento y manipulación de datos.

Los rápidos avances tecnológicos han mejorado los sistemas informáticos y, al mismo tiempo, han disminuido los precios, haciendo que los equipos sean más asequibles. Ella proporciona a los alumnos un instrumento para encontrar con rapidez y exactitud la información que requieran en sus estudios (bibliografías, hechos estadísticos). Obligándolos a mejorar sus capacidades de evaluar, manipular, categorizar e interpretar datos y sacar sus propias conclusiones.

Con la computadora cada alumno tiene acceso continuo a la información que necesita para el desarrollo de sus capacidades de ejecución

- ✓ **Multimedia**: El término multimedia se refiere a una integración o agrupación de diferentes medios audiovisuales (texto, sonido, imagen, video) por medio de un software. Este se convierte así en un entorno de aprendizaje que combina las posibilidades educativas que ofrecen diferentes medios de comunicación reproducidos a través de un computador.

Según Fred Hoffstetter: Multimedia es el uso del ordenador para presentar y combinar texto, gráficos, audio y vídeo con enlaces que permitan al usuario navegar, interactuar, y recordar de manera más apropiada los contenidos presentados en ella.

Características técnicas

- Integra diversos formatos (textual, gráfico, sonoro) y tiene grandes volúmenes de información.
- Facilitan la interacción usuario/máquina y la cooperación entre grupos de usuarios.

Características pedagógicas

- Mostrar situaciones o escenas
- Ilustrar conceptos.
- Presenta múltiples fuentes de información en un mismo soporte (texto, imagen y sonido).
- Favorecen el aprendizaje individualizado.
- Estimulan en el usuario la investigación y exploración.
- Permiten realizar simulaciones de gran realismo.
- Proporcionan entornos con gran capacidad de motivación.
- Constituyen entornos lúdicos.
- Alta interactividad

2.1.2.3.5. Medio Audiovisual y currículo

Para Cabero (2001), contemplar a los medios audiovisuales, informáticos y las nuevas tecnologías de la información y comunicación desde el curriculum, implica una serie de cuestiones como:

- ✓ Cualquier tipo de medio, desde el más complejo al más elemental es simplemente un recurso didáctico que deberá ser movilizado cuando el alcance, los objetivos, los contenidos, las características de los estudiantes, en definitiva, el proceso comunicativo en el cual estemos inmersos, lo justifique.
- ✓ El aprendizaje no se encuentra en función del medio, sino fundamentalmente sobre la base de las estrategias y técnicas didácticas que apliquemos sobre él.

- ✓ El profesor es el elemento más significativo para concretar el medio dentro de un contexto determinado de enseñanza-aprendizaje. Él con sus creencias y actitudes hacia los medios en general y hacia los medios concretos, determinará las posibilidades que estos puedan desarrollar en el contexto educativo.
- ✓ Antes de pensar en función de qué medio utilizar, debemos plantearnos para quién, cómo lo vamos a utilizar y qué pretendemos con él.
- ✓ Todo medio no funciona en el vacío, sino en un contexto complejo: psicológico, físico, organizativo, didáctico. De manera de que el medio se verá condicionado por el contexto y simultáneamente condicionará a éste.
- ✓ Los medios por sí solos no provocan cambios significativos ni en la educación en general, ni en los procesos de enseñanza-aprendizaje en particular.
- ✓ El alumno no es un procesador pasivo de información, por el contrario es un receptor activo y consciente de la información mediada que le es presentada, de manera que con sus actitudes y habilidades cognitivas determinará la posible influencia cognitiva, afectiva o psicomotora del medio.
- ✓ Y por último, no existe “el supermedio”. No hay medios mejores que otros, su utilidad depende de la interacción de una serie de variables y de los objetivos que se persiga, así como las decisiones metodológicas que se apliquen sobre los mismos.

La utilización pedagógica de cualquier medio debe partir de la didáctica y no del medio mismo. No es suficiente, por citar un ejemplo, la implementación de una infraestructura tecnológica de vanguardia, para considerar que el sistema educativo está en un proceso modernizador; y que, por lo tanto, los medios tecnológicos transformarán positivamente los procesos de enseñanza-aprendizaje. Claramente la discusión va por otro lado y este es el de la toma de conciencia de que las transformaciones pasan por superar las prácticas tradicionales de enseñanza-aprendizaje y asumir nuevos roles, tanto estudiantes como profesores y comunidad universitaria en toda su complejidad. Por lo tanto todos los componentes del proceso deben ser

coherentes entre sí y dirigirse al objetivo común que es el aprendizaje de los alumnos.

El papel de los medios en el proceso instructivo, no es el de meros recursos o soportes auxiliares, ocasionales, sino elementos configuradores de una nueva relación, profesor-alumno, aula, medio ambiente, contenidos, objetivos, etc. incidiendo en los procesos cognitivos y actitudinales de los alumnos y transformando incluso los roles de las mismas instituciones docentes. Castaño citado por Caballero (1994)

A los medios se les concede un alto significado para el análisis, reflexión, crítica y transformación de las prácticas pedagógicas, convirtiéndose en integrantes del pensamiento, cultura y análisis de la realidad contextual socioeducativa y psicosocial.

Cualquier audiovisual que se aproveche para producir aprendizajes, puede ser considerado como educativo, independientemente de la forma narrativa que se ha empleado en su realización y de los objetivos que tuvo el realizador al momento de crearlo. Entonces, por ejemplo, el video será o no educativo en la medida en que sea evaluado, seleccionado e integrado por el profesor en un contexto pedagógico y, a la vez, aceptado por el alumno como medio para apoyar la adquisición de aprendizajes. En definitiva, lo que realmente va a determinar su utilización eficiente es el contexto en donde se ocupe y las intenciones educativas que el docente ponga en él.

2.1.2.3.6. Medios audiovisuales en la enseñanza-aprendizaje

Según Adame (2009), los medios audiovisuales son instrumentos tecnológicos que ayudan a presentar la información mediante sistemas acústicos, ópticos, o una mezcla de ambos, los cuales sirven de complemento a otros medios de comunicación tradicionales en la enseñanza como lo son clases magistrales usando marcador y pizarra ahora lo haríamos usando múltiples ordenadores tecnológicos.

Los jóvenes de hoy en día están sumergidos en un mundo audiovisual, y es por esta razón, que nuestros estudiantes prefieren aprender en un escenario donde las imágenes y el sonido interaccionan, facilitando el proceso de enseñanza–aprendizaje. Un ejemplo en la utilización de los medios audiovisuales se evidencia en una experiencia de aula donde los alumnos de comunicación visualizaron un video en Internet, que mezclaba imágenes y audio en la enseñanza de obras literarias, el cual permitió un mayor interés y un mejor entendimiento del tema.

Según Adame (2009), los medios audiovisuales permiten desarrollar las siguientes funciones educativas:

- ♣ Enriquecer los limitados resultados de las clases convencionales basadas en la voz y el texto impreso.
- ♣ Desarrollar capacidades y actitudes porque exigen un procesamiento global de la información que contienen.
- ♣ El uso de imágenes permite presentar abstracciones de forma gráfica, facilitando las comparaciones entre distintos elementos y ayudando a analizar con detalle distintas fases de procesos complejos.
- ♣ Los montajes audiovisuales pueden producir un cambio de actitud frente al estudio, generando motivaciones favorables hacia el aprendizaje, estimulando la atención y la receptividad del alumno.
- ♣ Introducen al alumnado en la tecnología audiovisual que es un componente importante en la cultura moderna.
- ♣ Mejorar el proceso educativo ya que con grabaciones de videos pueden registrarse los aprendizajes de los alumnos.

El uso de los medios audiovisuales en el proceso de la enseñanza – aprendizaje favorece el desarrollo de competencias cognitivas de los estudiantes, al introducirlos en nuevos escenarios donde el contacto visual y la interacción con la nueva tecnología despiertan el interés de ellos. Algunos

medios audiovisuales son: diapositivas, libros digitales, CD Audio, Mp3, Mp4 televisión, ordenador, videos.

Además una de las ventajas más importantes de usar las herramientas audiovisuales en la enseñanza, es que pueden ayudar a diseñar tareas integradas y colaborativas en las que cada alumno puede participar activamente, mejorando su proceso de aprendizaje con sus aportaciones, sintiendo la satisfacción del trabajo bien realizado, lo cual es imprescindible para mantener una buena motivación.

2.1.2.3.7. Eficacia de los Audiovisuales.

Partiendo de lo expresado por Nérici en su libro Hacia una didáctica general dinámica (1989) se concluye que dentro del alumnado existen quienes aprenden mejor de manera visual, otros lo hacen de manera auditiva (oral) y un tercer grupo lo hace de manera mixta.

La eficiencia de los medios audiovisuales en la enseñanza se basa en la percepción a través de los sentidos, facilitando una mayor y más rápida comprensión e interpretación de las ideas. Aspectos como color, tamaño y modelo son decisivos en la eficiencia de un medio audiovisual.

El material coloreado es más sugestivo, atrae en mayor grado la atención que un solo color.

El tamaño de los objetos y representaciones gráficas es importante, deben ser visibles para todo el grupo de alumnos.

El modelo es la representación tridimensional de un aspecto o elemento de la realidad. Puede ser mayor, igual o menor que su correspondiente a la realidad.

2.1.2.3.8. El docente y los medios audiovisuales.

El docente es un profesional del conocimiento que debe estar atento a su continua evolución tanto en las disciplinas que enseña, como en las ciencias

del aprendizaje, por lo que son importantes los programas de actualización. De igual modo el docente como un verdadero maestro debe construir espacios apropiados para la enseñanza-aprendizaje, esta acción mediadora corresponde a la ayuda pedagógica planeada y desarrollada en un ambiente educativo, en el cual se posibilite además del aprendizaje significativo, la generación de prácticas innovadoras, así como la reflexión del docente sobre su propia actuación. La integración de los medios y las tecnologías están condicionadas a las decisiones que tomen los docentes en forma individual y colectivamente, respecto a la selección, el diseño y la evaluación de los mismos que implican un esfuerzo de coordinación y de adecuación a la experiencia personal y contextual donde se va a llevar a cabo el uso didáctico de los medios. Las decisiones sobre los medios tienen sentido si se les considera en relación con el ambiente de aprendizaje y en su adecuación a la teoría de la enseñanza.

Actualmente es posible encontrar docentes altamente especializados en los temas que imparten, pero que continúan utilizando métodos y técnicas de enseñanza obsoletos. En el caso contrario, existen maestros abocados a investigar y poner en práctica nuevas formas de enseñar, pero que han olvidado actualizar sus conocimientos respecto a las materias que imparten. Lo que la docencia hoy en día requiere es de personal capacitado en ambos sentidos, además de poseer un dominio de conocimientos sobre las propuestas curriculares que operan en la Educación Secundaria. Debemos recordar que a partir de los años ochenta, las tecnologías de la información y de la comunicación ensancharon y facilitaron el campo de la investigación en todas las áreas del conocimiento, hecho que prima en la actualidad, la necesidad de transformar el papel del docente informador, a formador y guía del alumno en el proceso de aprendizaje.

2.1.2.3.9. Tecnología y Medios audiovisuales

Los recursos educativos son elementos importantes del currículo y por ello la metodología docente de un profesor viene definida entre otras muchas cuestiones, por los recursos didácticos que utiliza. Fombona (1999) explica

que en el amplio conjunto de los recursos educativos conviene distinguir entre recursos clásicos (explicaciones orales con ayuda de la pizarra, libros de texto, apuntes, etc) y recursos tecnológicos, que requiere el manejo de un instrucciones para poder transmitir los mensajes de la enseñanza. Dentro de tales recursos tecnológicos se engloban los MAV y los ordenadores o la denominada tecnología de la información y la comunicación (TIC)

Fombona (1999) plantea que dentro de la innovación educativa, como parte integrante del currículo, hay que tener presente la importancia de las nuevas tecnologías, como recurso y medio didáctico, ya que son, en esta época, la nota definitoria de la cultura. Esta incorporación de la estrategia a la acción educativa lleva consigo no solo transformación de las estructuras materiales, también del currículo, los sistemas de organización de la clase, de los procesos de evaluación, el rol del profesor y las formas de relación personal y grupal en la clase.

2.1.2.3.10. Los medios audiovisuales y su aplicación a la enseñanza.

La educación audiovisual, en la actualidad se hace importante ya que hoy en día gran número niño y joven utiliza los medios de comunicación y con ello reciben una cantidad de información a través de los distintos medios de comunicación (prensa, radio, música, videojuegos, cine y fundamentalmente a través del internet). Los medios audiovisuales, permite muchas acciones positivas en el aula. Sin embargo para ello es necesaria una formación en los medios, en primer lugar por parte de los profesores, y también de los padres, y en general de los educadores, una mayor formación sobre la elaboración, uso y evaluación de medios y recursos audiovisuales e informáticos no sólo en sus aspectos técnicos, sino en su integración pedagógica.

Linde, E. y Vidal, J (2009. pp. 66-68), “Los audiovisuales pueden servir para coronar la secuencia didáctica, (...) “además tiene la libertad de hacer una síntesis, en distintos lenguajes artísticos porque combina códigos teatrales, literarios, de las artes plásticas, de la música, etc., y constituyen un poderoso estímulo para el desarrollo de las capacidades de expresión, comunicación y

creación. Existen alumnos que no leen y no comprenden lo que leen. Por ello puede usarse como motivador para que los alumnos lean y escriban. Respecto a su aplicación, los audiovisuales siempre deben estar presentes en las planificaciones de las clases de geografía, literatura y otros textos, ya que permiten que los estudiantes puedan visualizar y comprender mejor la descripción que presenta el texto, ver y aprehender los distintos espacios geográficos en sus rasgos esenciales, sus interrelaciones y sus transformaciones constantes; así también pensar y reflexionar sobre los distintos sucesos que ocurren dentro del medio observado”.

2.1.2.3.11. Objetivos de los medios audiovisuales en la enseñanza.

- a) Aumentan la eficacia del aprendizaje, ya que enriquecen los limitados resultados de una presentación de la información convencional, basada en el texto impreso y la voz.

- b) Facilitan el aprendizaje por descubrimiento ya que posibilitan la realización de comparaciones y contrastes con el fin de establecer semejanzas y diferencias. También permiten presentar de manera secuencial un proceso de funcionamiento, así como analizar la relación existente entre las partes y el todo en un modelo o proceso.

- c) Son motivadores y estimulan la atención y receptividad del alumno. Puesto que fomentan la participación, la creatividad, el interés por un tema, la observación y el espíritu crítico.

- d) Introducir al alumno en la tecnología audiovisual permitiendo que el alumno se ejercite en el uso integrado de materiales fomentando la comprensión y memorización.

- e) Ayudan al alumno a comprenderse mejor a sí mismo y a su entorno, ya que con las grabaciones de videos pueden registrarse actuaciones de los estudiantes con fines de retroalimentación, análisis crítico y guías.

Objetivos.

- ✓ Despertar y atraer la atención.
- ✓ Contribuir a la retención de la imagen visual y de la formación.
- ✓ Favorecer la enseñanza basada en la observación y en la experimentación.
- ✓ Facilitar la aprehensión intuitiva y sugestiva de un tema o de un hecho en estudio.
- ✓ Ayudar a una mejor comprensión de las relaciones de las partes con el todo de un tema, objeto o fenómeno.
- ✓ Contribuir a la formación de conceptos exactos, principalmente en los temas de difícil observación directa.
- ✓ Mejorar la fijación y la integración del aprendizaje.
- ✓ Hacer que la enseñanza sea objetiva, concreta y próxima a la realidad.

2.1.2.3.12. Los MAV en el área de comunicación

Nuestros estudiantes, en su mayoría no sienten un gusto por el área de comunicación y mucho menos por la lectura, y con justa razón, las clases son las mismas de siempre, donde el docente explica un tema y luego transcribe una miscelánea de preguntas largas y tediosas de un libro que siempre lleva bajo su hombro. Son las mismas interrogaciones de cada año que pasa, donde lo que prima es la respuesta literal, más no el análisis y la aplicación al contexto real. Luego los maestros se quejan de la indisciplina que hacen los estudiantes en la clase, donde ellos dejan a un lado el interés por aprender, y asumen una actitud de indiferencia. La pregunta es ¿Acaso el docente no es el responsable de que los estudiantes estén desmotivados durante la clase? El docente debe ser facilitador y generador nuevos escenarios para que el estudiante pueda aprender directamente frente a estímulos ofrecidos por el ambiente virtual y que aprendizaje sea significativo.

Las influencias de los MAV en la enseñanza del área de comunicación propician una nueva forma de aprender, en donde los estudiantes participan

activamente en su formación académica, interactuando con las nuevas tecnologías, las cuales les fascinan.

La integración de los MAV en el proceso de la enseñanza - aprendizaje son un gran apoyo para el docente que desea que sus alumnos con el paso de los días, vayan adquiriendo un aprendizaje significativo. Si usamos recursos audiovisuales en el aula de clase, podemos encontrar alumnos muy motivados, ya que ellos están muy familiarizados con el uso de las herramientas tecnológicas, haciendo del aprendizaje un proceso agradable y muy productivo para ellos.

Es de aclarar, que los MAV usadas para apoyar el proceso de enseñanza – aprendizaje en la área de comunicación, no son por sí solas, agentes de cambio en la enseñanza, sino que son una herramienta que el docente tiene a su disposición para apoyarse y generar nuevos escenarios en el aula.

2.1.2.3.13. Los medios audiovisuales y la comprensión:

Los medios audiovisuales constituyen un modo privilegiado de acceder a la comprensión; su objetivo es narrar con la palabra y con la imagen, en este sentido, conforman un campo semántico diferente al de otros portadores de significados. Es imprescindible que los estudiantes sean espectadores críticos de la obra-fílmica que ven, que puedan explicar en palabras cuál es la visión del narrador y contrastar esa visión con otras visiones posibles.

Los audiovisuales nos ilustran en conceptos e ideas y nos hacen pensar más allá de los conceptos. Por lo demás ocupan un lugar fundamental en la formación de los educandos porque es un lenguaje de primer nivel, ayudan a formar la sensibilidad y a producir un pensamiento distinto en los alumnos. Se evidencia en la capacidad de atención, comprensión, y memorización, que se produce cuando uno pasa un audiovisual, asimismo permite saber que luego de verlo se tendrá a un grupo de personas pensando y recordando alrededor del tema de que se trató.

2.1.3. PROPUESTA METODOLÓGICA “USO DE LOS MAV PARA MEJORAR LA COMPRENSIÓN LECTORA DE TEXTO NARRATIVOS”

A. DESCRIPCIÓN

En la actualidad cuando se habla de la formación integral del estudiante, un aspecto de significativa importancia lo constituye la comprensión textos. En este contexto, se destaca que la comprensión de textos, más que un acto mecánico es un proceso asociado a las habilidades del pensamiento; por lo que se hace necesario la implementación de estrategias a través de las cuales los estudiantes puedan ser partícipes de actividades orientadas al desarrollo de la comprensión literal, inferencial y analógica o crítica de los textos.

De esta manera, la propuesta se fundamenta en los principios de la construcción de aprendizaje y didáctica lúdica, el cual presenta una serie de lectura seleccionadas con propósitos de desarrollar la comprensión literal, inferencial y crítica de los textos narrativos; valiéndonos de las habilidades de **predicción, contextualización, estructuración del texto, atención, extracción de ideas principales e inferencias**, las cuales se intercalarán como actividades antes, durante y después de la lectura, toda esta actividad estará mediados por los MAV (como imágenes, DVD y audio y otros medios)

La propuesta está dividida en tres fases fundamentales: Teórica, práctica y evaluación:

Fase teórica es el primer momento de la actividad didáctica que corresponde al conjunto de acciones que ejecuta el docente para diseñar el proceso de enseñanza-aprendizaje a base de las características particulares del grupo de estudiantes a atender. En esta fase se presentan las acciones expresadas en sesiones que conllevan al alcance de los objetivos planteados, es decir es el conjunto de contenidos a desarrollar y que el estudiante debe conocer.

Fase práctica: Esta fase permite pasar de un estado inicial de dificultad de la comprender textos narrativos a otros que demuestre el dominio de la habilidad lectora y la asimilación de conocimiento usando MAV. Es decir, se hará la lectura de varios textos narrativos siguiendo el proceso de las habilidades (antes, durante y después de la lectura) utilizando los Medios Audiovisuales como estrategia pedagógica para mejorar la comprensión de textos narrativos.

Fase evaluación: Es el momento de la comprobación de la eficiencia del proceso y está estrechamente relacionada con el control del cumplimiento de los objetivos propuestos. En este momento nos damos cuenta que pudieron mejorar los estudiantes y qué dificultades se siguen presentando, y si hubo o no avances en el procesos de comprensión de textos narrativos.

Para la propuesta se aplicó una secuencia de clases que permitió mejorar la comprensión de textos narrativos, y consistió en la implementación de 8 sesiones de clases teórica, donde se desarrollarán 2 sesiones enfocados a la teoría de la comprensión textos y sus niveles, 2 sesiones que estarán enfocados a desarrollar lo que son los textos narrativos (cuento, fábula, mito y leyenda), y por último 10 sesiones que desarrollaran la estrategia, usando los cuentos de los hermanos Grim y otros. Estas clases pedagógicas nos condujo a lograr un óptimo desarrollo del proceso de comprensión de textos narrativos. Las sesiones de clases tuvieron como punto de partida el uso didáctico de la tecnología específicamente de los Medios Audiovisuales que le permitió al estudiante tener conocimiento acerca de la teoría de los textos narrativos, asimismo estaba enfocadas a mejorar la comprensión de textos en los tres niveles, es decir, cada sesión busca fortalecer la comprensión de textos narrativos en cada una de sus especie cuento, fabula, leyenda y mito, creando estudiantes autónomos capaces de interactuar con el textos y su contexto.

B. FUNDAMENTOS

Para el diseño de la propuesta se tomaron en cuenta las teorías cognitivas y constructivistas de Ausubel, Piaget, Gagne (Las estrategias didácticas sirven para activar y apoyar procesos de aprendizaje), Gisbert (La comprensión lectora es el proceso de construir conocimientos relacionando las ideas del texto con los conocimientos previos del lector.) y Vigostsky,(La comprensión lectora incluye el manejo del propio signo, en referirlo al significado.) Desde las cuales puede concebirse las estrategias didácticas de comprensión lectora como el conjunto de acciones que estudiantes con el apoyo de los estímulos y actividades propuestas por el docente antes, durante y después de la lectura que permiten al alumno elaborar, clasificar, jerarquizar y organizar la información proporcionada por el texto leído para comprenderlo a nivel literal, inferencial-crítico.

A continuación se definen los fundamentos principales de la propuesta:

♣ Tecnológico

La propuesta se fundamenta en el uso de los medios didácticas digitales (MAV), tomadas como recursos educativos interactivos que apoyan la enseñanza de áreas Comunicación, es además una estrategia con la cual se pretende organizar y apoyar el trabajo docente en el aula. Para el caso del lenguaje las unidades se planean a partir de la presentación de textos en formato digital, y recursos interactivos como medios audiovisuales que permiten trabajar en torno a los tres momentos de la lectura (Antes, durante y después) mediados por los Medios Audiovisuales

♣ Pedagógico

Esta propuesta posee una perspectiva pedagógica constructivista en el cual cada individuo accede progresivamente y secuencialmente, a la etapa de su desarrollo intelectual de acuerdo con las necesidades y condiciones particulares. Utilizamos para ello los procesos que involucra las concepciones de saberes previos (Ausubel), organizadores visuales (Novack) y el aprendizaje significativo (Vigotsky) entregándole al estudiante herramientas que le permitan crear sus propios procedimientos para

resolver una situación problemática, lo cual implica que sus ideas se modifiquen y siga aprendiendo.

♣ **Psicolingüístico**

Según Dubois (1991), citado por Mendoza y Portocarrero (s/f: p.11), afirma que “el sentido del texto no está en las palabras u oraciones que componen el mensaje escrito, sino en la mente del autor y en la del lector cuando reconstruye el texto en forma significativa para él”

Asimismo López (1991, p.69), plantea que “los significados de las palabras son almacenados en el cerebro y a la vez es desde el cerebro donde se extraen para la producción lingüística. Esto quiere decir que presumiblemente poseemos un lexicón mental”.

La psicolingüística estudia la interrelación de los conocimientos previos que tiene un alumno con los conocimientos adquiridos de un determinado texto, esto se realiza a través de los procesos mentales que se da en el cerebro humano teniendo como resultado un nuevo conocimiento. Por ello el sentido de un texto no está en las palabras u oraciones que componen el mensaje escrito, sino en la relación del texto, lo cual expresa las ideas del autor, con el lector, quien reconstruye el texto, ya que el significado de las palabras es almacenado en el cerebro y desde ahí se extrae para la producción lingüística.

C. OBJETIVOS

♣ **Objetivo general**

-Mejorar el nivel de comprensión de textos narrativos a través del uso de Medios Audiovisuales.

♣ **Objetivo específico**

- Mejorar la comprensión de textos narrativos en los tres niveles: literal, inferencia y crítico utilizando los Medios Audiovisuales como recurso didáctico.

D. CONTENIDO

Para poder desarrollar la comprensión de textos narrativos es necesario que los alumnos conozcan algunos temas indispensables:

- a. **COMPRESIÓN DE TEXTOS O COMPRESIÓN LECTORA.**
 - a. Definición
 - b. Pasos
- b. **NIVELES DE COMPRESIÓN LECTORA.**
 - a. Literal
 - b. Inferencial
 - c. Crítico
- c. **TÉCNICAS PARA COMPRENDER TEXTOS.**
 - a. El Subrayado
 - b. toma de apuntes
 - c. El resumen
 - d. Tema central, las ideas principales y secundarias
- d. **TEXTO NARRATIVO.**
 - a. Definición
 - b. Características
 - c. Estructura
 - d. Elementos
- e. **TIPOS TEXTO NARRATIVO**
 - a. Cuento.
 - b. Fábula.
 - c. Mito.
 - d. Leyenda.

E. MEDIOS Y MATERIALES

- ♣ Guía de aprendizaje
- ♣ Equipos multimedia
- ♣ DVD-Cuentos
- ♣ Audios
- ♣ Textos narrativos en formato físico y digital.
- ♣ Un computadora
- ♣ Proyector
- ♣ DVD, Audios
- ♣ Ilustraciones(imágenes)
- ♣ Diapositivas
- ♣ Historietas
- ♣ Infografías

F. DISEÑO DE LA PROPUESTA.

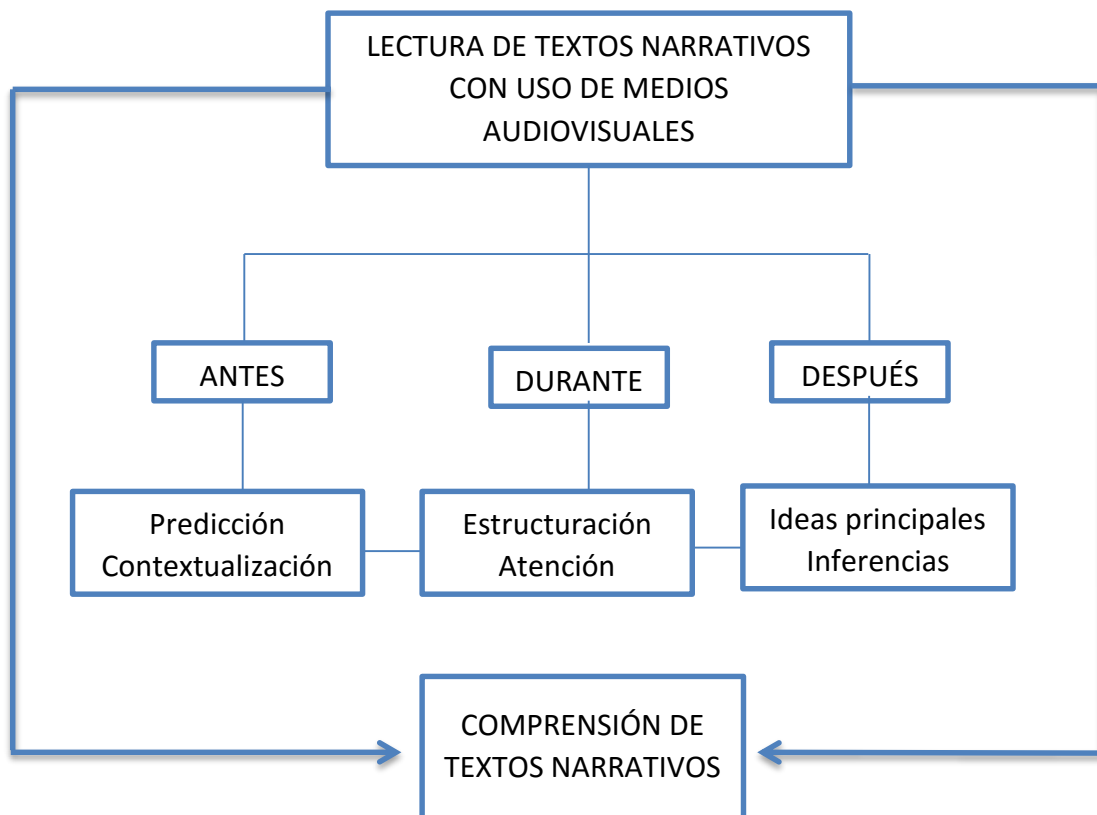

G. PROCEDIMIENTO METODOLÓGICO

1. FASE TEÓRICA

En esta fase se considera el tratamiento teórico acerca de la comprensión de textos o lectora, niveles de la comprensión lectora, técnicas de estudio y textos narrativos.

2. FASE PRÁCTICA

Esta fase está compuesto por la lectura de varios textos narrativos siguiendo el proceso de las tres habilidades con sus respectivos pasos (***predicción, contextualización, estructuración del texto, atención, extracción de ideas principales e inferencias***) cada una de ellas se desarrolla haciendo uso de los MAV (COMO IMÁGENES, DVD Y AUDIO) según se requiera y así se llevó a cabo la comprensión de textos narrativo de una manera lúdica.

2.1. Habilidades de prelectura

Las estrategias previas a la lectura comprenden todas las que se plantean preferentemente antes de llevar a cabo el proceso, las cuales tienen que ver con el establecimiento del propósito para leer y con las actividades de planeación que utiliza el docente para enfrentar al proceso de la lectura, utilizando los recursos cognitivos disponibles. El lector antes de leer comienza por la selección del texto más adecuado a los propósitos de la lectura, seguido esto de una exploración general, considerando algunos de sus datos, título, autor, extensión, ilustraciones entre otros aspectos, para activar los conocimientos previos, respecto al contenido de la lectura, logrando así generar hipótesis, anticipaciones e inferencias que pueda comprobar durante la lectura.

Como mencionamos al principio en esta fase nos valdremos de las secuencia de imágenes, videos, historietas etc. presentadas en Power Point, con el objetivo de motivar a los estudiantes hacia la lectura y de activar sus conocimientos previos.

a. Predicción:

Seguidamente se les solicita a los estudiantes establecer hipótesis de las imágenes presentadas. Las predicciones permiten anticipar cómo será un texto, como continuará o como puede terminar, haciendo uso de las pistas gramaticales, lógicas o culturales. De manera, que permite activar y ordenar la información previa del lector, para relacionarse con la lectura que se realiza y construir el significado del texto.

b. Contextualización:

La contextualización se asocia a la capacidad del individuo de encuadrar el material de aprendizaje dentro de un contexto de significación. De allí, que ésta mantiene informados a los alumnos sobre cómo aprenden en general; permitiéndoles, captar ideas sobre cómo mejorar su aprendizaje significativamente.

El docente inicia la actividad preguntando a los estudiantes sobre la situación observada en las secuencia de imágenes? ¿Qué tipo de personajes observas? ¿Cómo es el ambiente que observas en los dibujos? ¿Cuál será la situación que les rodea? todo ello con la intención que los alumnos exploren sus conocimientos previos sobre este tema fundamental. Una vez hecho esto, el docente entrega un fragmento de la lectura del cual les pregunta ¿Cuál es el título del texto?, ¿Qué extensión tiene el texto? ¿Quién escribió el texto? ¿Sobre qué creen que trata el texto?

2.2. Durante la Lectura.

Se implementan cuando ocurre la interacción directa con el texto. Estas actividades incluyen el monitoreo y supervisión del proceso, la cual se ejecuta en función del propósito y del plan previamente especificado, además es necesario razonar y tomar decisiones en cada situación concreta.

En esta fase los estudiantes leen sus textos en formato físico seguidamente se visualizará un video del contenido del texto con la finalidad de reforzar la comprensión del texto.

También aquí se llevará a cabo las acciones de Releer, donde los estudiantes podrán utilizar diversas técnicas de estudio para comprender mejor el texto. Además se volverá a visualizar el video según la complejidad del texto.

a. Estructura:

Consisten en aplicar los esquemas estructurales pertinentes a los textos que se intentan comprender, lo cual sólo es posible cuando los lectores hayan internalizado previamente como se detecta el desarrollo de la lectura en el transcurso de las actividades escolares.

En esta fase los estudiantes formular hipótesis (también se habrá realizado antes), pero aquí la hipótesis es más clara y más cerca al contenido del texto. También realizan resúmenes de lo que va entendiendo utilizando organizadores.

b. Atención:

Consiste en decidir por adelantado, atender a los detalles específicos del contenido por aprender. En este sentido, el lector que intenta comprender un texto y que desea leer para aprender, debe planear el uso de distintos procedimientos estratégicos, En consecuencia la capacidad para la comprensión de palabras en forma rápida y precisa

Permite al lector dedicar la mayor parte de la atención al proceso de obtener significado de lo que se lee.

En esta fase la docente llamará toda la atención de estudiante pidiéndoles hacer una lectura silenciosa del cuento en formato físico y luego proyectará el contenido del cuento haciendo uso de los medios audiovisuales como DVD, audios, etc

2.3. Después de la Lectura.

En esta fase el docente proporciona a los estudiantes imágenes del cuento para que ellos realicen sus infografías u otros organizadores visuales. Además se hará una discusión colectiva sobre la idea central del texto y luego de forma individual se da respuesta a un cuestionario.

a. Ideas Principales:

La capacidad del lector de identificar y extraer las ideas principales del texto representa una habilidad indispensable para que este se forme una idea clara y rápida acerca del propósito de un texto.

En esta fase se extraerá las ideas principales del cuento después de haberlo leído en formato físico y haberlo visto y escuchado en los MAV (DVD, AUDIO)

b. Inferencia

Consisten en las habilidades de comprender algún aspecto determinado del texto a partir del significado del resto. Las inferencias se pueden hacer por varias causas, bien por las informaciones recibidas en el texto leído, por los conocimientos previos acerca del tema, por experiencias adquiridas con anterioridad o por la práctica conseguida en otras oportunidades.

Aquí el estudiante puede hacer inferencias sobre diversos aspectos de las lecturas, como los detalles de los personajes, hechos o ambiente; sobre las ideas, temas, enseñanzas lógicas que se desprenden del texto; sobre la causa y efecto de los hechos, actitudes y conductas de los personajes.

En esta fase se busca que el estudiante realice una síntesis, análisis y generalizaciones de cualquier texto narrativo en un organizador visual.

3. FASE EVALUACIÓN

La evaluación va en función del proceso de la aplicación de la estrategia. En la fase teórica, se evalúa el conocimiento teórico de los estudiantes acerca de los contenidos básicos a través de prácticas calificadas. Asimismo en la fase práctica, se evaluará la comprensión de textos narrativos con prácticas calificadas con la finalidad de ver cuánto han comprendido el contenido de cada texto. Además se aplicará un test (pretest y postest) para evaluar el grado de significatividad. Luego de utilizar la estrategia “uso de Medios Audiovisuales” para mejorar la comprensión de textos narrativos.

En resumen, en la propuesta se pretende evaluar el nivel de comprensión de textos narrativos en dos momentos: inicio y final.

Inicio: se utilizará el pretest, esta prueba es para medir el nivel en que se encuentran los estudiantes en cuanto a la comprensión de textos narrativos antes del desarrollo de la estrategia.

Final: se utilizará el postest, esta prueba se da para medir el nivel de comprensión de textos narrativos alcanzados por los estudiantes luego de aplicar la estrategia, través de ésta se puede medir de nivel de significancia los medios audiovisuales en la comprensión de textos narrativos.

2.2. MARCO CONCEPTUAL

2.2.1. Comprensión de textos

La comprensión es el proceso de elaborar el significado por la vía de aprender las ideas relevantes del texto y relacionarlas con las ideas que ya se tienen: es el proceso a través del cual el lector interactúa con el texto.

Según Parodi (1999; p.93) “la comprensión de un texto es entendida como un proceso mental intencionado, en el que el sujeto lector construye una interpretación de la información textual, basada en las pistas presentes en el texto y su conocimiento previo. Para elaborar una interpretación, el lector utiliza una amplia gama de estrategias lectoras, dada la diversidad de problemas a resolver (entre otros, léxicos, sintácticos, semánticos, retóricos, pragmáticos, socio-culturales)”.

Para Núñez (2006; p. 14) “comprender un texto consiste en entender lo que el autor ha querido expresar, relacionarlo con lo que uno ya sabe y expresar una opinión personal crítica sobre el mismo”. En esta visión además de la atribución de un significado al texto se plantea la evaluación del mismo por el lector expresando una opinión. Este sería como veremos más adelante un indicador de un nivel superior de comprensión lectora.

2.2.2. Textos narrativos

El texto narrativo es un tipo de texto en el que se cuentan hechos reales o ficticios que suceden a unos personajes en un tiempo y en un espacio determinado.

2.2.3. Medios audiovisuales

García (2008; p.62), se denomina “MAV aquellos que integran los códigos visuales (imagen fija, imagen en movimiento) y los auditivos (lenguaje oral, música, efectos sonoros” los materiales de estas características más empleados en el ámbito educativo son los montajes audiovisuales (conjunto de imágenes fijas proyectadas-elaboradas manualmente o captadas mediante una cámara fotográfica, sincronizadas con una banda sonora- narración y/o música) y los videos (videogramas)

III. METODOLOGÍA DE LA INVESTIGACIÓN

3.1. Métodos aplicados en la investigación

La investigación se realizó empleando fundamentalmente el método experimental, además se utilizó los siguientes métodos:

- ❖ **El método bibliográfico:** Nos sirvió para abordar teóricamente todos los contenidos necesarios para nuestra investigación.
- ❖ **El método sintético:** Nos permitió lograr la integración del material bibliográfico para el acopio de la teoría de la investigación.
- ❖ **El método descriptivo:** Nos sirvió para describir, analizar e interpretar la información para abordar teóricamente nuestra investigación y también para la elaboración de nuestra estrategia.
- ❖ **El método analítico- sintético:** Se empleó para el análisis de las fuentes bibliográficas y el análisis de nuestros resultados.
- ❖ **El método estadístico:** se empleó para procesar los resultados que confirman o rechazan la hipótesis. Es decir nos sirvió para describir, analizar e interpretar los resultados de la aplicación de los MAV para mejorar la comprensión de textos narrativos.
- ❖ **Inductivo-Deductivo:** Este método nos permitió comprobar la información empírica con la teórica, conduciéndonos de lo particular a lo general, nos informaremos como se empleó los MAV para mejorar la comprensión de textos Narrativos.

3.2. Diseño de investigación

Según Hernández Sampieri (2006), la investigación es experimental con pretest y postest, se manipula al menos una variable independiente, para observar el resultado y la relación con las variables dependientes; este diseño se aplicó con dos grupos; donde existe un punto de referencia inicial (pretest) para identificar el nivel de comprensión de texto de las y los estudiantes, después se administra el tratamiento (Secuencia Didáctica mediada por MAV) y, posteriormente se aplica una prueba evaluativa (Postest); para contrastar los resultados obtenidos en la aplicación de pretest y Postest, y determinar si se presentaron o no, transformaciones en los niveles de comprensión de

textos narrativos de los y las estudiantes. A continuación se presenta el gráfico de la investigación:

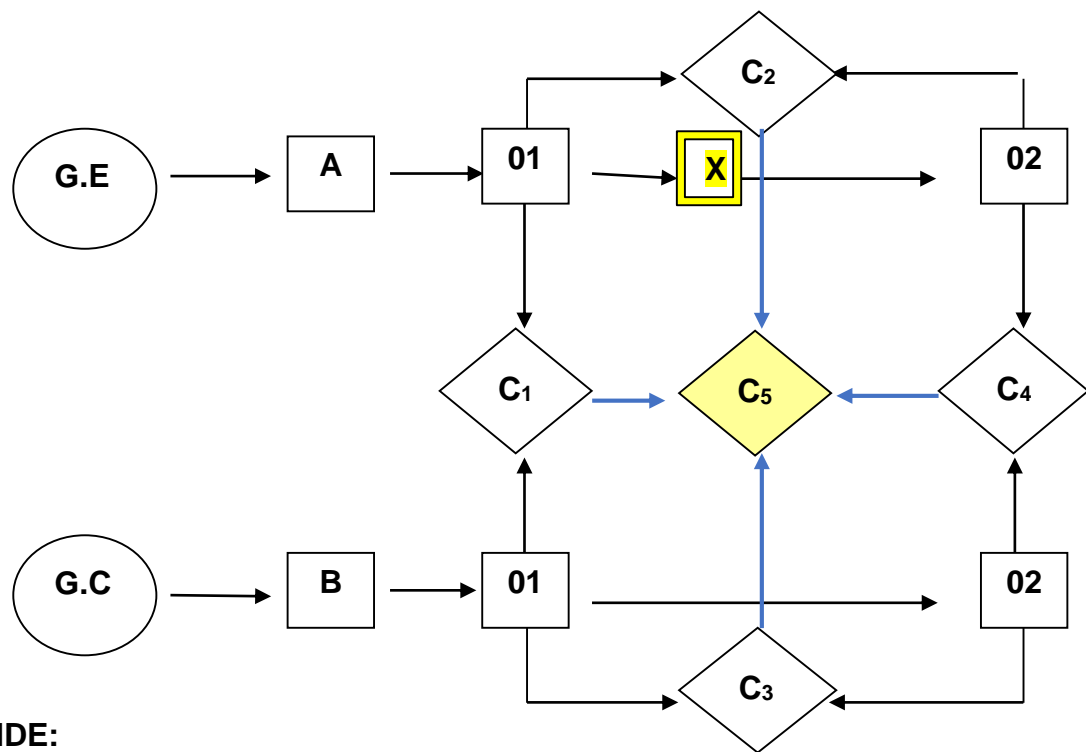

DONDE:

G.E: Grupo experimental.

G.C: Grupo control.

A y B: Selección de la muestra.

01 y 01: Medición inicial (Pretest).

02 y 02: Medición final (Postest).

X: Aplicación de la variable experimental (MAV)

C1: Comparación entre el pretest del G.E y G.C

C2: Comparación entre el pretest y postest del G.E

C3: Comparación entre el pretest y postest del G.C

C4: Comparación entre el postest del G.E y G.C

C5: Comparación entre el C1, C2, C3 y C4: discusión de los resultados.

3.3. Población y muestra

3.3.1. Población

Estuvo conformado por los estudiantes del 1^{ER} grado de educación secundaria de la I.E José Abelardo Quiñones, N° 88061 de Nvo. Chimbote 2015, lo cual está distribuido en la siguiente tabla.

Grado	Sección	Alumnos	Total
1 ^{ERO}	A	22	94
1 ^{ERO}	B	22	
1 ^{ERO}	C	25	
1 ^{ERO}	D	27	

3.3.2. Muestra

La muestra fue intencionada y estuvo conformada por dos grupos intactos, siendo su distribución la siguiente:

Grupo	Grado	Sección	Alumnos	Total
Experimental	1 ^{ERO}	A	22	44
Control	1 ^{ERO}	B	22	

3.4. Actividades del procedimiento de la investigación

- ❖ Revisión de la teoría de las variables de investigación.
- ❖ Elaboración de la estrategia de MAV
- ❖ Determinación de la población y muestra.
- ❖ Aplicación del pre test a ambos grupos (G.E y G.C)
- ❖ Ejecución de los contenidos de la variable experimental.
- ❖ Aplicación el post test a ambos grupos (G.E y G.C)
- ❖ Análisis e interpretación de los resultados.
- ❖ Elaboración de los gráficos.
- ❖ Elaboración de las conclusiones y sugerencias
- ❖ Elaboración del informe de investigación.

3.5. Técnicas e instrumentos de recolección de datos.

3.5.1. Técnicas

- ❖ **Fichaje-** Esta técnica se utilizó para recolectar y almacenar información para la elaboración del marco teórico, fundamentos, justificación y las sesiones.
- ❖ **Técnica de lectura:** Son pasos que nos permitió la síntesis y aprehensión de algún tipo de información o ideas almacenadas en un texto para la elaboración del marco teórico, fundamentos justificación y las sesiones.
- ❖ **Test:** Es una técnica que nos facilitó la recolección de datos en la investigación tanto al inicio como posterior a la aplicación de la estrategia.
- ❖ **Evaluación:** Es una técnica que nos permitió ver el avance de la comprensión en los alumnos de los diversos contenidos textuales, que se les enseñó.
- ❖ **La estadística:** Nos permitió hacer un correcto análisis de los datos obtenidos en el pre test y pos test luego de aplicar la propuesta.
- ❖ **Prueba de comprobación:** Nos permitió comprobar la hipótesis del problema.

3.5.2. Instrumentos

- ❖ **Fichas bibliográficas:** Nos permitió almacenar información que nos facilitó la elaboración de todos los aspectos del proyecto de investigación.
- ❖ **El subrayado y resumen:** El subrayado se utilizó para destacar mediante un trazo las frases esenciales y palabras claves de un texto, lo cual nos facilitó la redacción del resumen, dándonos la representación observada y precisa del contenido de un documento para sí estructura los diversos puntos vinculados al proyecto.
- ❖ **Examen de Pre y postest:** Se les aplicó a los grupos experimental y control para dar conocer el nivel de comprensión lectora de textos narrativos en los estudiantes antes y después de aplicar la propuesta del uso de MAV.

- ❖ **Paquete estadístico:** Se utilizó estas medidas de centralización como (la media, mediana, moda y la prueba de “t” Student), para procesar y analizar los resultados obtenidos del Pre-test y Pos-test para dar significancia y vialidades a nuestra investigación.
- ❖ **Escala valorativa:** Facilitó la determinación nivel de comprensión de textos narrativos. Asimismo, se considerarán los niveles Excelente como nivel significativo (puntaje de 19-20) como significativo, por la deficiencia que tienen los estudiantes para comprensión de textos narrativos extensos.

VARIABLE	VALOR	NIVEL	PUNTAJE	CRITERIOS	
COMPRESIÓN DE TEXTOS NARRATIVOS	Excelente	I	19-20	Desarrolla toda su capacidad de comprensión teniendo en cuenta todos los aspectos.	90 al 100%
	Bueno	II	16-18	Desarrolla su capacidad comprensión considerando la mayoría de los aspectos.	75% al 85%
	Regular	III	11-15	Desarrolla su capacidad de comprensión considerando el 50% de sus aspectos.	55% al 70%
	Deficiente	IV	06-10	Desarrolla de capacidad de comprensión por debajo del 50%.	30% al 50%
	Pésimo	V	00-05	No logra desarrollar la capacidad de comprensión	0% al 25%

3.6. Procedimientos para la recolección de datos

La recolección de datos se realizó a través de las siguientes acciones:

- ❖ Determinación del diseño de investigación.
- ❖ Selección de la población y la muestra.
- ❖ Aplicación del pre test en el grupo experimental y grupo control.

- ❖ Aplicación de la variable experimental.(MAV) al grupo experimental.
- ❖ Aplicación del post test en el grupo experimental y el grupo control.

3.7. Técnicas de procesamiento y análisis de los datos.

Para el análisis de datos, se procedió a realizar el análisis estadístico cuantitativo de los resultados del pre test y pos test para ello se utilizó la estadística medidas como: la media aritmética, mediana, la moda, y para la demostración de la hipótesis se utilizó la fórmula de “t” de Student.

♣ Media Aritmética

$$\bar{X} = \frac{X_1 + X_2 + X_3 + \dots + X_n}{N}$$

$$\bar{X} = \frac{\sum_{i=1}^n X_i}{N}$$

♣ Mediana

$$Me = \frac{\frac{X_{\frac{n}{2}} + X_{\frac{n}{2}+1}}{2}}{2}$$

♣ Prueba de “t” student

$$T_c = \frac{\bar{X}_1 - \bar{X}_2}{\sqrt{\frac{s_1^2}{n_1} + \frac{s_2^2}{n_2}}}$$

IV. ANÁLISIS DE RESULTADOS Y DISCUSIÓN

4.1. PRESENTACIÓN DE LAS TABLAS, GRÁFICOS Y MEDIDAS ESTADÍSTICAS CON SUS ANÁLISIS E INTERPRETACIÓN

4.1.1. RESULTADOS DEL PRETEST EN EL GRUPO EXPERIMENTAL Y CONTROL

TABLA Nº 01: COMPARACIÓN DE LOS RESULTADOS DEL PRETEST DEL GRUPO EXPERIMENTAL Y CONTROL.

NIVEL	PUNTAJE	PRETEST			
		G.E		G.C	
		Nº ESTUDIANTES	%	Nº ESTUDIANTES	%
EXCELENTE	19-20	00	00%	00	00%
BUENO	16-18	00	00%	00	00%
REGULAR	11-15	04	18%	06	27%
DEFICIENTE	06-10	13	59%	14	64%
PÉSIMO	00-05	05	23%	02	9%
TOTAL		22	100%	22	100%

Fuente: Resultados del Pretest de la comprensión de textos narrativos aplicados al G.E. (Estudiantes del 1ro grado "A") y G.C (Estudiantes del 1ro grado "B") de Educación Secundaria de la I.E. "José Abelardo Quiñones Gonzales" Nuevo Chimbote - 2016.

CUARDO Nº 01: MEDIDAS ESTADÍSTICAS DE LOS RESULTADOS DEL PRE - TEST EN EL GRUPO EXPERIMENTAL Y CONTROL.

MEDIDAS ESTADÍSTICAS	PRETEST	
	G.E.	G.C.
MEDIA	8.14	9,05
MEDIANA	9,00	9,50
MODA	10	10
DESV. TÍP.	2,78	1,98
VARIANZA	7,74	3,95
COEFICIENTE DE VARIACIÓN	34,15%	21.96%

GRÁFICO N° 01: DISTRIBUCIÓN PORCENTUAL DE LOS RESULTADOS DEL PRETEST EN EL GRUPO EXPERIMENTAL Y CONTROL.

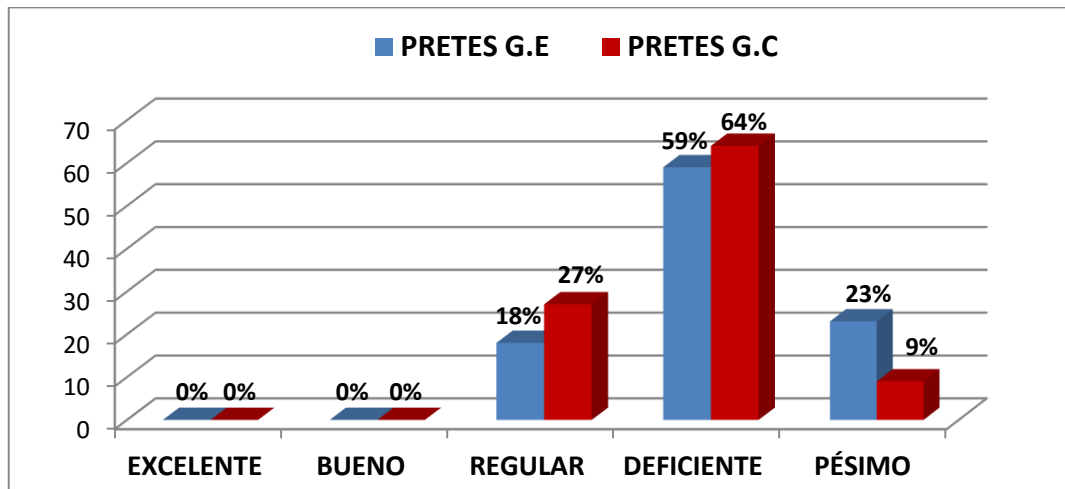

Fuente: Resultados de la distribución porcentual del Pretest de la comprensión de textos narrativos (cuento) aplicados al G.E (Estudiantes del 1ro grado “A”) y G.C. (Estudiantes del 1ro grado “B”) de Educación Secundaria de la I.E “José Abelardo Quiñones Gonzales” Nuevo Chimbote - 2016.

INTERPRETACIÓN

Los resultados del pretest obtenidos del grupo experimental y grupo control son similares.

Como se puede apreciar en la tabla N° 01 y gráfico N° 01 los resultados obtenidos del pretest aplicados a los estudiantes del primer grado de secundaria la I.E “José Abelardo Quiñones Gonzales”. Según el nivel de logro refleja que siendo la muestra de 22 estudiantes, un total de 05 estudiantes (23 %) del G.E se sitúan en el **nivel pésimo**, los cuales alcanzaron un calificativo entre (00-05); asimismo un total de 02 estudiantes (9%) del G.C se situaron en este nivel. Por otro lado 13 estudiantes (59%) del G.E. se encuentran en el **nivel deficiente** con un calificativo de (06-10); de igual manera 14 estudiantes (64%) del G.C. se situaron en dicho nivel, como se puede ver solo 04 estudiantes (18%) del G.E lograron alcanzar una nota aprobatoria de 11-15, correspondiente al **nivel regular**, mientras que esta cifra es superada por el G.C con 06 estudiantes (27%) que lograron ubicarse en este nivel. Por consiguiente, ningún estudiante (0%) tanto del G.E como del G.C lograron ubicarse en los niveles **bueno y excelente**, es decir, estudiantes

que hayan pasado del calificativo 16. En conclusión, la mayoría de los alumnos del G.E y G.C se encuentran entre el nivel **deficiente y pésimo**.

En la cuadro N° 01: Se visualizan los resultados estadísticos correspondientes al pretest de ambos grupos, observándose que la **media aritmética** es de 8.14 para el G.E. y 9.05 para el G.C, la cual evidencia que una diferencia mínima. Asimismo, la **mediana** es de 9 para el G.E y 9.50 para el grupo G.C respectivamente, demostrándose que existe una diferencia de 0.5 puntos. Con respecto a la **moda**, el puntaje que más se repite en ambos grupos es 10. La **desviación estándar**, del G.E dio un resultado de 2,78 y del G.C fue de 1,98 con una desigualdad de 0,8. La **varianza** es 7.74 en el G.E y 3.95 en el G.C con una diferencia de 3,79. Por último el **Coefficiente de variación**, variación relativa de las calificaciones con respecto a la media, del G.E. fue 34.15 mientras que del G.C. fue 21.96; es decir, la variación relativa de los puntajes en el G.E fue mayor que en el G.C por una diferencia de 12.19. Es decir, las calificaciones del G.E. fueron ligeramente heterogéneas a diferencia del G.C

4.1.2. RESULTADOS DEL PRETEST Y POSTEST EN EL GRUPO EXPERIMENTAL.

TABLA N° 02: COMPARACIÓN DE LOS RESULTADOS DEL PRETEST Y POSTEST EN EL GRUPO EXPERIMENTAL.

NIVEL	PUNTAJE	GRUPO EXPERIMENTAL			
		PRETEST		POSTEST	
		N° ESTUDIANTES	%	N° ESTUDIANTES	%
EXCELENTE	19-20	00	00%	12	55%
BUENO	16-18	00	00%	09	41%
REGULAR	11-15	04	18%	01	04%
DEFICIENTE	06-10	13	59%	00	00%
PESIMO	00-05	05	23%	00	00%
TOTAL		22	100%	22	100%

Fuente: Resultados del Pretest y Posttest de comprensión de textos narrativos aplicado al G.E. (Estudiantes del 1ro grado "A") de Educación Secundaria de la I.E. "José Abelardo Quiñones Gonzales" Nuevo Chimbote - 2016.

CUADRO N° 02: MEDIDAS ESTADÍSTICAS DE LOS RESULTADOS DEL PRETEST Y POSTEST EN EL GRUPO EXPERIMENTAL.

MEDIDAS ESTADÍSTICAS	GRUPO EXPERIMENTAL		GANANCIA INTERNA
	PRETEST	POSTEST	
MEDIA	8.14	18,32	10.18 puntos a favor del Pos-test.
MEDIANA	9,00	19,00	
MODA	10	19	
DESV. TÍP.	2,78	1,52	
VARIANZA	7,742	2,32	
COEFICIENTE DE VARIACIÓN	34,15%	8.296	

GRÁFICO N° 02: DISTRIBUCIÓN PORCENTUAL DE LOS RESULTADOS DEL PRETEST Y POSTEST EN EL GRUPO EXPERIMENTAL

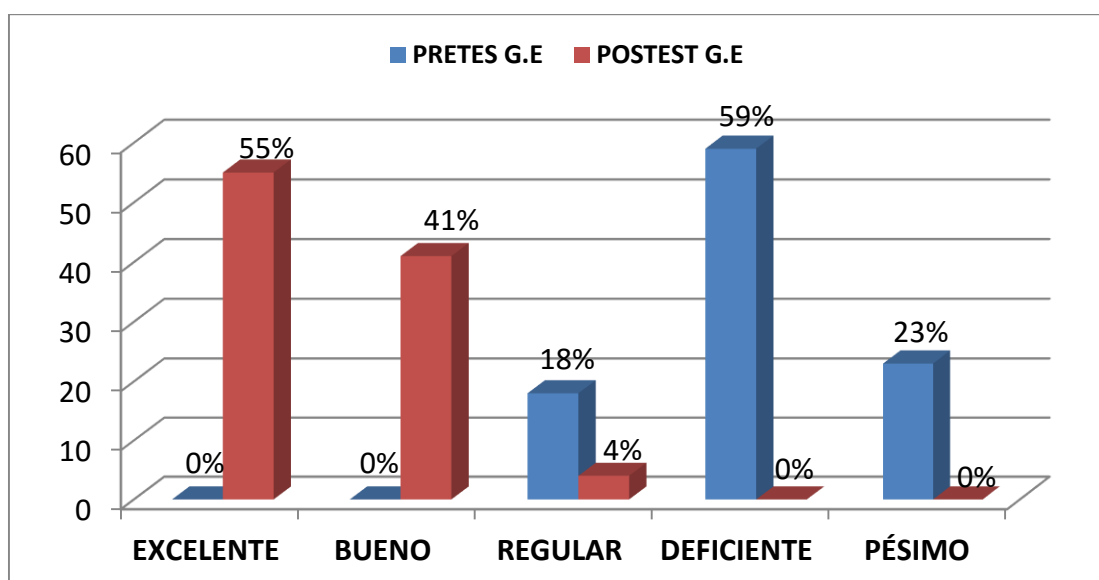

Fuente: Resultados de la distribución porcentual del Pretest y Posttest de la comprensión de textos narrativos aplicado al G.E (Estudiantes del 1ro grado “A”) Educación Secundaria de la I.E. “José Abelardo Quiñones Gonzales” Nuevo Chimbote - 2016.

INTERPRETACIÓN

En la tabla N°02 y gráfico N° 02: Al comparar el Pretest y Posttest del G.E. se consiguieron resultados diferentes, dado que de 22 estudiantes, en el Pretest ningún estudiante (0%) alcanzó al **nivel Excelente** (19 - 20) mientras que en el Posttest 12 estudiantes (55%) llegaron a ubicarse en el en este nivel. Por otra parte en el Pretest ningún estudiante (0%) alcanzó ubicarse en el **nivel Bueno**

(16 - 18), mientras que en el Postest 09 de ellos (41%) alcanzaron este nivel. Por otro lado, en el Pretest observamos que 04 estudiantes (18%) llegaron ubicarse en el **nivel regular** y en el Pos test solo 1 estudiante (05%) persistió en este nivel Regular (11 - 15). Continuando observamos que en el Pretest 13 estudiantes (59%) se ubicaron en el **nivel deficiente (06-10)** y en el Postest ningún estudiante (0%) se ubicó en el este nivel. Finalmente en el pretest encontramos 05 estudiantes (23%) que se ubican en el **nivel Pésimo con una nota** que oscila entre (00 -05), mientras que en el pos-test ningún estudiante (0%) se ubicó en el este nivel; como vemos, la mayoría de los estudiantes del grupo experimental en el pretest se encontraban en el nivel deficiente con una nota de (06 -10), mientras que en el postest la mayoría de los estudiantes se situó en el nivel excelente con una nota de (19-20). Es decir, mayoría alcanzaron un nivel significativo gracias al uso de Medios Audiovisuales para mejorar la comprensión de textos narrativos.

Estas puntuaciones y niveles alcanzados por los estudiantes en el Postest con respecto al Pretest no hacen más que confirmar la efectividad de **la propuesta del uso de medios audiovisuales para mejorar la comprensión textos narrativos**, ya que mediante la aplicación de cada clase, de manera organizada y gradual se logró obtener resultados alentadores. Lo mencionado anteriormente se explica porque corrigieron los errores cometidos en el Pretest dando mejor resultado en el Postest, ellos lograron asimilar los contenidos teóricos y lo reflejaron en la práctica con mayor solvencia.

En el cuadro N: 02: Estadísticamente, en el pre- test aplicado al G.E, la **media aritmética** dio como resultado un promedio de 8,14 mientras que en el postest, 18,32 existiendo una diferencia de 10.18. **La mediana** en el pretest fue 9, en cambio en el postest es 19, mostrando también una desigualdad de 10 puntos. Por otro lado, **la moda** en el pretest fue 10 y en el postest es 19, con una diferencia de 09 puntos. **La desviación estándar**, la variabilidad de las calificaciones, en el pretest fue 2,78 y en el postest 1,52 existiendo una desigualdad de 1,26. En cuanto a **la varianza**, el promedio de las calificaciones con respecto a la media, en el pretest fue de 7,74; mientras que en el postest 2,32; reflejando una diferencia de 5,42. Por último **el coeficiente de variación**,

variación relativa de las calificaciones con respecto a la media, en el pre- test fue 34.15 mientras en el postest fue 8,29 evidenciando una diferencia de 25.8. Finalmente, podemos concluir que con el uso de Medios Audiovisuales se obtuvo una la ganancia interna que fue de 10.18 puntos a favor del postest en cuanto a la comprensión de textos narrativos.

4.1.3. RESULTADOS DEL PRETEST Y POSTEST EN EL GRUPO CONTROL.

TABLA N° 03: COMPARACIÓN DE LOS RESULTADOS DEL PRETEST Y POSTEST EN EL GRUPO CONTROL.

NIVEL	PUNTAJE	GRUPO CONTROL			
		PRETEST		POSTEST	
		N° ESTUDIANTES	%	N° ESTUDIANTES	%
EXCELENTE	19-20	00	00%	00	00%
BUENO	16-18	00	00%	04	18%
REGULAR	11-15	06	27%	18	82%
DEFICIENTE	06-10	14	64%	00	00%
PÉSIMO	00-05	02	9%	00	00%
TOTAL		22	100%	22	100%

Fuente: Resultados del Pretest y Postest de producción de textos narrativos aplicado al G.C. (Estudiantes del 1ro grado "B") de Educación Secundaria de la I.E. "José Abelardo Quiñones Gonzales" Nuevo Chimbote - 2016.

CUADRO N° 03: MEDIDAS ESTADÍSTICAS DE LOS RESULTADOS DEL PRETEST Y POSTEST EN EL GRUPO CONTROL.

MEDIDAS ESTADÍSTICAS	GRUPO CONTROL		GANANCIA INTERNA
	PRETEST	POSTEST	
MEDIA	9,05	13,09	04 puntos a favor del Postest
MEDIANA	9,50	13,00	
MODA	10	13	
DESV. TÍP.	1,99	1,57	
VARIANZA	3,950	2,47	
COEFICIENTE DE VARIACIÓN	21.96%	11.14%	

GRÁFICO N° 03: DISTRIBUCIÓN PORCENTUAL DE LOS RESULTADOS DEL PRETEST Y POSTEST EN EL GRUPO CONTROL.

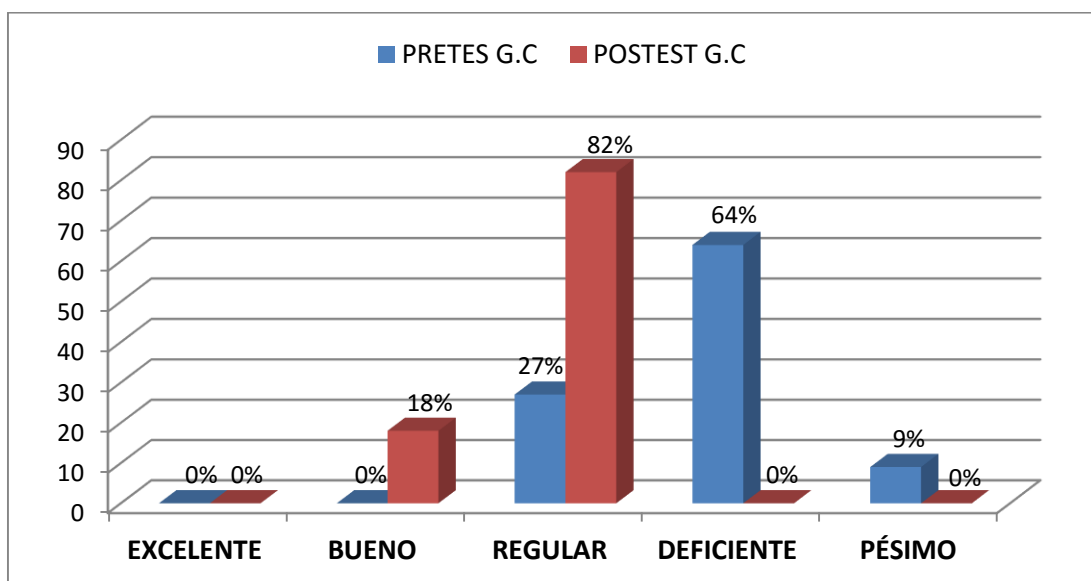

Fuente: Resultados de la distribución porcentual del Pretest y Posttest de la comprensión de textos narrativos aplicado al G.C (Estudiantes del 1ro grado “B”) Educación Secundaria de la I.E. “José Abelardo Quiñones Gonzales” Nuevo Chimbote - 2016.

INTERPRETACIÓN

En la tabla N° 03 y el gráfico N° 03: se muestran de manera comparativa los resultados del Pretest y Posttest del G.C, consiguieron resultados diferentes, evidenciándose la incidencia de una estrategia tradicional en la comprensión de textos narrativos donde se observa que de los 22 estudiantes, tanto en el Pretest y Posttest ningún estudiante (0%) alcanzó ubicarse en el **nivel Excelente (19 - 20)**. Por otra parte en el Pretest ningún estudiante (0%) alcanzó ubicarse en el **nivel Bueno (16 - 18)**, mientras que en el Posttest solo 04 de ellos (18%) alcanzaron ubicarse este nivel. Por otro lado, en el Pretest observamos que 06 estudiantes (27%) llegaron ubicarse en el **nivel regular** y en el Posttest esta cifra es superado por 18 estudiante (82%) que lograron ubicarse en este **nivel Regular (11 - 15)**. Continuando visualizamos que en el Pretest la mayoría de 14 estudiantes (64%) se ubicaron en el **nivel deficiente (06-10)** y en el Posttest ningún estudiante (0%) permaneció en el este nivel. Finalmente en el pretest encontramos 02 estudiantes (09%) que se ubican en el **nivel Pésimo** con una nota que oscila entre (00 -05), mientras que en el Posttest ningún estudiante (0%) se ubicó en el este nivel. En consecuencia, la mayoría de los

estudiantes del Grupo Control en el pretest se encontraban en el **nivel deficiente** con una nota de (06 -10), mientras que en el Postest la mayoría de los estudiantes alcanzó situarse en el **nivel regular** con una nota de (11-15). Es decir, que con una estrategia tradicional no se alcanza niveles significativos en los resultados.

En el cuadro N° 03: se describen los indicadores estadísticos, donde **la media aritmética** correspondiente a este grupo control en el pretest dieron como resultados 9.05, mientras que en el postest, 13,09, evidenciando una diferencia de 04 puntos. **La mediana** en el Pre-test fue 09 y en el Postest 13,09 Por otro parte, **la moda** en el pretest fue 10 y en el Postest fue 13, teniendo una diferencia de 3 puntos. **La varianza**, el promedio de las calificaciones con respecto a la media, en el pretest fue de 3,95; mientras que en el postest 2,47; existiendo una diferencia de 1,48. **La desviación estándar**, la variabilidad de las calificaciones, en el pretest fue 1,99 y en el postest 1,57, reflejando una desigualdad de 0,42. Por último **el coeficiente de variación**, variación relativa de las calificaciones con respecto a la media, en el pretest fue 21,96, mientras que en el postest fue 11,14, habiendo una diferencia de 10,82. En conclusión, la aplicación de una metodología tradicional dio como ganancia interna sólo 04 puntos a favor del Postest. Como observamos no es mucha la diferencias como ocurre en el G.E.

4.1.4. RESULTADOS DEL POSTEST EN EL GRUPO EXPERIMENTAL Y CONTROL

TABLA Nº 04: COMPARACIÓN DE LOS RESULTADOS DEL POSTEST EN EL GRUPO EXPERIMENTAL Y CONTROL.

NIVEL	PUNTAJE	POSTEST			
		G.E		G.C	
		Nº ESTUDIANTES	%	Nº ESTUDIANTES	%
EXCELENTE	19-20	12	55%	00	00%
BUENO	16-18	09	41%	04	18%
REGULAR	11-15	01	04%	18	82%
DEFICIENTE	06-10	00	00%	00	00%
PESIMO	00-05	00	00%	00	00%
TOTAL		22	100%	22	100%

Fuente: Resultados del Postest de la comprensión de textos narrativos aplicado al G.E. (Estudiantes del 1ro grado "A") y G.C (Estudiantes del 1ro grado "B") de Educación Secundaria de la I.E "José Abelardo Quiñones Gonzales" Nuevo Chimbote - 2016.

TABLA Nº 08: MEDIDAS ESTADÍSTICAS DE LOS RESULTADOS DEL POSTEST EN EL GRUPO EXPERIMENTAL Y CONTROL.

MEDIDAS ESTADÍSTICAS	POSTEST		GANANCIA EXTERNA
	G.E.	G.C.	
MEDIA	18,32	13,09	05,23 puntos a favor del G.E.
MEDIANA	19,00	13,00	
MODA	19	13	
DESV. TÍP.	1,52	1,57	
VARIANZA	2,32	2,47	
COEFICIENTE DE VARIACIÓN	8.296	11.142%	

Fuente: PASW 18

GRÁFICO N° 04: DISTRIBUCIÓN PORCENTUAL DE LOS RESULTADOS DEL POSTEST EN EL GRUPO EXPERIMENTAL Y CONTROL.

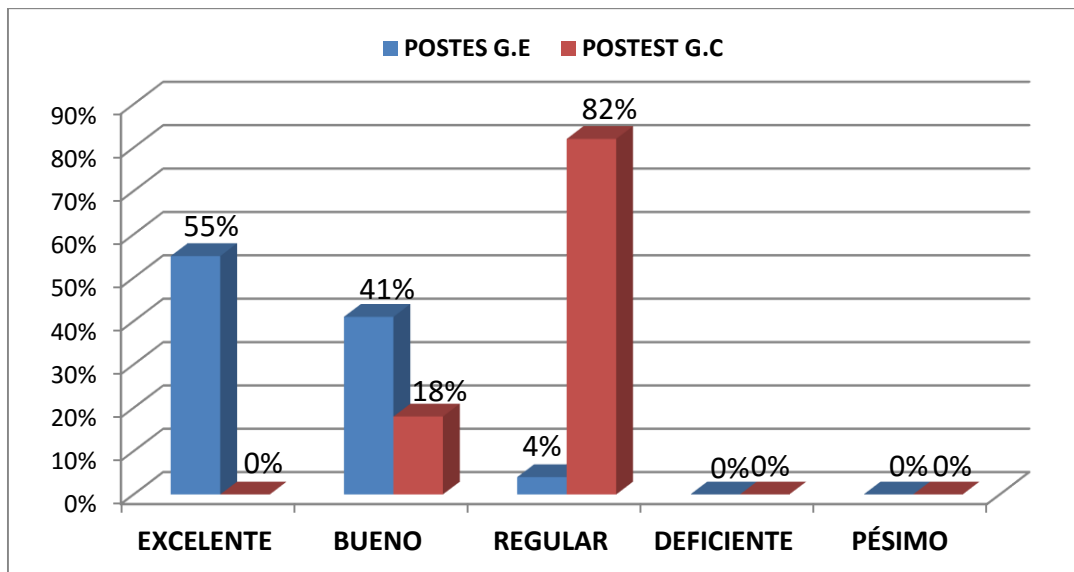

Fuente: Resultados de la distribución porcentual del Posttest de comprensión de textos narrativos aplicado al G.E (Estudiantes del 1ro grado “A”) y G.C. (Estudiantes del 1ro grado “B”) de Educación Secundaria de la I.E. “José Abelardo Quiñones Gonzales” Nuevo Chimbote - 2016.

INTERPRETACIÓN

En la tabla N° 04 y gráfico N° 04: Podemos visualizar la comparación de los resultados obtenidos luego de administrar el Posttest a los grupos experimental y control, observamos una notable diferencia con respecto a los niveles alcanzados por los estudiantes en ambos grupos, siendo la muestra 22 estudiantes, se ve que 13 estudiantes (65%) del G.E alcanzaron el **nivel excelente** (19-20); mientras que en el G.C ningún estudiante (0%) alcanzó este nivel. Por otra parte 09 estudiantes (41%) del G.E se encuentran en el nivel de logro **Bueno** (16 - 18), mientras que en el G.C solo 04 estudiantes (0%) alcanzaron situarse en este nivel. Por su parte solo 01 estudiante (04%) del G.E se ubica en el **nivel regular** (11-15); mientras que en el G.C. 18 estudiantes (82%) se sitúa en este nivel. Finalmente ningún estudiante (0%) del G.E y G.C se ubicó en el **nivel malo y pésimo**. En conclusión, al aplicar la propuesta del uso de Medios Audiovisuales en el G.E. se mejoró los resultados, puesto que de la totalidad de los estudiantes (100%) se ubicaron en el nivel excelente, y bueno; mejorando así significativamente la comprensión de textos narrativos; mientras que en el G.C. la mayoría de los

estudiantes (75%) se situaron en el nivel **regular** dado que se trabajó con una metodología tradicional.

En el cuadro N°04: se describen los resultados estadísticos correspondientes al Pos-test de ambos grupos, observándose que la media aritmética que correspondiente al G.E es de 18,32 y para el G.C es de 14,09 lo cual evidencia un incremento notable del primero con respecto al segundo. Asimismo, **la mediana** es de 19 y 13 respectivamente siendo la diferencia de 06 a favor del G.E, avalándose una diferencia considerable. Con respecto a la **moda**, el puntaje que más se repite en el Postest del G.E es 19, mientras que en el G.C es 13 el calificativo más recurrente. Al ver la **desviación estándar**, en el G.E se visualiza que es 1,52 y del G.C es 1,57 siendo la diferencia de 0,05 puntos donde el puntaje del G.E es de menor dispersión en cuanto al G.C. **La varianza**, el promedio de las calificaciones con respecto a la media, en el G.E. fue de 2,32 a diferencia del G.C que fue de 2,47; con una desigualdad de 0.15; esto demuestra que la ganancia externa fue a favor del G.E. por 04 puntos.

Por último el **Coefficiente de variación**, variación relativa de las calificaciones con respecto a la media, del G.E. fue 8.296 mientras que del G.C. fue 11.142; es decir, la variación relativa de los puntajes en el G.E. fue menor que en el G.C. por una diferencia de 2,85. Es decir, las calificaciones del G.E. fueron homogéneas, mientras que el G.C. heterogéneas con esto se confirma que la aplicación de una metodología tradicional dio como ganancia interna sólo 04 puntos a favor del Postest. Como observamos no es mucha la diferencias como ocurre en el G.E. Por lo tanto la **Ganancia Pedagógica o Resultado externo que es la** diferencia de la media del Pretest y Postest del **grupo experimental** es de (10.18 puntos), menos la diferencia de la media del Pretest y Postest del **grupo de control (04)** es de 6.18 puntos.

En tal sentido, la ganancia externa es de 06 puntos a favor del **Grupo Experimental** lo que demuestra que el **uso de Medios Audiovisuales** mejoró significativamente **la comprensión de textos narrativos en los estudiantes del 1° Grado de Educación Secundaria de La I.E “José Abelardo Quiñones Gonzales” del Distrito de Nvo. Chimbote.**

4.1.5. RESULTADO DE LA PRUEBA DE HIPÓTESIS (T-STUDENT)

CUADRO N°: 05 PRUEBA DE HIPÓTESIS PARA EL POSTEST DE LOS GRUPOS EXPERIMENTAL Y CONTROL.

Comparación	Prueba T - Student para la Igualdad de Medias				
	Formulación de Hipótesis	Nivel de Sig	Valor Calcul.	Sig. Exp.	Decisión $p < 0,05$.
G.E Vs. G.C	$H_0 : \mu_1 = \mu_2$ $H_1 : \mu_2 > \mu_1$	$\alpha = 0,05$	$t = 12,816$	$p = 0,000$	SE RECHAZA H_0

GRÁFICO 05: T – STUDENT

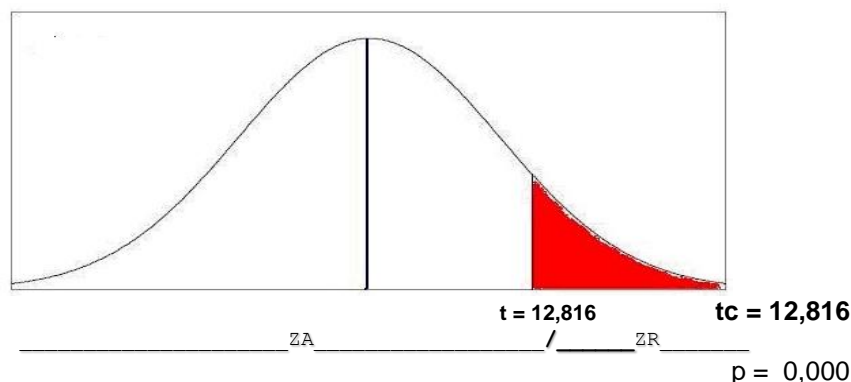

INTERPRETACIÓN

En la tabla N° 09 y en el gráfico N°:05 se presenta la prueba de hipótesis para la comparación de puntajes medios obtenido por los estudiantes del grupo experimental y grupo control, después de aplicación de la propuesta: **Uso de Medios Audiovisuales para Mejorar la Comprensión de Textos Narrativos en los Estudiantes del 1° Grado de Educación Secundaria de La I.E “José Abelardo Quiñones Gonzales” del Distrito de Nvo. Chimbote**

En efecto, esta comparación de medias muestra diferencia, que fue validada por la Prueba T – Student, al obtener una evidencia suficiente de los datos para generar un nivel de significancia experimental ($p = 0,000$) inferior que el nivel de significancia fijado por la investigadora ($\alpha = 0,05$), rechazando la H_0 y aceptando H_a . Esto permite concluir que el **uso de Medios Audiovisuales para mejoró la Comprensión de Textos Narrativos** en forma altamente significativa en los estudiantes del grupo experimental respecto del grupo control, con niveles de confianza del 95%.

4.2. Discusión de resultados

La comprensión de textos es una competencia curricular que requiere del esfuerzo mancomunado del estudiante y del docente para su logro satisfactorio en cuanto a su proceso y producto. La dificultad que presentan los estudiante de educación secundaria para comprender textos escritos, se debe a que no existe una adecuada incentivación a la lectura tanto en casa como en los colegios, sumado a ello el desconocimiento de las estrategias que se deben realizar para comprender; así como también el desacierto al momento de utilizar estrategias que ayuden al docente a introducir a sus estudiantes a la comprensión de textos escritos; lo que conlleva a que la comprensión de textos de los estudiantes sea deficiente. Desde esta perspectiva se aplicó una propuesta que tuvo como objetivo usar Medios Audiovisuales para mejorar la comprensión de textos narrativos de los estudiantes, lográndose este objetivo significativamente.

Los resultados obtenidos mostraron que al iniciar el experimento no se presentaron diferencias significativas en cuanto al logro alcanzado en el pretest tanto del grupo experimental como del control, conforme se indica en la Tabla N° 01; los resultados en ambos grupos nos permite evidenciar que la mayoría de los estudiantes tanto de grupo experimental como del grupo control se ubicaron en los **niveles deficiente y pésimo**; es decir se evidenció que los estudiantes del primer grado de educación secundaria de la I.E “José Abelardo Quiñones Gonzales” manifestaron déficit en la comprensión de textos narrativos.

Según los datos obtenidos de la investigación en la tabla N° 01 y gráfico N° 01 se expresa que en el pretest aplicado a grupo experimental los estudiantes se encuentran en un nivel deficiente con un 59 % y pésimo con un 23%, asimismo el grupo control se encuentra en un 64% respecto al nivel deficiente y en el nivel pésimo con un 9%. En lo que corresponde al nivel regular, el grupo control alcanza un 27%, mientras que en el grupo experimental solo el 18% de los estudiantes lograron ubicarse en este nivel con una nota oscilante de entre (11-

15). Lo que evidencia que los estudiantes no estaban siendo debidamente estimulados para la comprensión de textos narrativos.

Ante estos resultados, Gil (1997), sostiene que, esta deficiencia se debe a que los estudiantes tienen poco dominio funcional de la lengua escrita, puesto que solo hacen un mínimo reconocimiento de la estructura de un texto y de la intención comunicativa del autor en el texto.

Por otro lado, Hernández, Linares y Mendoza (1997), en su investigación señalan que esta dificultad se debe a que los docentes desconocen técnicas y que la lectura promovida por ellos es de tipo cognoscitiva, relegando las funciones sociales, afectivas y recreativas de la lectura.

Por otra parte, Díaz Barriga y Hernández (1998; p. 69), manifiestan “que las fallas en la comprensión de textos se centran exclusivamente en el docente y el alumno” de acuerdo a la afirmación anterior, se puede determinar que en la actualidad el estudiante no desarrolla habilidades y destrezas que lo lleven a realizar un mejor proceso de comprensión lectora. Así mismo, existe carencia en la aplicabilidad de estrategias interactivas que le conduzcan a acrecentar su nivel lector y de su comprensión.

En la misma línea, Douglas, M. (2010), afirma que las estrategias didácticas utilizadas por los docentes juegan un papel fundamental en el aprendizaje de los estudiantes educación básica, pues éstas se conciben como herramientas de trabajo que permiten afianzar las competencias básicas adquiridas, lo cual resulta importante, por cuanto promueve actividades en las cuales los educandos mejoran su desarrollo intelectual, formándose como individuos creativos, activos y reflexivos.

Partiendo de estos conocimientos básicos, se aplicó una propuesta metodológica enfocada en el uso de Medios Audiovisuales que nos ayude mejorar los niveles de comprensión de texto narrativos de los estudiantes, puesto que los jóvenes de hoy se predisponen a aprender más, si les presentamos nuevas e interesantes estrategias especialmente con el uso de las tecnologías (computadora, televisión, radio y etc.) respecto a su potencialidad, Martí (2012), plantea que los computadores poseen potencialidades para favorecer el aprendizaje, aunque reconoce que su mera utilización no garantiza el saber, también expone que los ordenadores serían uno de los factores acompañantes de otras condiciones externas como: el contexto de aprendizaje, pautas de enseñanza, modelo pedagógico, para poder potenciar la modificación de los aprendizajes en profundidad, para lo que se requiere que el docente asuma un rol de mediador en el aprendizaje de los estudiantes; como respaldo a esta afirmación mostramos, en la tabla N°: 04 y gráfico N°: 04, después del uso MAV en la lectura de textos narrativos, los estudiantes del **Grupo Experimental** mejoraron sus habilidades en cuanto a la comprensión de dicho texto, ya que la mayoría de los estudiantes lograron ubicarse en un **nivel Excelente** con un 55%, y una minoría logró ubicarse en el **nivel Bueno** con un 41% y sólo el (4%) permaneció en el nivel regular y ninguno el en nivel malo. **En el Grupo Control** ninguno alcanzó (0%) el nivel excelente, solo el 18% llegó ubicarse en el **nivel bueno**, puesto que la mayoría de ellos permanecieron en el nivel regular con un 82%. Por lo tanto se puede concluir que tras la aplicación de la propuesta uso de medios audiovisuales el grupo experimental mejoró significativamente el nivel de comprensión de textos narrativos de los estudiantes de la I.E. antes mencionada.

La tarea de la comprensión de textos viene a ser un proceso constructivo mental, donde los estudiantes solo necesitan mejores estrategias para mejora la comprensión, para este proceso se parte de los conocimientos previos y expectativas de los estudiantes en los momentos planteado por Solé (antes y durante), se planea la interacción entre el estudiante y el texto, en el contexto del aula (en antes, durante, después con una secuencia didáctica interactiva mediada por MAV), en esta interacción se enfatiza en los planos del texto

narrativo (relato, narración e historia), los cuales a su vez están mediados por los niveles planteados por Jurado (literal e inferencial). Tanto los planos como los niveles son retomados en la evaluación de la comprensión.

Es por ello que respecto a la validación de la propuesta se muestra la tabla N°:5 el promedio obtenido por el grupo control es de 13,09 frente al grupo experimental que es de 18,32 generando una ganancia pedagógica externa de 5,23 puntos a favor del grupo experimental, lo que demuestra que la propuesta metodológica fue eficiente en forma altamente significativa en la comprensión de textos narrativos en los estudiantes del grupo experimental respecto del grupo control, con niveles de confianza del 95%. Asimismo estos datos grafican la importancia del uso de Medios Audiovisuales en el mejoramiento de la comprensión en producción textos narrativos en los estudiantes del primer grado de educación secundaria, puesto que superaron las calificaciones que obtuvieron en el pretest.

En conclusión la **Ganancia Pedagógica o Resultado externo que es la diferencia de la media del Pretest y Postest del grupo experimental es de (10.18 puntos)**, menos la diferencia de la media del Pretest y Postest del **grupo de control (04)** es de 06 puntos a favor del grupo experimental. Finalmente, insistimos en la importancia de la propuesta, debido a que presenta un proceso claro donde el estudiante puede reconocer y superar sus debilidades en la comprensión de textos narrativos, teniendo presente las fases, lo cual supone la base fundamental del proceso para que así los estudiantes logren mejorar sus habilidades de comprensión. Sin embargo, no se debe descuidar el papel del docente, quien tiene como misión de proporcionar estrategias lúdicas dentro de todo el proceso de comprensión para ayudar a que el estudiante desarrolle su habilidad de comprensión.

5. CONCLUSIÓN Y SUGERENCIAS

5.1. Conclusión

- 1) Los resultados obtenidos en el pre test demuestran que los estudiantes presentaron dificultades en la comprensión de textos narrativos debido a que tienen poco dominio funcional de la lengua escrita y desconocían las estrategias que los oriente al logro de estas habilidades.
- 2) De acuerdo a los resultados obtenidos del Postest en el grupo experimental se evidencia que se logró mejorar la comprensión de textos narrativos, de un **nivel deficiente** (59%) a un **nivel Excelente** (55%) al implementar una propuesta con secuencia didáctica mediada por MAV.
- 3) Los estudiantes del grupo experimental mejoraron la comprensión de textos narrativos (cuentos, fábula, leyenda, mito) después de la aplicación de la propuesta en un 55% con una nota de (19-20) que es el nivel más significativo, el 41% logró ubicarse en el nivel bueno y 4% el nivel regular, obteniendo una ganancia externa de 5 puntos a favor del grupo experimental quedando demostrada que la propuesta fue eficiente en forma altamente significativa con un niveles de confianza del 95%
- 4) Al implementar el uso de las MAV a la estrategias de la enseñanza y aprendizaje de la comprensión lectora de textos narrativos se puede evidenciar que es una herramienta potente para el aprendizaje de los estudiantes, ya que, les permite explorar cada uno de los recursos con los que cuenta el ordenador, tales como sonidos, imágenes, retroceder al nivel anterior entrar y salir de la secuencia sin perder lo que ya habían visto logrando así un aprendizaje significativo y una alta motivación en el desarrollo de sus habilidades de comprensión.
- 5) Los MAV solo son recursos que nos ayudaron cimentar los conocimientos, sin una estrategia no tiene efectividad.

5.2. Sugerencias

- 1) Comprobada la eficiencia de la propuesta “Uso de Medios Audiovisuales para mejorar la comprensión de textos narrativos” se recomienda que desde los primeros grados de educación secundaria los docentes de área trabajemos de manera integrada para afianzar la comprensión de textos narrativos haciendo uso de los MAV las mismas que conlleven a los estudiantes a iniciarse en la comprensión de textos en formatos textual como audiovisual.
- 2) Se recomienda que para la aplicación de propuesta, se respeten cada una de las fases (teórica y práctica), pues de no hacerlo no se obtendrán los resultados esperados.
- 3) Se sugiere que en la fase teórica se haga énfasis en los niveles de la comprensión de textos (literal, inferencia y crítico) para que los estudiantes tengan en cuenta el tipo de información que desean encontrar el texto al momento de leer el texto.
- 4) Al llegar a la fase práctica no se debe presionar a los estudiantes, sino brindarles el tiempo necesario para que desarrollen sus habilidades de comprensión.
- 5) Por otra parte al momento de implementar una secuencia didáctica mediada por MAV, es necesario dotar las salas con los recursos tecnológicos tales como: computadores, televisión y buena conectividad; Ya que estos son parte importante para el óptimo desarrollo de esta, cumpliéndose así el propósito establecido.

V. REFERENCIA BIBLIOGRÁFICA

- Adame, A. (2009). *Medios audiovisuales en el aula*. Recuperado de http://www.csicsif.es/andalucia/modules/mod_ense/revista/pdf/Numero_19/ANTONIO_ADAME_TOMAS01Pdf
- Bravo, L. (2010). *Aprender a leer, aprender a pensar*. Revista Universitaria, Pontificia Universidad católica de Chile. Recuperado de <http://www.U.PontificiaUniversidadcatolicaChilblogbravo-PDF>
- Cabero, J. (2000). *Nuevas tecnologías aplicadas a la educación*. Madrid: Síntesis Educación.
- Cabero, J. (2001) *Tecnología educativa. Diseño y utilización de medios en la enseñanza*. España: Paidós.
- Cabero, J. (1991) *Los Medios Audiovisuales*. España: Santander. Encuentros Nacionales. Las Nuevas Tecnologías en la Educació.
- Cabrera y otros (1994). *El proceso lector y su evaluación*. Barcelona, España: Laertes.
- Camba, M. (2006). *Compresión Lectora*. México: Creative Commons
- Cassany, D. otros (1998). *Enseñar lengua*. Barcelona: Grao
- Castañeda, M. (1992). *Los medios de comunicación y la tecnología educativa*. México: Trillas.
- Castañeda, M. (1992). *Los medios de comunicación y la tecnología educativa*. México: Trillas.
- Cooper, D. (1990). *Cómo mejorar la comprensión lectora*. Madrid: aprendizaje Visor.

- Colomer, T. y Camps, A. (1996). *Enseñar a leer, enseñar a comprender*. Madrid: Celeste/ MEC.
- Contreras, O. (2007). *Niveles de comprensión lectora*. Recuperado de <http://www.uss.edu.pe/Facultades/derecho/documentos/produccionjuridica/2007-I/Articuloabril-autorGuelyContreras.pdf>.
- Contreras, O. y Covarrubias, P. (2000) *Desarrollo de Habilidades Metacognoscitivas de Comprensión de Lectura en Estudiantes Universitarios*. Recuperado de: <http://educación.jalisco.gob.mx/consulta/educar/08/.80/8feliaP.html>
- Cortes, T. Bautista, J. y Cabrera, Á. (1998) *Maestros generadores de textos (Hacia una didáctica del relato literario)*. México: McGraw–Hill.
- Corrales, M. y Sierras, M. (2002) *Diseño de medios y recurso didácticos*. España: Innovación y Cualificación, S.L.
- Carreño, J. (2008) *Los medios audiovisuales y la aula de clases*. Recuperado de <http://losmediosAdivisuales-la aula-de-clases-/educar/pdf>
- Cruz, S. (2004) *Acerca de la lectura* Juliaca–Peru: Halcones.
- Dubois, María (1991) “*El proceso de la lectura: de la teoría a la práctica*” Buenos Aires: Aique.
- Echevarría, M. (2006). “*Dificultades en comprensión lectora en estudiantes universitarios: implicaciones en el diseño de programas de intervención*”. Red de revista psicodidáctica.
- Fombona, J. (1999). *Pedagogía integral de la información audiovisual*. España: Servicio de publicaciones de la Universidad de Oviedo.

- Garza, A. (2007) *Manual de técnicas de investigación para estudiantes de ciencias sociales humanidades*. (7a edición). México: El colegio de México.
- García, A., (2008). *Medios y recursos audiovisuales para la innovación educativa: En investigación y tecnologías de la información y comunicación al servicio de la innovación educativa*. España: Salamanca.
- García, E. (1993). *Cómo leer textos narrativos*. Madrid: Ediciones Akal
- Goodman, K. (2002) *estrategia de lectura: un principio para la comprensión*.mexico: Mac Graw Hill.
- Hernández, R., Fernández C. y Baptista P. (2006) *Metodología de la investigación* (4a edición) México: Mc Graw – Hill.
- Johnston, P. (1989) “*La Evaluación de la Comprensión Lectora. Un Enfoque Cognitivo*”. Madrid, España: Edit. Visor.
- Kaufman, A. y Rodríguez, M. (2003) *La escuela y los textos*. México, D.F: Santillana.
- Mari Mutt, A. (2004) *Cómo preparar y presentar un Seminario*.
- MINEDU (1998).” *Lineamientos curriculares de lengua castellana y literatura*”. Lima: magisterio. Recuperado en [www. Mniedu-peru-lima.blognacional2008](http://www.mniedu-peru-lima.blognacional2008).
- MINEDU (2007). *Guía de estrategias metacognitivas para desarrollar la comprensión lectora*. Lima: MINEDU.
- Ministerio de Educación. (2010). *Orientaciones para el Trabajo Pedagógico del Área de Comunicación*. Lima, Perú: MINEDU.

- Moreno, F. (2004). *Teoría de la instrucción vs. Teoría del aprendizaje significativo*. Lima.
- Nérici, I. (1985) *Hacia una didáctica general dinámica*. Buenos Aires. Argentina: Kapelusz
- Núñez P. (2006). *Taller de comprensión lectora*. Barcelona: Octaedro.
- Niño V y Perez, H. (2005). *Los medios audiovisuales en la aula*: Bogotá: Corporativa magisterio.
- Lescano, M, (2001) *Lectura, Escritura y Democracia. Evaluación de la Comprensión Lectora*. Seminario Internacional de la Cátedra. UNESCO. Recuperado de: http://www.geocities.com/urgencias_didácticas/evcomplec.doc
- Linde, E. y Vidal, J. (2009). *Los medios audiovisuales, información y nuevas tecnologías en los contextos educativos*. Recuperado de www.uib.es/depart/gte/revelec8.html.
- Oñate E. (2013) *Comprensión lectora: propuesta de intervención didáctica México*. México: Andaluz.
- Parodi, G. (1999) *Relaciones entre lectura y escritura: una perspectiva cognitiva discursiva*. Valparaíso: Universidad de Valparaíso.
- Pérez, H. (2007). *Nuevas tendencias de la comprensión escrita*. Colombia: Aula abierta.
- Pérez, M (2004) *comunicación en recursos visuales y auditivos*. Chile
- Pinzás, J. (2001). *Leer Pensando. Introducción a la visión contemporánea de la lectura*. Perú: Fondo editorial de la Pontificia Universidad Católica.
- Pinzás, J. (2001). *Se aprende a leer leyendo*. Lima, Perú: Tarea.

- Rodino, A. (1987) *Los Medios Audiovisuales y su uso en la Enseñanza a Distancia*. San José, Costa Rica: Universidad estatal a distancia.
- Rodríguez, J. (2008). *El Texto narrativo*. Barcelona: Carena.
- Roger, A. y Cuninghan M. (1978) *La lectura y los procesos cognitivos*. Recuperado de ww.HTT// la-lectura-los-procesos-cognitivos.pdf
- Rosales, J. (1987). *La intervención educativa en la comprensión lectora de textos: Más allá de la instrucción en habilidades cognitivas*. Madrid: Trotta.
- Rosenshine, J (1980) *Arte de la comprensión lectora*, Madrid: escala
- Rojas, E. (1999). *Mitos, leyenda, cuento, fábula, apólogos y parábolas*. México: Editer.
- Sacristán, F. (2005). *Comprensión de la lectura en estudiantes adolescente*". Buenos Aires: El Cid.
- Sánchez Lihon, D. (1988) *La aventura de vivir*. Lima: UMSM
- Sánchez, E. (1998) *Comprensión y redacción de textos: Dificultades y ayudas*. Barcelona: Edebé.
- Smith, F. (1989). *Comprensión de la Lectura*. México: Trillas.
- Solé, I. (1998). *Estrategias de lectura*. Editorial GRAÓ, de IRIF, S.L. Disponible en <http://www.terras.edu.ar%2Fbiblioteca%2F3%2FLa-ensenanza-de-estrategias.pdf&h=XAQGMtBfn>.
- Solé, I. (2001). *Leer, lectura y comprensión: ¿hemos hablado siempre de lo mismo?* Barcelona: Laboratorio Educativo.

Solé, I. (2006). “*Lectura y la comprensión textual*”. Recuperado en www.lecturaycomprensiontextual.sole.blog.ugel

Solé, I. (2009), *Estrategias de lectura*. Recuperado en: [http://www.redescolar.ilce.edu.mx/redescolar/lecturas_BB /diplomado/la_enseñanza de _comprensión_ lectora](http://www.redescolar.ilce.edu.mx/redescolar/lecturas_BB /diplomado/la_enseñanza_de_comprension_lectora).

Tapia, V. (2003). *Programa psicopedagógico de comprensión lectora: aprendo a leer a través de la lectura*. Lima: UMSM.

Universidad Cayetano Heredia (2006) *capacidades de los niveles de comprensión*. Fascículos de comunicación. Lima: Magisterio Lea.

Universidad Nacional Enrique Guzmán y Valle (s/f). *El placer de estudiar*. Módulo de especialización profesional N° 1,2 y3. Lima: San Marcos. La Cantuta. Recuperado de <http://comunidadesvirtuales.obolog.com/san Marcos-Pdf>.

UGEL (2003). El texto narrativo. Recuperado de <http://www.ugel03.gob.pe/pdf>

UGEL (2010) El texto narrativo Recuperado de <http://www.ugel10.gob.pe/pdf>

Valero, J. (2001) *Educación Personalizada con iconos*. Madrid, España: Paulinas.

Van A. (1984). *Texto y Contexto*. Edit. Cátedra. Madrid - España.

TESIS

Camacho, Jurado y Mateus (2013) *La incorporación de las TIC para mejorar la comprensión lectora en los estudiantes del grado 3º de la Institución Educativa Remigio Antonio Cañarte, Sede Providencia, de la Ciudad de Pereira- Colombia*.

Del Corral, M. (2008.) en su investigación “*Las Tecnologías de Información y Comunicación (TIC): leer y escribir hoy*”, para obtener el grado de maestría en la universidad de cesar vallejo.

Goñi S. y Bravo A. (2009) realizó una investigación sobre “La dramatización como técnica en la comprensión de textos narrativos en los estudiantes de 6to grado de educación primaria I.E. Ángeles de Jesús Chorrillo, Lima Perú, para optar el grado de licenciado en Educación en la Universidad San Ignacio de Loyola.

Moreno P. (2000) La investigación titulada “Herramientas conceptuales para el desarrollo de competencias en el área de comunicación Audiovisual del tercer año de educación secundaria”, nuevo Chimbote.

Silva, M. (1977). Estandarización de un Test de Comprensión de Lectura en jóvenes estudiantes de Lima Metropolitana. Tesis para optar el Grado de Bachiller en Psicología, Universidad Nacional Mayor de San Marcos. Lima, Perú.

1. PROGRAMACIÓN DE LOS CONTENIDOS DE LA ESTRATEGIA

CONTENIDOS	APRENDIZAJE ESPERADO	TÉCNICAS	INSTRUMENTOS	T
Comprensión de textos o lectora	Identifica la información global del texto	Lluvia de ideas Lectura comprensiva	Práctica calificada	2h
Niveles de Comprensión lectora.	Identifica la información explícita e implícita en textos propuestos	Imágenes Lectura comprensiva	Práctica calificada	2h
Técnicas de estudio: - El subrayado -El resumen -tema central, ideas principal y secundaria	- Utiliza el subrayado para extraer ideas principales. - Sintetiza la información utilizando el resumen. - Identifica el tema, la idea principal y secundaria en textos propuestos.	Toma de apuntes Subrayado Resumen Trabajo individual	Práctica calificada	2h
El texto narrativo - Definición - características - Estructura - Elementos	- Diferencia los textos narrativos de otros textos - Reconoce los elementos de un texto narrativo en un texto proporcionado.	Lluvia de ideas Lectura comprensiva	Práctica calificada	4h
Tipos de texto narrativo: - Cuento - fabula - Mito - leyenda	- Diferencia los especies del texto narrativa. - Diferencia los elementos de los especies de texto narrativo.	Lectura comprensiva. Imágenes Trabajo individual	Práctica calificada	4h

<p>HABILIDADES PRE-LECTORA:</p> <ul style="list-style-type: none"> - Predicción. - Contextualización 	<ul style="list-style-type: none"> - Hace uso de la predicción, y formular hipótesis a partir de imágenes. - Elabora hipótesis predictivas acerca del contenido del texto. - Contextualiza a partir de las imágenes haciendo uso de los conocimientos previos. 	<p>Estudio Guiada Imágenes Ejemplificación a base de cuentos</p>	<p>Módulos Práctica calificada</p>	<p>2h</p>
<p>HABILIDADES DURANTE LA LECTORA:</p> <ul style="list-style-type: none"> - Estructural - Atención 	<ul style="list-style-type: none"> - Identifica la estructura del texto. - Atiende a los aspectos específicos del texto, haciendo uso del VIDEO 	<p>Lectura comprensiva Video Ejemplificación a base de videocuentos</p>	<p>Módulos Práctica calificada</p>	<p>2h</p>
<p>HABILIDADES POS LECTORA:</p> <ul style="list-style-type: none"> - Ideas principales - Inferencias 	<ul style="list-style-type: none"> - Extraer ideas principales de un texto. - Inferir aspectos resaltantes del texto 	<p>Participación guiada Ejemplificación a base de fabulas</p>	<p>Módulos Práctica calificada</p>	

2. PROGRAMACIÓN DE LA ESTRATEGIA METODOLÓGICA

FASES DE LA ESTRATEGIA	CONTENIDOS	APRENDIZAJE ESPERADO	TÉCNICAS	INSTR.	T
Habilidades pre-Lectora -Predicción -contextualización	Cuento: el abuelo y el Nieto	- Infiere las características de los personajes. - Establecer la idea principal del cuento	Lluvia de ideas Lectura comprensiva	Práctica calificada	2h
	Cuento: La pequeña vendedora de cerillas.	-Comprendo e interpreto el cuento teniendo en cuenta los 3 niveles. -Identifica la idea principal del cuento.	Imágenes Lectura comprensiva Video cuento	Práctica calificada	2h
Habilidades durante la lectura - Estructura -Atención	cuento: El Loro Pelado	- Interpretamos el cuento el loro pelado a través de la MAV	Toma de apuntes Subrayado Resumen Trabajo individual	Práctica calificada	2h
	cuento: El Almohadón de Plumas	Comprendo el cuento almohadón de plumas en sus diferentes formatos y finalidades.	Lluvia de ideas Lectura comprensiva	Práctica calificada	4h
Habilidades durante la lectura - Ideas principales - Inferencias	CUENTO: El ahijado de la muerte	Interpretamos el cuento el ahijado de la muerte a través de la MAV	Lectura comprensiva. Imágenes Rotafolios didáctico	Práctica calificada	4h
	Cuento: La estufa de hierro	Interpreta el cuento la estufa de hierro en sus diferentes formatos y finalidades.	Trabajo individual		

PRETEST DE COMPRENSIÓN TEXTOS

¡Hola! Esta prueba tiene como fin identificar tu nivel de comprensión lectora. A continuación te presentaremos dos textos para leer y una serie de preguntas, las cuales debes responder no sin antes leer detenidamente las instrucciones que se te den y reflexionando bien antes de contestar. La prueba es individual y no influirá en tus notas del colegio, así que no tienes que poner tu nombre, sólo llenar los datos que se te piden. ¡Gracias por tu colaboración!

Nombre: _____
Grado y Sección _____ **Fecha** _____ **Duración: 90 min.**

INSTRUCCIÓN: Lee detenidamente los siguientes textos y responde a las preguntas que se te plantean, Todo borrón invalida su respuesta.

Texto N°: 01

EL HOMBRE Y LA SERPIENTE

Un hombre, pasando por un monte, encontró una culebra que ciertos pastores habían atado al tronco de un árbol, y, compadeciéndose de ella, la soltó y calentó. Recobrada su fuerza y libertad, la culebra se volvió contra el hombre y se enroscó fuertemente en su cuello.

El hombre, sorprendido, le dijo: - ¿Qué haces? ¿Por qué me pagas tan mal? Y ella respondió: - No hago sino obedecer las leyes de mi instinto. Entretanto pasó una raposa, a la que los litigantes eligieron por juez de la contienda.

- Mal podría juzgar - exclamó la zorra -, lo que mis ojos no vieron desde el comienzo. Hay que reconstruir los hechos. Entonces el hombre ató a la serpiente, y la zorra, después de comprobar lo sucedido, pronunció su fallo. - Ahora tú - dirigiéndose al hombre, le dijo -: no te dejes llevar por corazonadas, y tú - añadió, dirigiéndose a la serpiente -, si puedes escapar, vete.

Rosa Inés Martínez. Tomado de “Fábulas para niños”

CUESTIONARIO

1. ¿Dónde ocurren los hechos relatados en esta fábula?

- a. En un zoológico.
- b. En un acuario.
- c. En un pueblo.
- d. En el bosque.

2. ¿Quiénes son los personajes de la fábula?

- a. Un perro y una culebra.
- b. Una culebra y una zorra.
- c. Una zorra, un hombre y unos pastores.
- d. Un hombre, una culebra y una zorra.

3. ¿Cuál de las siguientes acciones corresponde al primer párrafo?

- a. La serpiente atacó al hombre que la había liberado.
- b. El hombre le reclamó a la serpiente por su actitud.
- c. La zorra hizo reconstruir los hechos desde el principio.
- d. El hombre le dijo a la zorra que si se podía soltar que se fuera.

4. ¿Con qué otro nombre se le denomina a la zorra en el texto?

- a. Litigante.
- b. Cura.
- c. Corazonada.
- d. Raposa.

5. Según las acciones que realiza el hombre en la historia, se puede decir que éste es:

- a. Compasivo con los animales.
- b. Un culebrero.
- c. Un bromista.
- d. Enemigo de la naturaleza.

6.Cuál de los siguientes detalles se le hubiera podido añadir al texto?

- a. El hombre intentó domesticar la serpiente
- b. La serpiente se excusó por lo que hizo al hombre.
- c. La culebra se suicidó después del fallo de la zorra.
- d. La serpiente fue ayudada por otras compañeras.

7. Si la culebra hubiera sido venenosa ¿qué hubiera podido suceder?

- a. Los pastores le hubieran extraído el veneno.
- b. Se hubiera comido al hombre.
- c. Se hubiera soltado ella misma con sus colmillos.
- d. Hubiera mordido al hombre cuando la calentaba.

8. Otro título para la fábula puede ser:

- a. El hombre culebrero.
- b. La zorra en el juzgado.
- c. La culebra desagradecida.
- d. La culebra y la zorra.

9. La expresión que mejor resume la fábula es:

- a. La culebra es el símbolo de la gratitud.
- b. La zorra es un animal imparcial en sus juicios.
- c. Los pastores son personas desocupadas.
- d. Por desagradecida, la culebra perdió la oportunidad de ser liberada.

10. La frase que mejor interpreta la moraleja de la fábula es:

- a. Hay que evitar riesgos innecesarios en la vida.
- b. No hay que hacerle favores a nadie.
- c. No se debe luchar por la libertad de los demás.
- d. Todos los animales son desagradecidos.

Texto N°: 02

EL NIÑO Y EL SABIO

Había una vez un anciano muy sabio que estaba orgulloso de sus diversos y profundos conocimientos. Un día de verano, el sabio se fue a pasear al campo en su auto. Iba profundamente concentrado en sus pensamientos, cuando de pronto frenó asustado, en medio del camino había un niño de unos siete años que jugaba con tierras, piedras, ramitas y pedazos de vidrio y hojalata. El sabio tocó la bocina, pero el niño seguía jugando sin hacerle caso.

El sabio se bajó del auto y acercándose al niño le preguntó: — ¿Qué pasa? ¿No quieres dejarme pasar por el camino?

El niño lo miró de abajo hacia arriba y, con aire de sorprendido, le contestó:

-No es mi culpa, señor. Usted ve que estoy construyendo una ciudad, y no son las paredes las que deben moverse para dar paso a su carro, sino al revés.

El sabio quedó extrañado por la respuesta y le dijo:

-Me parece que tienes una inteligencia poco común para tu edad.

- ¿Por qué se extraña usted? A la semana de nacidos los conejos saben correr y saltar, y en un tiempo igual las abejas saben hacer y fabricar su panal. ¿Por qué no podría yo saber algunas cosas a los siete años?

- ¡Hummm! Te voy a hacer algunas preguntas y si respondes, creeré que tienes algunos conocimientos. ¿Aceptas?

-Estoy listo.

-Dime, ¿cuál es el fuego que no echa humo, el agua donde no vive ningún pez, el cerro que no tiene piedras y el árbol sobre el cual no crece ninguna rama?

El niño pensó un instante y dijo:

Fuego sin humo lo tiene usted en el sol, en la fiebre y en las luciérnagas. Agua sin peces la tiene usted en cualquier manantial o en el caño de su casa. Árbol en el que no crezcan ramas lo tiene usted en cualquier palmero o en un árbol muerto. Y cerros sin piedras los tiene usted en las dunas, que son toditas de arena, y también en ese cerro de enfrente, que es todito de arcilla. Vaya usted allá y veremos

si encuentra siquiera una. El sabio se quedó admirado y antes de que pudiera decir algo escuchó que el niño agregaba:

—Ahora me toca a mí. Si pierde, tendrá que dar la vuelta a mi ciudad.

—Está bien, pregunta nomás.

—Muy bien. Dígame usted, ¿cuántas estrellas hay en el cielo?

-¿Por Qué me preguntas sobre algo tan lejano y que además nadie sabe? Pregúntame sobre algo más cercano para responderte.

-Muy bien. ¿Cuántos pelos tiene usted en las cejas?

El anciano se puso a reír, subió a su carro, lo puso en marcha y pasó por un costado de la ciudad del niño y se puso a pensar muy seriamente sobre cómo averiguar cuántas estrellas hay en el cielo y cuántos pelos tenía en sus cejas.

Adaptación de Elmo Ledesma y Michele Vanden (peruanos)

CUESTIONARIO

1. ¿Quiénes son los personajes del cuento?

- a) El niño sabio
- b) El niño y el sabio
- c) El niño juguetero
- d) El niño juguetero y el anciano

2. ¿En qué estación del año se desarrolla los hechos de la historia?

- a) Invierno
- b) Otoño
- c) Verano
- d) Primavera

3. ¿Por qué tenía una actitud orgullosa el sabio?

- a) Porque era inteligente.
- b) Porque era sabio.
- c) Porque creía que lo sabía todo.
- d) Porque el niño era inteligente

4. ¿Por qué se sorprendió el anciano del niño?

- a) Porque el niño era inteligente.
- b) Porque el niño tenía una inteligencia poco común para su edad.
- c) Porque el niño construía una ciudad.
- d) Porque jugaba con tierra, piedras, ramitas, pedazos de vidrio.

5. ¿Cuántos años tenía el niño?

- a) 4 años b) 5 años c) 6 años d) 7 años

6. ¿A dónde se dirigía el anciano sabio cuando se encontró con el niño?

- a) A la ciudad.
b) Al bosque.
c) Al campo.
d) A su casa.

7. Completa los espacios en blanco con la respuesta que dio el niño al anciano.

1. ¿Cuál es el fuego que o tiene humo? _____
2. ¿Cuál es el agua que no vive ningún pez? _____
3. ¿Cuál es el cerro que no tiene piedras? _____
4. ¿Cuál es árbol sobre el cual no crece ningún rama? _____

8. ¿Según las acciones que realiza el niño en la historia, se puede decir que éste es:

- a) Un niño que persuadió al anciano.
b) Un niño inteligente a pesar de su corta edad.
c) Un niño juguetón que no dejó pasar el auto del anciano.
d) Un niño que le hace preguntas al anciano sabio

9. ¿Cuál es el mensaje del texto?

- a) los niños son inteligentes.
b) Nunca debemos pensar que lo sabemos todo.
c) Los ancianos lo saben todo.
d) Los ancianos no lo saben todo.

10. ¿Quién gana la apuesta?

- a) El niño
b) El sabio
c) Ambos
d) ninguno

POSTEST DE COMPRENSIÓN TEXTOS

¡Hola! Esta prueba tiene como fin identificar tu nivel de comprensión lectora. A continuación te presentaremos dos textos para leer y una serie de preguntas, las cuales debes responder no sin antes leer detenidamente las instrucciones que se te den y reflexionando bien antes de contestar. La prueba es individual y no influirá en tus notas del colegio, así que no tienes que poner tu nombre, sólo llenar los datos que se te piden. ¡Gracias por tu colaboración!

Nombre: _____
Grado y Sección _____ **Fecha** _____ **Duración: 90 min.**

INSTRUCCIÓN: Lee detenidamente los siguientes textos y responde a las preguntas que se te plantean, Todo borrón invalida su respuesta.

Texto N°: 01

LAS RANAS PIDIENDO REY

Cansadas las ranas del propio desorden y anarquía en que vivían, mandaron una delegación a Zeus para que les enviara un rey. Zeus, atendiendo su petición, les envió un grueso leño a su charca.

Espantadas las ranas por el ruido que hizo el leño al caer, se escondieron donde mejor pudieron. Por fin, viendo que el leño no se movía más, fueron saliendo a la superficie y dada la quietud que predominaba, empezaron a sentir tan grande desprecio por el nuevo rey, que brincaban sobre él y se le sentaban encima, burlándose sin descanso.

Y así, sintiéndose humilladas por tener de monarca a un simple madero, volvieron donde Zeus, pidiéndole que les cambiara al rey, pues éste era demasiado tranquilo.

Indignado Zeus, les mandó una activa serpiente de agua que, una a una, las atrapó y devoró a todas sin compasión.

A la hora de elegir los gobernantes, es mejor escoger a uno sencillo y honesto, en vez de a uno muy emprendedor pero malvado o corrupto

CUESTIONARIO

1. ¿Dónde ocurren los hechos relatados en esta fábula?

- a. En un río.
- b. En un acuario.
- c. En una charca.
- d. En el mar.

2. ¿Quiénes son los personajes de la fábula?

- a. Un tronco y una charca.
- b. El rey y Zeus.
- c. Las dos ranas y la charca.
- d. Zeus, las dos ranas y la serpiente.

3. ¿Cuál de las siguientes expresiones corresponde a la acción principal del primer párrafo?

- a. Las ranas le pidieron un rey a Zeus.
- b. Zeus envió a las ranas un grueso tronco como rey.
- c. Las ranas estaban cansadas en la charca.
- d. Zeus no atendió la petición de las ranas.

4. Cuando el autor expresa que como el tronco no se movía, entonces las ranas salieron a la superficie, ¿dónde cree que se había escondido las ranas?

- a. Dentro del agua.
- b. En un tanque desocupado.
- c. En las nubes.
- d. Encima de un árbol.

5. ¿Por qué cree que Zeus les envió a las ranas una serpiente como rey?

- a. Porque quería que las ranas se desplazaran arrastradas.
- b. Porque las quería premiar por ser tan agradecidas.
- c. Porque las ranas son de la familia de las serpientes.
- d. Porque quería castigar el inconformismo de las ranas.

6.Cuál de los siguientes detalles se le hubiera podido añadir al texto?

- a. Que hubieran tres y no solamente dos oportunidades de que las ranas tuvieran su rey.
- b. Que en vez de mandar la serpiente, Zeus les hubiera mandado un ratón.
- c. Que la charca estuviera seca.
- d. Que la serpiente no fuera carnívora.

7. Según el conocimiento que tiene sobre las ranas, ¿por qué éstas estaban en la charca?

- a. Porque ese es su hábitat natural.
- b. Porque las ranas se alimentan de peces.
- c. Porque las ranas no pueden respirar fuera del agua.
- d. Porque las ranas viven donde hay agua salada.

8. Otro título para la fábula puede ser:

- a. Las ranas con rabo de serpiente.
- b. La charca de Zeus.
- c. Las ranas desagradecidas con la serpiente.
- d. Zeus y las ranas desagradecidas.

9. La expresión que mejor resume la fábula es:

- a. Las ranas descontentas son devoradas por la serpiente enviada por Zeus.
- b. Las ranas que Zeus convirtió en serpientes.
- c. La charca que se desocupó al caer una serpiente del cielo.
- d. Zeus en la charca de las ranas es convertido en serpiente.

10. La frase que mejor interpreta la moraleja de la fábula es:

- a. La mayoría de los gobernantes se parecen a las serpientes.
- b. La sencillez y la honestidad son determinantes para ser un buen gobernante.
- c. Debemos elegir gobernantes emprendedores, no importan que sean malvados.
- d. Todos los gobernantes malvados son emprendedores.

Texto N°: 02

ZENÓN, EL PESCADOR

Zenón ayudaba a su padre a pescar. El padre arrojaba el anzuelo en una profunda poza del río y extendía el cordel por sobre las bajas ramas de los árboles hasta la puerta de su choza, con una pequeña lata, confeccionada como timbre o campanita, al extremo.

El tintineo de esta lata anunciaba la caída de un pez. De cualquier sitio de la chacra era oído aquel tintineo. A veces a medianoche sonaba la lata, y Zenón era el primero en escuchar el aviso y despertaba a su padre. No había cosa que más gustara en el mundo a Zenón que esa pesca emocionante.

Un día sus padres se fueron al pueblo a hacer compras, recomendando a Zenón que no se moviera de la choza. Pero el muchacho, tan luego como sus padres desaparecieron del alcance de su vista, decidió ir a pescar en el río con su pequeño anzuelo de caña. Y después de sacar lombrices para carnada, cavando con su machete en la tierra húmeda de la chacra, se marchó caña al hombro, río arriba, en busca de un sitio apropiado. Encontró una amplia y limpia playa, con agua empozada. Cortó una ramita para ensartar en ella, por las agallas, los peces que cogiera. Zenón estaba pesca que pesca en la soledad quemante del sol, ningún tiro era perdido, tanto que ya tenía casi cubierta de peces de toda clase y tamaño la ramita de más de un metro de longitud.

De pronto, el muchacho se fijó en unos montoncitos de arena y hojarasca que se levantaban en la playa no muy lejos de él. "Huevos de caimanes", se dijo y siguió pescando, sin hacer caso del fuerte sol de media mañana, ni de las mariposas que se posaban en su menuda cabeza de pelos erizados, ni de los tábanos que le picaban en los pies descalzos y en las manos.

Pero esos montoncitos de hojas y arena, que encerraban huevos de caimanes, le fascinaban; había oído contar que los huevos de caimán sonaban como campanillas al ser tocados, y que ante este sonido aparecían furiosos los caimanes, sobre todo las caimanas. ¿Sería cierto? Sin embargo, ¿dónde estaban los caimanes? No los veía por el río, sólo había visto pasar por la orilla una boa.

Los caimanes estarían cerca, indudablemente, andando en el bosque o descansando bajo los árboles. "No, no, de ninguna manera tocaría él esos peligrosos montoncitos. ¡Si hubiera traído la carabina!". Ya tenía una gran sarta de pescados. Ya era hora de volver. Enroscó su sedal en la caña, sumergió dos veces la sarta en el agua y se iba, pero esos montoncitos de hojas y arena, ¡bah!, ¿por qué no hacer la prueba? Después correría, correría, ¿acaso no sabía correr? Los caimanes no lo alcanzarían y el atrevido Zenón tocó con la punta de su caña no sólo un montoncito,

sino tres, de modo que se produjo un simultáneo campanileo y muchos caimanes, los ojos chispeantes y con tremendo ruido, se vinieron contra él del bosque, de aguas arriba, de la otra ribera.

Zenón, felizmente, trepó como un mono a un árbol de la vera. Los caimanes, rabiosos, con ojos encendidos, gruñendo y topeteándose, rodearon el árbol. Zenón estaba sitiado por las fieras y éstas no demostraban ni pizca de intención de retirarse.

El muchacho, sin embargo, no perdió el ánimo. Desde las ramas del árbol, agachándose, provocaba a los caimanes con su caña, hasta que se acordó que esos animales tenían pánico al ruido del tigre. Poniéndose las manos juntas y ahuecadas sobre la boca, imitó el rugido del tigre, tan a la perfección que los caimanes se hicieron humo, se retiraron, desaparecieron en las aguas.

El vivaracho Zenón, sonriendo, bajó del árbol y con su sarta de pescados en la espalda regresó a su casa. Necesario es saber por qué los caimanes tienen pánico al tigre: porque les come la cola.

Si un caimán está en la orilla de un río o de un lago y oye rugir al tigre, desaparece velozmente en las aguas; pero si se halla en el bosque, se paraliza de terror y el tigre le come la cola a dentelladas, únicamente la cola, sin que el caimán diga esta boca es mía.

Pero si un tigre pasa silenciosamente por un río lleno de caimanes, éstos le destrozan en menos tiempo que pica un zancudo, por eso el muy ladino, antes de atravesar un río, ruge en la orilla.

Francisco Izquierdo Ríos (peruano).

CUESTIONARIO

1. ¿Dónde ocurren los hechos relatados del cuento?

- a) En un pueblo.
- b) En un río.
- c) En una charca.
- d) En una laguna.

2. ¿Quiénes son los personajes del cuento?

- a) Los caimanes y los peces
- b) Zenón y sus padres
- c) Zenón y los peces.
- d) Zenón y los caimanes

3. ¿A Dónde se fueron los padres de Zenón?

- a) A la chacra
- b) De compras al pueblo.
- c) A la playa.
- d) A una fiesta

4. ¿En que se fijó Zenón?

- a) En un montoncito de caimanes furiosos.
- b) En un montoncito de arena y hojarasca que se levantaba en la playa
- c) En las montoncito de peces.
- d) En un montoncito de arena.

5. ¿Qué paso cuando Zenón toco los tres montoncitos de arena y hojarasca?

- a) Se produjo un simultáneo campanileo y muchos peces aparecieron furiosos.
- b) Se produjo un simultáneo campanileo y muchos caimanes aparecieron furiosos.
- c) Se produjo un simultáneo campanileo y muchos tigres aparecieron furiosos.
- d) Se produjo un simultáneo campanileo y muchos caimanes aparecieron furiosos.

6. ¿Qué hizo Zenón para que los caimanes no lo atacaran?

- a) Se perdió por el bosque.
- b) Se trepo en un árbol de la vera.
- c) Se trepo al techo de su casa.
- d) Los mato a cada uno de ellos.

7. ¿Por qué los caimanes tienen miedo al ruido del tigre?

- a) Porque es un animal salvaje..
- b) Porque los come
- c) Porque les come la cola
- d) Porque les asusta su rugido.

8. ¿Qué sucede cuando los caimanes oyen el rugir del tigre?

- a) Si están en la orilla del rio corren velozmente al agua pero si se encuentra en el bosque se paraliza.
- b) Si están en la orilla del rio corren hacia al bosque
- c) si se encuentra en el bosque corren hacia agua.
- d) No sucede nada.

9. ¿Qué sucede si el tigre pasa silenciosamente por el rio lleno de caimanes?

- a) Éstos le destrozan en menos tiempo que pica un zancudo.
- b) Éstos le asustan en menos tiempo que pica un zancudo
- c) Éstos se hacen amigos en menos tiempo que pica un zancudo
- d) No sucede nada extraordinario.

10. Según las acciones que realiza el niño en la historia, se puede decir que éste es:

- a) Un niño desobediente.
- b) Un niño desobediente y a la vez valiente.
- c) Un niño inteligente a pesar de su corta edad.
- d) Un niño pescador.

SESIÓN DE APRENDIZAJE N° 01

DATOS GENERALES

1.1. Institución Educativa : “José Abelardo Quiñones Gonzales”

1.2. Grado y sección : 1º “A” Y “B”

1.3. Área : Comunicación.

1.4. Tema : **Comprensión lectora**

1.5. Duración : 2hrs.

1.6. Docente : Milla Castillo María Isabel

1.7. Fecha de ejecución : Año - 2016

INTEGRACIÓN DE APRENDIZAJES

CAPACIDAD DE ÁREA	COMPONENTE	CONOCIMIENTO	APRENDIZAJE ESPERADO
Comprensión de textos	Literatura	Comprensión lectora. - Concepto - Pasos	Identifica la información global del texto

ESTRATEGIA DE LA SITUACIÓN DE APRENDIZAJE

Momentos	Actividades y estrategias	Metodología	Medios y materiales educativos	Tiempo
INICIO	<p>MOTIVACIÓN</p> <ul style="list-style-type: none"> - Los alumnos reciben el saludo afectuoso de la docente. - Los alumnos observan un texto y leen un cuento “el viento y el sol” <p>SABERES PREVIOS</p> <ul style="list-style-type: none"> - Responden las interrogaciones ¿han comprendido el texto? ¿Qué fue lo que dificultó la comprensión? <p>CONFLICTO COGNITIVO:</p> <ul style="list-style-type: none"> 🚦 ¿Qué significa comprender un texto? 🚦 ¿Cuál será la clave para comprender un texto? <ul style="list-style-type: none"> - Los alumnos confrontan sus ideas para luego descubrir el tema “la comprensión lectora” 	<p>Participación guiada</p> <p>Método de los saberes previos</p> <p>Método del cognitivo</p> <p>Método del descubrimiento</p>	<p>Power point</p> <p>Texto con la información</p> <p>Palabra oral</p> <p>Hojas de colores</p>	20 min.

PROCESO	<p>PROCESAMIENTO DE INFORMACIÓN:</p> <ul style="list-style-type: none"> - Se conoce el aprendizaje esperado. - La docente entrega una guía de aprendizaje sobre el tema: la comprensión lectora. - Los alumnos leen el material instructivo y definen la comprensión lectora, luego escuchan atentos la explicación de la docente, la cual consiste en reforzar el tema por medio de un organizador visual. - Participan en las actividades asignadas por la docente. <p>APLICACIÓN DE LOS APRENDIZAJES:</p> <ul style="list-style-type: none"> - Se hace una retroalimentación para despejar dudas y tener buenos resultados en la evaluación. 	<p>Lluvia de ideas</p> <p>Ejemplificación</p> <p>Participación guiada</p> <p>Lluvia de ideas</p> <p>Ejemplificación</p> <p>Participación guiada</p>	<p>Impreso</p> <p>Palabra oral</p> <p>Multimedias</p> <p>Diapositivas</p> <p>Power point</p>	40min.
CULMINACIÓN	<p>EVALUACIÓN</p> <ul style="list-style-type: none"> - Resuelven una práctica calificada sobre el tema desarrollado. - Realizan la meta cognición 	<p>Practica calificada</p>	<ul style="list-style-type: none"> - Hojas bond - Lapicero 	30 min.

MATRIZ DE EVALUACIÓN

Organizador	Indicadores	Ítems	Puntaje	Peso	Instrumento de Evaluación
Compresión de textos	Identifica la información global del texto	<ol style="list-style-type: none"> 1. Que es la comprensión lectora. 2. ¿Quiénes eran los personajes del cuento? 3. ¿Qué hacían el sol y el viento? 4. ¿en qué consistía el concurso? 5. Quién resultó ganador en el cuento? 6. ¿Por qué perdió el viento? 7. ¿Quién pasaba por allí cuando conversaban el viento y el sol? 8. ¿Por qué el hombre se quitó el poncho? 9. ¿Que hizo el viento luego de ser derrotado? 10. ¿Cómo crees que se sintió el viento luego de perder el concurso? 	<p>02 pts</p> <p>02 pts</p> <p>02 pts</p> <p>02 pts</p> <p>02 pts</p> <p>02 pts</p> <p>02 pts</p> <p>02 pts</p> <p>02 pts</p> <p>02 pts</p> <p>02 pts</p>	20%	Práctica calificada
		05	20	100%	01

BIBLIOGRAFÍA

- Lozano, S. (2003). Los Senderos del Lenguaje. Cuarta edición. Edit. Páginas libres. Trujillo - Perú.
- Fernández W. Curso completo de lengua española.
- Santillana. Razonamiento Verbal
- García, C. (2008) Aptitud Verbal . Edit. Bruño. Perú

GUÍA DE APRENDIZAJE N° 01

APELLIDOS Y NOMBRES: GRADO Y SECCIÓN:.....

RESPONSABLE: Milla Castillo María Isabel

COMPRENSIÓN LECTORA

APRENDIZAJE ESPERADO

Identifica la información global del texto

DEFINICIÓN

La comprensión es el proceso de elaborar el significado y aprender las ideas relevantes de un texto y relacionarlas con las ideas que ya se tienen.

Es el proceso a través del cual el lector "interactúa" con el texto, incluye estrategias para identificar la información relevante, haciendo inferencias, conclusiones y enjuiciar la posición del autor.

La comprensión de lectura es la facultad intelectual que permite al lector entender, interpretar y hacer proyecciones sobre las ideas que el autor ha plasmado en un texto



PASOS

- Lectura rápida.
- Una segunda lectura: debe ser detenidamente e identificando la idea principal del texto.
- Buscar los términos desconocidas.
- Uso del Subrayado.- Es una pequeña ayuda visual que puede utilizar el lector para hacer notar las ideas que le parecen más importantes: ejemplos utilizados por el autor, comentarios, ideas principales, etc.
- Organizadores visuales.- se extrae las ideas más importantes del texto. Ejemplo: mapas mentales, conceptuales, cuadros sinópticos, etc.

7 PUNTOS CLAVE SOBRE LA COMPRENSIÓN DE LECTURA

1. La concentración es un buen punto de partida.

Esta técnica puede tener aun resultados más efectivos si previo a la lectura asumimos una actitud reflexiva y nos formulamos en silencio algunas preguntas generales, tales como: **¿de qué hablará el autor en este texto?**, **¿cuál habrá sido su intención para escribirlo?**, **¿qué mensaje trata de comunicar?**, etc

2. La lectura como proceso físico y mental

Este proceso, se requiere que habituemos nuestra vista para abarcar un grupo de palabras en cada fijación. De lo que se trata es de ampliar el campo visual de manera que nuestro cerebro capte las ideas de modo ágil y adecuado. No olvidemos que no se debe leer palabra por palabra, si no idea por idea. Al ir captando mentalmente las ideas, he ir hilvanando unas con otras, jerarquizándolas a la vez en función de su nivel de importancia hasta lograr determinar la estructura interna del texto y, en consecuencia, rescatar el mensaje de manera plena.

3. La lectura es más que una simple decodificación

Los receptores no solo deben tener habilidades para captar las ideas expuestas, sino también para interpretar la información contenida en ella.

4. El lector debe proceder con objetividad

La tarea de la lectura presenta cierta complejidad, porque a través de ella conocemos una realidad que no es muchas veces ajena. La labor del lector no consiste en averiguar o tantear un posible contenido, sino en descubrir el orden que existe tras las palabras, el contenido legítimo, la verdadera intención, el mensaje del autor.

5. Es necesario comprender el texto de modo integral

Es muy importante que consideremos las ideas que el autor plantea, en relación con las demás ideas. **No es correcto aislar una idea e interpretarla fuera del contexto**, pues nos exponemos a dejar de captar o captar mal el mensaje del autor.

6. La minuciosidad es un factor importante en la lectura

Podemos afirmar, desde un punto de vista, que la lectura de un texto se asemeja a la contemplación de una fotografía. Descubrir lo que expresa o contiene la una o la otra depende en buen grado de la minuciosidad de quien observa.

7. La comprensión depende, en gran parte, de la formación cultural del lector

El dominio de la comprensión de lectura depende en gran medida de los estudios que uno realiza y de la formación en general que adquiere, pues saber leer no implica solamente el manejo del mecanismo psicofísico de la lectura, sino principalmente la comprensión, la interpretación y la valoración crítica de lo que se lee. **Saber leer implica pues el conocimiento de los contenidos.**

CUENTO: EL VIENTO Y EL SOL

Un mañana el viento y el sol conversaron acerca de quién de ellos era el más fuerte.

Decidieron hacer un concurso para ver cuál de ellos era el más fuerte. Vieron a un hombre que por allí pasaba, la prueba consistía en aquel que lograra hacerle quitar el poncho al hombre sería el ganador.

Comenzó el viento a soplar muy fuerte sobre el hombre, el hombre, más fuerte agarraba su poncho, cansado el viento dejó de soplar. Le tocó el turno al sol, quien sin hacer ruido envió sus rayos de calor; el hombre comenzó a sudar y se sacó el poncho.

El viento derrotado se alejó, quedando como ganador el sol.

PRACTICA CALIFICADA N°:01

Educando..... Grado y Sección:
Discente: Milla Castillo María I.E: "JAQG" Fecha:.....

INSTRUCCIONES: Luego de haber leído el cuento responda las siguientes interrogantes, toda mancha invalida su respuesta (2 punto, c/u)

1. ¿Qué es la comprensión lectora?

.....
.....

2. ¿Quiénes eran los personajes del cuento?

.....
.....

3. ¿Qué hacían el sol y el viento?

.....
.....

4. ¿En qué consistía el concurso?

.....
.....

5. ¿Quién resultó ganador en el cuento?

.....
.....

6. ¿Por qué perdió el viento?

.....
.....

7. ¿Quién pasaba por allí cuando conversaban el viento y el sol?

.....
.....

8. ¿Por qué el hombre se quitó el poncho?

.....
.....

9. ¿Que hizo el viento luego de ser derrotado?

.....
.....

10. ¿Cómo crees que se sintió el viento luego de perder el concurso?

.....
.....
.....

¡Demuestra que has aprendido y comprendido el tema!



SESIÓN DE APRENDIZAJE N° 02

I. DATOS GENERALES

- 1.1. Institución Educativa : “José Abelardo Quiñones Gonzales”
 1.2. Grado y sección : 1º “A” Y “B”
 1.3. Área : Comunicación.
 1.4. Tema : Niveles de comprensión lectora
 1.5. Duración : 2hrs.
 1.6. Docente : Milla Castillo María Isabel
 1.7. Fecha de ejecución : Año - 2016

II. INTEGRACIÓN DE APRENDIZAJES

CAPACIDAD DE ÁREA	COMPONENTE	CONOCIMIENTO	APRENDIZAJE ESPERADO
Comprensión de textos	Literatura	Niveles de comprensión lectora. - Literal - Inferencial - crítico	Identifica información explícita e implícita en textos propuestos.

III. ESTRATEGIA DE LA SITUACIÓN DE APRENDIZAJE

Momentos	Actividades y estrategias	Metodología	Medios y materiales educativos	Tiempo
INICIO	<p>MOTIVACIÓN</p> <ul style="list-style-type: none"> - Los estudiantes reciben el saludo afectuoso de la docente. - Los estudiantes observan las imágenes y leen el texto “la guerra por el agua” <p>SABERES PREVIOS Responden las interrogaciones Literal: ¿Qué sucede actualmente? Inferencial: ¿Qué quiere decir la expresión: “...a la vuelta de la esquina”? Crítico: ¿Crees que está bien pelearse por el agua? ¿Por qué?</p> <p>CONFLICTO COGNITIVO: ✚ ¿Cuántos niveles tiene la comprensión lectora?</p> <ul style="list-style-type: none"> - Los estudiantes confrontan sus ideas para luego descubrir el tema “Niveles de la comprensión lectora” 	<p>Participación guiada</p> <p>Método de los saberes previos</p> <p>Método del cognitivo</p> <p>Método del descubrimiento</p>	<p>Power point</p> <p>Texto con la información</p> <p>Palabra oral</p> <p>Hojas de colores</p>	20 min.

PROCESO	<p>PROCESAMIENTO DE INFORMACIÓN:</p> <ul style="list-style-type: none"> - Se conoce el aprendizaje esperado. - La docente entrega una guía de aprendizaje sobre el tema: niveles de la comprensión lectora. - Los estudiantes leen el material instructivo y definen el tema, - la docente explica minuciosamente el tema con la ayuda de un organizador audiovisual - los estudiantes participan en las actividades asignadas por la docente. <p>APLICACIÓN DE LOS APRENDIZAJES:</p> <ul style="list-style-type: none"> - Se hace una retroalimentación para despejar dudas y tener buenos resultados en la evaluación. 	<p>Lluvia de ideas</p> <p>Ejemplificación</p> <p>Participación guiada</p> <p>Lluvia de ideas</p> <p>Ejemplificación</p> <p>Participación guiada</p>	<p>Impreso</p> <p>Palabra oral</p> <p>Multimedias</p> <p>Diapositivas</p> <p>Power point</p>	40min.
CULMINACIÓN	<p>EVALUACIÓN</p> <ul style="list-style-type: none"> - Resuelven una práctica calificada sobre el tema desarrollado. - Realizan la meta cognición: ¿Qué has aprendido? ¿para qué te sirve lo que aprendiste hoy? 	<p>Practica calificada</p>	<ul style="list-style-type: none"> - Hojas bond - Lapicero 	30 min.

IV. MATRIZ DE EVALUACIÓN

Organizador	Indicadores	Ítems	Puntaje	Peso	Instrumento de Evaluación
Compresión de textos	Identifica información explícita e implícita en textos propuestos.	NIVEL LITERAL NIVEL INFERENCIAL NIVEL CRÍTICO	02 pts	20%	Práctica calificada
			20	100%	01

V. BIBLIOGRAFÍA

- Lozano, S. (2003). Los Senderos del Lenguaje. Cuarta edición. Edit. Páginas libres. Trujillo - Perú.
- Fernández W. Curso completo de lengua española.
- Santillana. Razonamiento Verbal
- García, C. (2008) Aptitud Verbal. Edit. Bruño. Perú

GUÍA DE APRENDIZAJE N° 02

APELLIDOS Y NOMBRES: GRADO Y SECCIÓN:.....

RESPONSABLE: Milla Castillo María Isabel

NIVELES DE COMPRENSIÓN LECTORA

APRENDIZAJE ESPERADO

Identifica información explícita e implícita en textos

LITERAL

Son preguntas cuyas respuestas deben responderse literalmente, es decir, tal como está en el texto. Encontramos:

- Datos o nombres de los personajes, lugar, tiempo según el texto.
- Reproducir situaciones y detalles según el texto.
- Precisar el tiempo y el espacio según el texto.

INFERENCIAL

Es la elaboración de ideas o elementos donde se realizan actividades de interpretación. Estas son de mayor grado de profundidad. Encontramos:

- Indagar el mensaje del texto.
- Determinar la finalidad y objetivos del texto.
- Deducir causas, consecuencias.
- Realizar conclusiones e hipótesis del texto.

CRÍTICO

Son interrogantes que tienen como objetivo problematizar, enjuiciar y valorar. Tienden a que el lector juzgue, valore y exponga, a partir del texto, sus criterios con una base lógica.

- Emitir juicios sobre el texto leído, lo aceptamos o rechazamos pero con fundamentos.

Actividades: lea el texto nuevamente y resuelve la siguiente interrogante en tu cuaderno:

La guerra por el agua

La guerra por el agua está a la vuelta de la esquina, actualmente ya suceden pero no se puede ver porque se está realizando poco a poco: agricultores que pelean por el agua para sus campos, pueblos que pelean por el trasvase de los ríos, ciudadanos que quieren el control de las represas y privatización de los acuíferos.

Literal:

¿Qué sucede actualmente?

Inferencial:

¿Qué quiere decir la expresión: "...a la vuelta de la esquina"?

Crítico:

¿Crees que está bien pelearse por el agua?
¿Por qué?

PRACTICA CALIFICADA N°:02

Educando..... Grado y Sección:
Discente: Milla Castillo María I.E: "JAQG" Fecha:.....

I. INSTRUCCIONES: Lee el siguiente texto y después responde las preguntas que se te solicite

LA CARRERA DE LOS SAPITOS

Era una vez una carrera de sapitos. El reto era llegar a la cima de una gran montaña. Una buena multitud se había dado cita para apreciar el evento. Cuando comenzó la competencia, la gente, al ver el tamaño de los sapitos y la inmensidad de la montaña, no creían que pudieran alcanzar la meta, por lo que comenzaron a decir:

- ¡Qué pena! Pobres sapos, no lo van a conseguir es imposible...

Al oír a la gente los sapitos comenzaron a desistir, la multitud continuaba diciendo:

- ¡Qué pena! Ya van quedando pocos, no lo van a lograr.

Y los sapitos seguían dándose por vencidos, salvo uno que seguía y seguía tranquilo, sin desanimarse y cada vez con más fuerza. Ya llegando al final de la competencia, todos habían desistido, menos ese sapito que en contra de lo que decían todos, continuaba avanzando y avanzando con todo su esfuerzo, hasta que llegó a la cima. El público no lo creía, pero era realidad: el sapito ganó la carrera.



Todos querían saber cómo había conseguido triunfar. Un periodista se acercó a preguntarle y con asombro descubrió que el sapito triunfador era completamente sordo.

NIVEL LITERAL

1. ¿Cuál era el reto?

2. ¿Por qué la gente no creía que los sapos pudieran alcanzar la cima?

3. ¿Qué hacían los sapitos al escuchar a la gente?

4. ¿Quién seguía en la carrera sin desanimarse?

5. ¿Cómo seguía la competencia el sapito?

6. ¿Qué descubrió el periodista?

NIVEL INFERENCIAL

1. ¿Por qué los sapitos comenzaron a desistir?

2. ¿Cuál fue lo bueno que permitió que el sapito llegaste a la meta?

3. ¿Según el texto qué es necesario para triunfar?

4. ¿Cuál es el tema del relato?

5. ¿Cuál es el mensaje?

6. ¿Cuál es el propósito del autor?

NIVEL CRÍTICO

1. ¿Estuvo bien que la gente desalentara a los sapitos? ¿Por qué?

2. ¿Estuvo bien que la mayoría de los sapitos desistieran de la carrera? ¿Por qué?

3. ¿Crees que estuvo bien que el sapito ganador no escuchase a la gente? ¿Por qué?

SESIÓN DE APRENDIZAJE N° 03

I. DATOS GENERALES

1.1. Institución Educativa : “José Abelardo Quiñones Gonzales”

1.2. Grado y sección : 1^{ro} “A” Y “B”

1.3. Área : Comunicación.

1.4. Tema : **EL subrayado y el resumen**

1.5. Duración : 2hrs.

1.6. Docente : Milla Castillo María Isabel

1.7. Fecha de ejecución : Año - 2016

II. INTEGRACIÓN DE APRENDIZAJES

CAPACIDAD DE ÁREA	COMPONENTE	CONOCIMIENTO	APRENDIZAJE ESPERADO
Comprensión de textos	Técnicas de lectura y teoría del texto	El subrayado el y resumen	Utiliza el subrayado para extraer ideas principales. Sintetiza la información utilizando el resumen.

III. ESTRATEGIA DE LA SITUACIÓN DE APRENDIZAJE

Momentos	Actividades y estrategias	Metodología	Medios y materiales educativos	Tiempo
----------	---------------------------	-------------	--------------------------------	--------

<p style="text-align: center;">INICIO</p>	<p>MOTIVACIÓN</p> <ul style="list-style-type: none"> - Los estudiantes reciben el saludo afectuoso de la docente. - Los estudiantes observan las imágenes del subrayado y el resumen, <p>SABERES PREVIOS Responden las interrogaciones ¿Qué hace la persona en la imagen? Inferencial: ¿para qué subraya el texto</p> <p>CONFLICTO COGNITIVO:  ¿Será importante utilizar el subrayado al momento leer?</p> <ul style="list-style-type: none"> - Los estudiantes confrontan sus ideas para luego descubrir el tema “EL subrayado y el resumen” 	<p>Participación guiada</p> <p>Método de los saberes previos</p> <p>Método cognitivo del</p> <p>Método del descubrimiento</p>	<p>Power point</p> <p>Texto con la información</p> <p>Palabra oral</p> <p>Hojas de colores</p>	<p style="text-align: center;">20 min.</p>
<p style="text-align: center;">PROCESO</p>	<p>PROCESAMIENTO DE INFORMACIÓN:</p> <ul style="list-style-type: none"> - Se conoce el aprendizaje esperado. - La docente entrega una guía de aprendizaje sobre el tema: niveles de la comprensión lectora. - Los estudiantes leen el material instructivo y definen el tema, - la docente explica el tema con la ayuda de un organizador audiovisual y con ejemplos. - los estudiantes participan activamente buscando las ideas del texto (como una dinámica “competencia intelectual” el cual consiste encontrar la respuesta en el texto a la pregunta que hace la docente, si sabe la respuesta y no lo encuentra en el texto pierde) <p>APLICACIÓN DE LOS APRENDIZAJES:</p> <ul style="list-style-type: none"> - Se hace una retroalimentación para despejar dudas y tener buenos resultados en la evaluación. 	<p>Lluvia de ideas</p> <p>Ejemplificación</p> <p>Participación guiada</p> <p>Lluvia de ideas</p> <p>Ejemplificación</p> <p>Participación guiada</p>	<p>Impreso</p> <p>Palabra oral</p> <p>Multimedias</p> <p>Diapositivas</p> <p>Power point</p>	<p style="text-align: center;">40min.</p>
<p style="text-align: center;">CULMINACIÓN</p>	<p>EVALUACIÓN</p> <ul style="list-style-type: none"> - Resuelven una práctica calificada sobre el tema desarrollado. - Realizan la meta cognición: ¿Qué has aprendido? ¿para qué te sirve lo que aprendiste hoy? 	<p>Practica calificada</p>	<ul style="list-style-type: none"> - Hojas bond - Lapicero 	

IV. MATRIZ DE EVALUACIÓN

Organizador	Indicadores	Ítems	Puntaje	Peso	Instrumento de Evaluación
-------------	-------------	-------	---------	------	---------------------------

Compresión de textos	<ul style="list-style-type: none"> - Utiliza el subrayado para extraer ideas principales. - Sintetiza la información utilizando el resumen. 	<ol style="list-style-type: none"> 1. Subraya el texto propuesto 2. Has un resumen del texto propuesto 			Guía de observación
			20	100%	01

V. BIBLIOGRAFÍA

- Lozano, S. (2003). Los Senderos del Lenguaje. Cuarta edición. Edit. Páginas libres. Trujillo - Perú.
- Fernández W. Curso completo de lengua española.
- Santillana. Razonamiento Verbal
- García, C. (2008) Aptitud Verbal. Edit. Bruño. Perú

GUÍA DE APRENDIZAJE N° 03

APELLIDOS Y NOMBRES: GRADO Y SECCIÓN:.....

RESPONSABLE: Milly Castillo Mejía Isabal

EL SUBRAYADO Y EL RESUMEN

APRENDIZAJE
ESPERADO

- Utiliza el subrayado para extraer ideas principales.
- Sintetiza la información utilizando el resumen.

¿EN QUÉ CONSISTE LA TÉCNICA DEL SUBRAYADO?

SUBRAYADO



En sentido estricto, *subrayar es hacer rayas, líneas u otros signos debajo de determinadas palabras con el fin de que resalten*. En sentido más amplio, entendemos por subrayar toda señal hecha para captar mejor palabras o frases de un texto. Es el soporte fundamental de los resúmenes.



¿Cuándo se debe subrayar?

Subrayar desde la primera lectura palabras y expresiones consideradas importantes, así como establecer divisiones en el texto o enlaces entre sus partes es negativo. Si tales notas precipitadas fueran erróneas, lo que es muy probable, nos ocultarían el sentido del texto en ulteriores lecturas. Por lo tanto:

- ✚ Nunca en la primera lectura, porque podríamos subrayar frases o palabras que no expresen el contenido del tema.
- ✚ Las personas que están muy entrenadas en lectura comprensiva deberán hacerlo en la segunda lectura.
- ✚ Cuando conocemos el significado de todas las palabras en sí mismas y en el contexto en que se encuentran expresadas.



¿Por qué es importante subrayar?

- Porque llegamos con rapidez a la comprensión de la estructura y organización de un texto.
- Ayuda a fijar la atención.
- Se incrementa el sentido crítico de la lectura porque destacamos lo esencial de lo secundario.
- Es condición indispensable para confeccionar esquemas y resúmenes.
- Favorece la asimilación y desarrolla la capacidad de análisis y síntesis.



RESUMEN



¿Qué es un resumen?

El resumen es una técnica de estudio que consiste básicamente en la reducción a términos breves y concisos de lo esencial (integración de ideas principales) de un asunto o materia. Hasta las tareas más importantes que se deben tener en cuenta.



¿Cómo se elabora un resumen?

¿Cómo se elabora un resumen?

Para realizar un resumen, habrá que entender perfectamente el texto que quieras estudiar. Los expertos recomiendan una doble lectura; la primera rápida y la segunda más detallada que la anterior. Así tenemos los siguientes pasos

- 1. Lectura Global:** Leemos el texto de manera general para conocer el tema o el asunto al cual se refiere.
- 2. Lectura Reflexiva:** Volvemos a leer el texto (para conocer su estructura interna: las intenciones comunicativas generales y particulares que el autor comunica).
- 3. subrayado:** identificamos la macro estructura del texto, subrayando solamente las ideas centrales.
- 4. Integración:** Elaboramos el resumen, integrando las ideas principales del texto con sentido lógico.

El resumen es fiel al modelo ya que no aparecen elementos subjetivos anotados por el lector. No hay disposición gráfica sino horizontal como en la generalidad de escritos.



ACTIVIDADES N°1: subraya las ideas más importantes.

LA LECHUZA Y LAS PALOMAS

Habiendo llegado a los oídos de una lechuza, que en cierto palomar vivían unas palomas bien alimentadas, se pintó de blanco para disfrazarse y se mezcló con ellas.

Mientras estuvo sin abrir el pico, las palomas no lo reconocieron a la intrusa; pero un día; en que olvidó cuál era su papel, chilló como lechuza y las palomas le echaron del palomar a picotazos.

Desconcertada regresó la lechuza a la torre de la iglesia, pero sus compañeras la desconocieron y la echaron también de su lado.

ACTIVIDAD N° 2: contesta las interrogaciones en tu cuaderno.

1. Preguntas de nivel literal.

- a) ¿De qué calor se pintó la lechuza?
- b) ¿Que hizo la lechuza luego de disfrazarse?
- c) ¿Que había

Texto con subrayado de ideas principales

¡Estudiantes no olviden lo que estamos aprendiendo porque es de suma importancia para las siguientes clases!

2. Preguntas de nivel inferencial.

- a) Para qué se pintó la paloma.
- b)Cuál es el mensaie del texto.

3. Preguntas de nivel crítico.

- a) Tú crees que estuvo bien la actitud de la lechuza.
- b) ¿Qué pasa si fingimos lo que no somos?



PRACTICA CALIFICADA N°:03

Educando.....

Discente: Milla Castillo María

Grado y Sección:

Fecha:.....

I.E: "JAQG"

Actividad N°:3 Subraya y has un resume del texto en tu cuaderno

En la década de 1960, la informática sólo parecía tener utilidad para enviar naves al espacio. Hoy en día, está totalmente introducida en nuestras vidas. Una de las ventajas de la informática actual es la fabricación de computadoras al servicio de la salud, como el escáner y el sintetizador de voz.

El escáner es un dispositivo informático que permite la exploración de las partes internas de los órganos. Luego, procesa información recogida. De esta manera, el escáner facilita los diagnósticos médicos, además de hacerlos más precisos.



También hay computadoras que prestan servicios muy útiles a las personas con alguna discapacidad. Por ejemplo, los sintetizadores de voz permiten la comunicación oral de los mudos. Ésta maravilla es posible porque la computadora transforma un texto escrito en habla sintética. Este es el aparato con el que se comunica el célebre físico Stephen Hawking para dar a conocer sus teorías.

Una de las ventajas de la informática actual es la fabricación de computadoras al servicio de la salud, **como** el escáner, **que** explora las partes internas de los órganos y, **de esta manera** facilita los diagnósticos médicos. **También** está el sintetizador de voz, **que** transforma un texto escrito en habla sintética **y así** permite la comunicación oral de los mudos.

SESIÓN DE APRENDIZAJE N° 04

I. DATOS GENERALES

1.1. Institución Educativa : “José Abelardo Quiñones Gonzales”

1.2. Grado y sección : 1º “A” Y “B”

Texto resumido (ideas principales enlazadas con conectores)

1.3. Área : Comunicación.

1.4. Tema : **El tema, idea principal y secundaria**

1.5. Duración : 2hrs.

1.6. Docente : Milla Castillo María Isabel

1.7. Fecha de ejecución : Año - 2016

II. INTEGRACIÓN DE APRENDIZAJES

CAPACIDAD DE ÁREA	COMPONENTE	CONOCIMIENTO	APRENDIZAJE ESPERADO
Comprensión de textos	Literatura	El texto, Tema, Idea principal y Secundaria.	Identifica el tema, la idea principal y secundaria en textos propuestos.

III. ESTRATEGIA DE LA SITUACIÓN DE APRENDIZAJE

Momentos	Actividades y estrategias	Metodología	Medios y materiales educativos	Tiempo
INICIO	<p>MOTIVACIÓN</p> <p>Se presentará un texto escrito, los alumnos de manera voluntaria leerán para luego identificar el tema, idea principal y secundaria.</p> <p>Se formulará las siguientes preguntas.</p> <p>SABERES PREVIOS</p> <p>Responden a las preguntas: ¿De qué trata el texto? ¿Cuál sería el tema general del texto? ¿Cómo se identifica la idea principal? Y se les preguntará a partir de lo realizado ¿Cuál es tema a tratar? Se mencionará el tema general de la sesión: “El texto, el tema y la idea principal y secundaria” así mismo la capacidad a lograr en clase.</p> <p>CONFLICTO COGNITIVO</p> <p>¿A que llamamos idea principal y secundaria? ¿Cómo se identifica la idea principal? ¿Cómo se identifica el tema general del texto?</p>	<p>Participación guiada</p> <p>Método de los saberes previos</p> <p>Método cognitivo del</p> <p>Método descubrimiento del</p>	<p>Power point</p> <p>Texto con la información</p> <p>Palabra oral</p> <p>Hojas de colores</p>	20 min.
PROCESO	<p>PROCESAMIENTO DE INFORMACIÓN</p> <ul style="list-style-type: none"> - Los estudiantes definirán que es un tema, idea principal y secundaria de un texto a partir de sus saberes previos. - El docente entregará una Guía de Aprendizaje sobre el tema: “El tema, idea principal y secundaria” - Participan de forma voluntaria o designada, leyendo la información de la guía. - Se aclaran las posibles dudas en los estudiantes. <p>APLICACIÓN DE LOS APRENDIZAJES</p> <ul style="list-style-type: none"> - Los alumnos resuelven de forma individual las actividades de su guía. - Corrección y revisión de las actividades. 	<p>Lluvia de ideas</p> <p>Ejemplificación</p> <p>Participación guiada</p> <p>Lluvia de ideas</p> <p>Ejemplificación</p> <p>Participación guiada</p>	<p>Impreso</p> <p>Palabra oral</p> <p>Multimedias</p> <p>Diapositivas</p> <p>Power point</p>	40min.
CULMINACIÓN	<p>EVALUACIÓN</p> <p>Se evalúa con la prueba de desarrollo</p>	<p>Practica calificada</p>	<ul style="list-style-type: none"> - Hojas bond - Lapicero 	30 min.

IV. MATRIZ DE EVALUACIÓN

Organizador	Indicadores	Ítems	Puntaje	Peso	Instrumento de Evaluación
Compresión de textos	Identifica el tema, la idea principal y secundaria en textos propuestos.	<p>Construye o infiere el tema</p> <p>Identifica la idea principal</p> <p>Identifica la idea secundaria</p>	20 puntos	100%	Práctica calificada
		05	20	100%	01

V. BIBLIOGRAFÍA

- Al fin lectores en órbita. Pautas para una lectura estratégica. Primera edición Chimbote – Perú 2007.
- Santillana. Razonamiento Verbal
- García, C. (2008) Aptitud Verbal . Edit. Bruño. Perú

GUÍA DE APRENDIZAJE N° 04

APELLIDOS Y NOMBRES:GRADO Y SECCIÓN:.....
 RESPONSABLE: Milla Castillo María Isabel

EL TEMA, IDEAS PRINCIPALES Y SECUNDARIAS

APRENDIZAJE
ESPERADO

Identifica el tema, la idea principal y secundaria en textos propuestos

TEXTO

Es una unidad de contenido y forma, de extensión variable, conformado por oraciones y/o párrafos, los cuales se diferencian unos de otros gracias a los signos de puntuación.

TEMA

Es el asunto de que trata un texto; puede expresarse mediante una palabra o frase. Su identificación responde a la pregunta: ¿De qué trata el texto?

IDEA PRINCIPAL Y SECUNDARIA

IDEA PRINCIPAL: Es el planteamiento central en torno al cual giran las demás ideas que el autor desarrolla en el texto. Contiene el mensaje que se quiere transmitir al lector y es el núcleo del discurso textual. Su ubicación puede darse al inicio, en el centro o al final de un párrafo o texto.

IDEA SECUNDARIA: Son aquellas que sirven de sustento a la idea principal a la cual fundamentan y explican determinando sus alcances y límites, es decir, desarrollan detalladamente la idea principal a través de descripciones y ejemplificaciones expresadas en términos

EJEMPLO

La agricultura, en cualquier parte del mundo, depende de las condiciones climáticas, también va a depender de la calidad de suelo, así como de la geografía, y debemos sumar a esta visión, la capacidad técnica que maneja el agricultor, sin descuidar, por supuesto, la política del estado.

TEMA: Factores que influyen en la agricultura.

IDEA PRINCIPAL: La agricultura, depende de las condiciones climáticas también, también va a depender de la calidad de suelo, así como de la geografía,

IDEA SECUNDARIA: Debemos sumar a esta visión, la capacidad técnica que maneja el agricultor, sin descuidar, por supuesto, la política del estado.

PRACTICA CALIFICADA N°:04

Educando..... **Grado y Sección:**

Discente: Milla Castillo María **I.E: "JAQG"** **Fecha:**.....

I.INSTRUCCIÓN: lee atentamente y **subraya la idea principal, la idea secundaria y escribe el tema**

La honestidad es una cualidad de calidad humana que consiste en comportarse y expresarse con coherencia y sinceridad (decir la verdad), de acuerdo con los valores de verdad y justicia. Se trata de vivir de acuerdo a como se piensa y se siente. En su sentido más evidente, la honestidad puede entenderse como el simple respeto a la verdad en relación con el mundo, los hechos y las personas; en otros sentidos, la honestidad también implica la relación entre el sujeto y los demás, y del sujeto consigo mismo. Dado que las intenciones se relacionan estrechamente con la justicia y se relacionan con los conceptos de "honestidad" y "deshonestidad", existe una confusión muy extendida acerca del verdadero sentido del término. Así, no siempre somos conscientes del grado de honestidad o deshonestidad de nuestros actos. El autoengaño hace que perdamos la perspectiva con respecto a la honestidad de los propios actos, obviando todas aquellas visiones que pudieran alterar nuestra decisión.

TEMA:
.....

I.P:
.....

I.S:
.....

En principio, considero que la creatividad es otra de las cualidades esenciales de la vida, de los seres vivos. Ciñéndonos a la creatividad humana, parece claro que todas las personas son creativas en mayor o menor medida, al igual que pasa con la inteligencia o la belleza. Cuando el lenguaje utiliza este concepto como adjetivo se está refiriendo a una persona que presenta esta cualidad con especial relevancia respecto al resto o al término medio de la población.

TEMA:

.....

I.P:

.....

I.S:

.....

El arte es entendido generalmente como cualquier actividad o producto realizado por el ser humano con una finalidad estética o comunicativa, a través del cual se expresan ideas, emociones o, en general, una visión del mundo, mediante diversos recursos, como los plásticos, lingüísticos, sonoros o mixtos. El arte es un componente de la cultura, reflejando en su concepción los sustratos económicos y sociales, y la transmisión de ideas y valores, inherentes a cualquier cultura humana a lo largo del espacio y el tiempo. Se suele considerar que con la aparición del Homo sapiens el arte tuvo en principio una función ritual, mágica o religiosa, pero esa función cambió con la evolución del ser humano, adquiriendo un componente estético y una función social, pedagógica, mercantil o simplemente ornamental.

TEMA:

.....

I.P:

.....

I.S:

.....

SESIÓN DE APRENDIZAJE N° 05

I. DATOS GENERALES

- 1.1. Institución Educativa : “José Abelardo Quiñones Gonzales”
- 1.2. Grado y sección : 1º “A” Y “B”
- 1.3. Área : Comunicación.
- 1.4. Tema : **El texto narrativo**
- 1.5. Duración : 4hrs.
- 1.6. Docente : Milla Castillo María Isabel
- 1.7. Fecha de ejecución : Año - 2016

II. INTEGRACIÓN DE APRENDIZAJES

CAPACIDAD DE ÁREA	COMPONENTE	CONOCIMIENTO	APRENDIZAJE ESPERADO
----------------------	------------	--------------	----------------------

Comprensión de textos	Literatura	<p>Texto narrativo</p> <ul style="list-style-type: none"> - Definición - Estructura - Elementos - Tipos 	<ul style="list-style-type: none"> - Diferencia los textos narrativos de otros textos - Reconoce los elementos de un texto narrativo en un texto proporcionado.
-----------------------	------------	---	---

III. ESTRATEGIA DE LA SITUACIÓN DE APRENDIZAJE

Momentos	Actividades y estrategias	Metodología	Medios y materiales educativos	Tiempo
INICIO	<p>MOTIVACIÓN</p> <p>Se presentará un texto escrito con imágenes, los estudiantes de manera voluntaria leen.</p> <p>SABERES PREVIOS</p> <p>Responden a las preguntas: ¿Qué observan en las imágenes? ¿De qué trata el texto? ¿Quiénes son los personajes? ¿A qué tiempo hace alusión?</p> <p>Y se les preguntará a partir de lo realizado ¿Cuál es el tema que trataremos hoy? Se mencionará el tema general de la sesión: “Los textos narrativos”</p> <p>CONFLICTO COGNITIVO</p> <p>¿A que llamamos Texto narrativo? ¿el cuento será un texto narrativo?</p>	<p>Participación guiada</p> <p>Método de los saberes previos</p> <p>Método cognitivo del</p> <p>Método descubrimiento del</p>	<p>Power point</p> <p>Texto con la información</p> <p>Palabra oral</p> <p>Hojas de colores</p>	20 min.
PROCESO	<p>PROCESAMIENTO DE INFORMACIÓN</p> <ul style="list-style-type: none"> - Los estudiantes definirán que es un tema, idea principal y secundaria de un texto a partir de sus saberes previos. <p>El docente entregará una Guía de Aprendizaje sobre el tema: “Los textos narrativos”</p> <ul style="list-style-type: none"> - Participan de forma voluntaria o designada, leyendo la información de la guía. - Se aclaran las posibles dudas en los estudiantes. <p>APLICACIÓN DE LOS APRENDIZAJES</p> <ul style="list-style-type: none"> - Se hace una retroalimentación con la finalidad de despejar dudas, ya que es de suma importancia para nuestro proyecto. - Los estudiantes leen un cuento identificando su estructura y sus elementos para así afianzar más su aprendizaje 	<p>Lluvia de ideas</p> <p>Ejemplificación</p> <p>Participación guiada</p> <p>Lluvia de ideas</p> <p>Ejemplificación</p> <p>Participación guiada</p>	<p>Impreso</p> <p>Palabra oral</p> <p>Multimedias</p> <p>Diapositivas</p> <p>Power point</p>	40min.

CULMINACIÓN	<p>EVALUACIÓN Se evalúa con la prueba de desarrollo</p> <p>Metacognición Se plantean preguntas de reforzamiento ¿Qué aprendimos hoy? ¿Cómo aprendimos? ¿Qué importancia tendrá? ¿Cómo les pareció la clase?</p>	Practica calificada	<ul style="list-style-type: none"> - Hojas bond - Lapicero 	30 min.
--------------------	---	---------------------	--	---------

IV. MATRIZ DE EVALUACIÓN

Organizador	Indicadores	Ítems	Puntaje	Peso	Instrumento de Evaluación
Compresión de textos	<ul style="list-style-type: none"> - Diferencia los textos narrativos de otros textos - Reconoce los elementos de un texto narrativo en un texto proporcionado. 		20 puntos	100%	Práctica calificada
		05	20	100%	01

V. BIBLIOGRAFÍA

- Al fin lectores en órbita. Pautas para una lectura estratégica. Primera edición Chimbote – Perú 2007.
- Santillana. Razonamiento Verbal
- García, C. (2008) Aptitud Verbal . Edit. Bruño. Perú

Según cuentan los mayores, un pescador en la noche de su boda, cuando estaba mareado, se le ocurrió, en medio de la algarabía, bañarse en el mar. Salió seguido de un grupo de amigos que festejaba la idea e hicieron la apuesta de quién llegaba primero a la boya. Todos partieron con el deseo de ganar. En la orilla los invitados los alentaban. Poco después iban llegando uno a uno, hasta que todos estuvieron de vuelta, menos el nuevo esposo. Lo esperaron unos minutos más, pero fue en vano, no daba ninguna señal de estar cerca de la orilla. Lo llamaban a voces y no había ninguna respuesta. Algunos decidieron entrar de nuevo al mar para buscarlo y no lo hallaron. La esposa angustiada empezó a correr por la orilla buscando a su esposo y en la desesperación subió al cerro Colorado, se quitó el velo y lo arrojó al mar, luego gritando el nombre del pescador, se lanzó y nunca más los volvieron a ver. Al otro día aparecieron frente al mar una isla grande y otra pequeña, ambos de color blanco, dicen los pescadores que es la novia y su velo albo.

EL TORO DE PLATA

En la cumbre del *Shulcapití*, en Huaripiná, aparece a veces una luz blanda; que baja rodando hasta la falda donde hay una laguna. Allí se detiene y baña largo rato, luego empalidece un poco hasta desaparecer. Esto sucede unas pocas noches al año.

Una vez, varios campesinos subieron al monte y allí en donde brilla primera la luz, comenzaron a escarbar. Entonces empezó a aparecer un toro de plata macizo. Era gordo y grandazo con astas de oro fino.

A mediodía se presentó una muchachita. No era cara conocida, pero traía del pueblo comida y chicha fresca para los trabajadores. Al verla todos se sentaron a descansar.

De pronto el toro, que estaba a medio desenterrar, bufó fuerte removiendo la tierra con las patas delanteras. La muchachita se sentó al anca y los dos volaron por el cielo hasta perderse de vista.

Toda la comida se transformó allí misma, en piedras, en espinas y yerbas secas.

GUÍA DE APRENDIZAJE N° 05

APELLIDOS Y NOMBRES: GRADO Y SECCIÓN:.....

RESPONSABLE: Milla Castillo María Isabel

TEXTOS NARRATIVOS

APRENDIZAJE
ESPERADO

Identifica los textos narrativos



El texto narrativo es el relato de acontecimientos de diversos personajes, reales o imaginarios, desarrollados en un lugar y a lo largo de un tiempo. Cada autor tiene un estilo particular en su narración. No obstante, hay reglas generales que se cumplen en la mayoría de los textos, como la estructura:



INICIO: se exponen los sucesos que originan la trama.

CONFLICTO: En esta etapa aparece el conflicto. Este problema será el tema principal del texto e intentará ser resuelto, a medida que se desarrolla la acción y llega al clímax para luego concluir en el desenlace.

DESENLACE: se resuelve el conflicto planteado; concluye la intriga que forma el plan y el argumento de la obra. Aquí el problema encuentra la solución



Los personajes

Son los protagonistas de un cuento, una vez definidos su número y perfilada su caracterización, pueden ser presentados por el autor en forma directa o indirecta

El ambiente

Es el lugar físico y el tiempo donde se desarrolla la acción; es decir, corresponde al escenario geográfico donde los personajes se mueven.

Elementos

La trama

Es el conflicto que mueve la acción del relato y provoca tensión

El tiempo

Existe un tiempo histórico (o externo) que es la época en la que se desarrolla la historia, y un tiempo interno que es la duración de los sucesos del relato. Puede seguir un orden

La atmósfera

Debe traducir la sensación o el estado emocional que prevalece en la historia.

La intensidad

Corresponde al desarrollo de la idea principal mediante la eliminación de todas las ideas o situaciones intermedias.

La tensión

Corresponde a la intensidad que se ejerce en la manera como el autor acerca al lector lentamente a lo contado. Así atrapa al lector y lo aísla de cuanto lo rodea.

El tono

Corresponde a la actitud del autor ante lo que está presentando. Éste puede ser humorístico, alegre, satírico, etc

Narrador

Puede haber un narrador o más. Puede ser un personaje dentro de la historia (relatará en primera o segunda persona) u omnisciente (narrará en tercera

El Cuento

Consiste en un relato breve en prosa, con temas fantásticos o que no escapan de lo habitual, pero en todos los casos su clave reside en la sorpresa, en un modo peculiar de transmitir los hechos.

Novela

es una narración extensa, en prosa, con personajes y situaciones reales o ficticias, que implica un conflicto y su desarrollo se desenlaza de una manera positiva o negativa, ya que su fin es causar placer de carácter estético en el lector.

fábula

Es un relato que tiene como objetivo dar o brindar una enseñanza, utilizando como protagonista en primer lugar, animales, en ocasiones plantas y seres inanimados, humanizados así como los mismos ser humanos





Levenda

se refiere a historias que los hombres van relatando, a partir de un hecho que sucedió en un lugar y tiempo determinados; pero que sin embargo va sufriendo variaciones a través de los años, por lo que resultan increíbles.



El mito

es un relato tradicional, que cuenta la actuación memorable de unos personajes de carácter divino o heroico en un tiempo histórico y lejano. Se trata de un recuerdo no personal sino colectivo y los temas son los fundamentales en la concepción del mundo: los orígenes del universo, la presencia de la muerte, etc.

Actividad N°:1 Lea y observa la estructura del texto e identifica sus elementos (personajes principales, secundario, escena etc.)

Actividad N°.2 lee y analiza los textos presentados en la motivación

LECTURA

Marco

Inicio

Trama

Hechos

Nudo

Trama

Hechos

Desenlace

Un día en el que el sol caía sobre las rosas de un bello palacio, el rostro de un príncipe se reflejaba en el agua de la alberca. Él soñaba con la eternidad. Apenas levantó la cabeza, cuando oyó la extraña petición de su criado: Mi señor, mi señor. Necesito un caballo. Tengo que escapar a Bagdad... Debo ir a cualquier parte, escondeme en cualquier ciudad donde la muerte no pueda encontrarme... Esta mañana en el mercado me crucé con la muerte y me hizo un gesto amenazador. Sé que viene a buscarme. Mi señor, préstame un caballo y huiré a Ispahan.

El agua reflejaba la cara angustiada del criado, y el príncipe se compadeció. Sea. Vete a Ispahan y regresa cuando la muerte te haya olvidado. Aquella tarde, el príncipe paseaba meditativo y de pronto, en medio de la gente, distinguió a la Muerte. El príncipe habló con ella: ¿Por qué has amenazado a mi criado? Y contestó ella: No, no amenacé a tu criado. Si mi cara se nubló fue por sorpresa. No esperaba encontrarlo aquí, puesto que tengo una cita con él esta noche en Ispahan. El príncipe, desconcertado, se apartó y no volvió a saber más de su criado

PRACTICA CALIFICADA N°:05

Educando: Grado y Sección:

Discente: Milla Castillo María I.E: "JAQG" Fecha:

Instrucciones: Lee atentamente el siguiente cuento y responde las interrogaciones planteadas.

Hace mucho tiempo vivía en el Cairo un hombre llamado Mohammed. Había sido rico pero, como era tan generoso, solo le quedaba la casa de los padres, un pequeño jardín, que tenía una higuera y una fuente. Un

día, soñando, vio a un hombre que le decía: “Mohammed, tu fortuna la encontraras en Ispajhán . Vete a buscarla”.

Cuando despertó, decidido emprender el viaje. Después de largos meses, llegó a Ispajhán .

Era de noche y se quedó dormido en un rincón de una mezquita. Unos guardias, creyendo que era un ladrón lo llevaron a la cárcel. Dos días después el capitán lo interrogó. Le preguntó su nombre, de donde venía y cuál era su motivo de su visita a la ciudad. “Mohammed le conto su historia y el capitán se echó a reír y dijo-., -¿tú crees en sueños? mira, yo ya he soñado tres veces que en una casa de el Cairo, hay un jardín con una higuera y una fuente y que bajo la fuente hay un tesoro. Pero sé que es sueño. Así que anda vete y no vuelvas.

Mohammed regresó a su casa y levantó la fuente. Allí encontró un cofre lleno de diamantes.

Jorge Luis Borges, historia de los que soñaron (adaptación)

- ❖ Marca en que tiempo suceden los hechos.

Presente () pasado () futuro ()

- ❖ Subraya la alternativa que contenga el narrador de la historia

- a) Mohammed
- b) El hombre del sueño
- c) Jorge Luis Borges
- d) El capitán

- ❖ Escribe quien es el personaje principal del cuento y quienes los secundarios

Personaje principal: -----

Personaje secundario: -----

- ❖ ¿En qué lugares se desarrolla el cuento?

- ❖ Subraya los hechos de los que sí te informa el cuento.

- a) Los dos soñadores se cuentan sus sueños
- b) Los guardias pensaron que Mohammed era un rey disfrazado
- c) Mohammed se regresó a su casa tan decidido que solo tardó quince días
- d) El capitán no cree en las revelaciones de los sueños
- e) La generosidad excesiva había arruinado a Mohammed.
- f) Ispajhán está a 597km del Cairo.

SESIÓN DE APRENDIZAJE N° 06

I. DATOS GENERALES

1.1. Institución Educativa : “José Abelardo Quiñones Gonzales”

1.2. Grado y sección : 1º “A” Y “B”

- 1.3. **Área** : Comunicación.
 1.4. **Tema** : **El Cuento**
 1.5. **Duración** : 4hrs.
 1.6. **Docente** : Milla Castillo María Isabel
 1.7. **Fecha de ejecución** : Año - 2016

II. INTEGRACIÓN DE APRENDIZAJES

CAPACIDAD DE ÁREA	COMPONENTE	CONOCIMIENTO	APRENDIZAJE ESPERADO
Comprensión de textos	literatura	- El cuento	- Define que es un cuento. - Identifica las características, clases y elementos del cuento.

III. ACTIVIDADES Y ESTRATEGIAS

Momentos	Actividades y estrategias	Metodología	Medios y materiales educativos	Tiempo
INICIO	<p>MOTIVACIÓN Los alumnos observan un texto y leen un cuento "Mariela del junco" del autor Chimbotano Gonzalo Pantigoso</p> <p>SABERES PREVIOS - Responden las interrogaciones ¿Qué les parece el texto? - ¿Qué características presenta? - ¿Antes has leído algo parecido?</p> <p>CONFLICTO COGNITIVO: ✚ ¿Qué es un cuento? ✚ ¿Tendrá características o elementos el cuento?</p> <p>- Los alumnos confrontan sus ideas para luego descubrir el tema "El cuento"</p>	<ul style="list-style-type: none"> - Participación guiada - Lluvia de ideas - Método del descubrimiento 	<ul style="list-style-type: none"> - Papelotes - Hojas de colores - Palabra oral - Hojas de colores 	20 min.

PROCESO	<p>PROCESAMIENTO DE INFORMACIÓN:</p> <ul style="list-style-type: none"> - Se conoce el aprendizaje esperado. - La docente entrega una Guía de Aprendizaje sobre el tema: El cuento - Los alumnos definen que es el cuento a partir del texto empleado para la motivación. - La docente explica y profundiza el tema. <p>APLICACIÓN DE LOS APRENDIZAJES:</p> <ul style="list-style-type: none"> - Se hace una retroalimentación para despejar dudas y tener buenos resultados en la evaluación. 	<ul style="list-style-type: none"> - Lluvia de ideas - Ejemplificación - Participación guiada - Lluvia de ideas - Ejemplificación - Participación guiada 	<ul style="list-style-type: none"> - Impreso - Imágenes - Plumones - Palabra oral - Papelotes - Plumones 	130min.
CULMINACIÓN	<p>EVALUACIÓN</p> <ul style="list-style-type: none"> - Los alumnos de manera individual resuelven las actividades de su libro. - Resuelven las practica calificada propuesta por la docente 	<ul style="list-style-type: none"> - Trabajo individual 	<ul style="list-style-type: none"> - Hojas bond - - Lapicero 	30 min.

IV. MATRIZ DE EVALUACIÓN

Organizador	Indicadores	Ítems	Puntaje	Peso	Instrumento de Evaluación
Comprensión de textos	<ul style="list-style-type: none"> - Define que es un cuento. - Identifica las características, clases y elementos del cuento. 	- identifica la estructura del cuento.	10pts.	50%	Guía de observación
		- identifica los elementos del cuento.	10pts	50%	
		02	20	100%	01

V. BIBLIOGRAFÍA

- Lozano, S. (2003). Los Senderos del Lenguaje. Cuarta edición. Edit. Páginas libres. Trujillo - Perú.
- www.Educare diapositivas.com pe.
- <http://www.youtube.com/watch?v=Lvz-0ulrorg&feature=related>

GUÍA DE APRENDIZAJE N° 06

APELLIDOS Y NOMBRES: GRADO Y SECCIÓN:.....

RESPONSABLE: Milla Castillo María Isahel

APRENDIZAJE
ESPERADO

EL CUENTO

Creará un cuento a partir de su experiencia teniendo en cuenta sus características y elementos del cuento.

CONCEPT

El cuento es una narración breve, oral o escrita, de un suceso real o imaginario. Aparece en él un reducido número de personajes que participan en una sola acción con un solo foco temático. Su finalidad es provocar en el lector una única respuesta emocional.



CARACTERÍSTICA

- **Narrativo:** Está constituido a partir de una sucesión de hechos. Se sostiene de una trama a diferencia de la poesía.
- **Ficción:** Aunque en algunos casos puede inspirarse en hechos reales, un cuento debe, para funcionar como tal, recortarse de la realidad.
- **Argumental:** Tiene una estructura de hechos entrelazados (acción – consecuencias) en un formato de: introducción – nudo – desenlace.
- **Un solo personaje principal:** Aunque puede haber otros personajes, la historia habla de uno en particular, a quien le ocurren los hechos.
- **Prosa:** El formato de los cuentos modernos (a partir de la aparición de la escritura) suele ser la prosa.
- **Brevidad:** por y para cumplir con estas características, el cuento es necesariamente breve.



ESTRUCTURA

Introducción: Es la parte inicial de la historia, donde se enumeran todos los personajes y sus propósitos.

Desarrollo: Es la parte donde se presenta el conflicto o el problema de la historia; El nudo surge a partir de un quiebre o alteración de lo planteado en la introducción.

Desenlace o final: Es la parte donde se suele dar el clímax y la solución al problema, y donde finaliza la narración. Incluso en los textos con final abierto, hay un desenlace.



ELEMENTO

- **Personajes:** Viene a ser los protagonistas, ya que son quienes desarrollan las acciones.
- **Ambiente:** se refiere al lugar físico donde se desarrolla la acción, es decir, corresponde al escenario geográfico donde los personajes se mueven y a la época histórica.
- **Tiempo:** viene a constituir la época en que se ambienta la historia y la duración del suceso narrado.
- **Trama:** implica el conflicto que mueve la acción del relato. Es el motivo de la narración. El conflicto da lugar a una acción que provoca tensión dramática. La trama generalmente se caracteriza por la oposición de fuerzas.



TIPOS



Policíaco: es una combinación de acción, drama y suspenso que se puede presentar en la literatura. Se caracteriza por la intensidad y suspenso que debe mantener durante la trama y porque involucra al espectador en la resolución del caso.

Ciencia ficción: Es un género especulativo que relata acontecimientos posibles desarrollados en un marco espacio-temporal puramente imaginario, cuya verosimilitud se fundamenta narrativamente en los campos de las ciencias físicas, naturales y sociales.

Fantástico: Narra acciones cotidianas, comunes y naturales; pero en un momento determinado aparece un hecho sorprendente e inexplicable desde el punto de vista de las leyes de la naturaleza.

Terror: Considerado en sentido estricto, es toda aquella composición literaria breve, generalmente de corte fantástico, cuyo principal objetivo parece ser provocar el escalofrío, la inquietud o el desasosiego en el lector.

Suspenso: Tiene como principal objeto mantener al lector a la expectativa, generalmente en un estado de tensión, de lo que pueda ocurrirle a los personajes, y por lo tanto atento al desarrollo del conflicto o nudo de la narración

Humores: Definido como el modo de presentar, enjuiciar o comentar la realidad, resaltando el lado cómico, risueño o ridículo de las cosas.

Históricos: tiene como objeto de estudio el pasado de la humanidad y como método el propio de las ciencias sociales. Se denomina también historia al periodo histórico que transcurre desde la aparición de la escritura hasta la actualidad

Románticos: Su característica fundamental es la ruptura con la tradición clasicista basada en un conjunto de reales estereotipadas.

ACTIVIDAD N°1: lee el cuento y llena el grafico según lo que te pide.(10 pts)

MARIELA DEL JUNCO

(GONZALO PANTIGOSO)

Una vez más Mariela del Junco, sensual bailarina de música flamenca, se presentaba en el teatro. En cada actuación lucía sus vestidos de vuelo ancho, dejando notar su frágil cintura y haciendo soñar con su cuerpo, tras sus rítmicos movimientos.

Aquel hombre había ido a verla por cuarta vez y la contemplaba como siempre extasiado. Ella parecía haberse dado cuenta y le regalaba los requiebres de su cuerpo al compás de la música

Llegó la última presentación. Al día siguiente partirían a otra ciudad. Su promotor al ver nuevamente a aquel hombre se llenó de celos. Desde el inicio de la actuación fue testigo del sentimiento, el que ahora parecía ser compartido. Permanecía oculto entre los bastidores, observando cada mirada, cada gesto.

Hasta que llegó el momento en que ya no pudo soportar más y fue hacia el director de escena diciéndole:

- _ ¡Detenla, detenla, para la música!
- _ ¿Pero qué tienes, estás loco acaso? ¿Qué te sucede?
- _ ¡Detenla te he dicho, ya no sigas más!

Y el director la detuvo. El promotor salió al escenario cuando los aplausos resonaban efusivos y Mariela, toda desconcertada atinaba a dar gracias y regalar una sonrisa a su admirador, quien besó una rosa y la arrojó a sus pies. Obnubilado por los celos, el promotor no pudo contenerse; sacó un puñal y frenéticamente lo clavó una y otra vez en el cuerpo de Mariela arrancando gritos de asombro y de temor al público.

En el escenario, sólo quedaron esparcidos entre los pétalos de un rosa los restos inservibles de aquella gran marioneta que

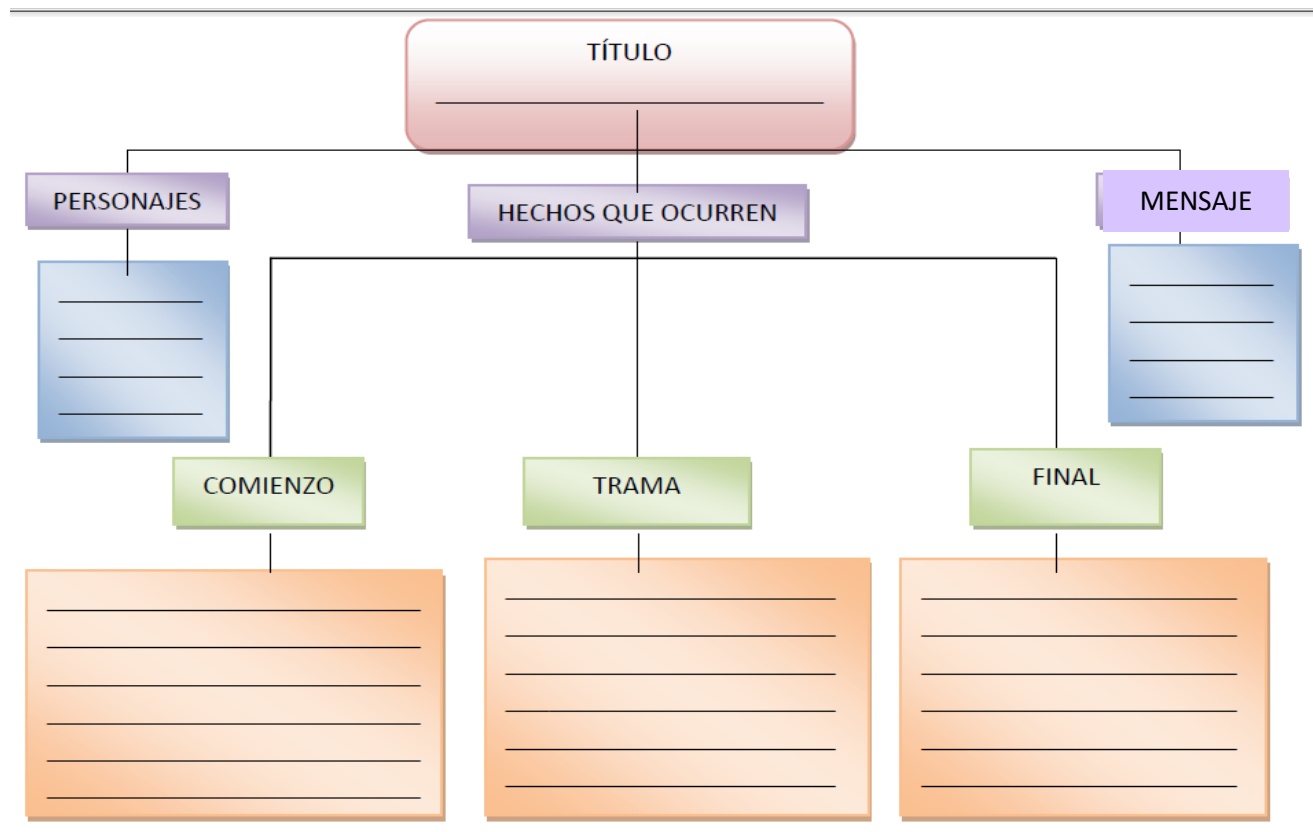

El conde Lucanor

El conde Lucanor pedía consejo a Patronio sobre un negocio que le habían propuesto, en el que le aseguraban que de muy poco acabaría obteniendo gran ganancia. Patronio contestaba así a su señor: “Señor conde, dijo Patronio, una mujer de nombre doña Truhana, que más era pobre que rica, un día iba al mercado y llevaba una olla de miel en la cabeza, y yendo por el camino, comenzó a pensar que vendería aquella olla, y con lo que le dieran compraría huevos, y que de aquellos huevos nacerían gallinas y las vendería, y de aquellos dineros compraría ovejas, y así se imaginó más rica que ninguna de sus vecinas, y que, así podría casar a todos sus hijos, por lo que iría de ellos acompañada por la calle, con lo que la gente hablaría sobre cómo de tan pobre había llegada a tener tan gran riqueza. Y pensando en esto, comenzó a reír con gran placer, y riendo se dio en la frente con la mano, por lo que la olla cayó al suelo y quebróse. Comenzó a lamentarse porque había perdido todo lo que había soñado que iba a conseguir con la olla, pues había puesto esperanza en cosas vanas. Y vos, señor conde Lucanor, si quisierais que lo que os dijeron y lo que queréis sean cosas ciertas, procurad que tales cosas sean siempre seguras y no dudosas ni vanas.” Autor (Don Juan Manuel)

Actividad N°2: Leen atentamente el cuento y responde a las interrogaciones en tu cuaderno (2pts c/u)

1. ¿Quiénes son los personajes del cuento?
2. ¿Qué paso con la olla?

3. ¿Qué infieres del ejemplo que da Patronio al conde Lucanor?
4. ¿Encuentra la estructura en el cuento (inicio, nudo y desenlace)?
5. ¿Qué te pareció el lenguaje del autor?

SESIÓN DE LA ESTRATEGIA N° 01

I. DATOS GENERALES

- 1.1. **Institución Educativa** : “José Abelardo Quiñones Gonzales”
- 1.2. **Grado y sección** : 1º “A” Y “B”
- 1.3. **Área** : Comunicación.
- 1.4. **Tema** : **comprensión del cuento y de la fábula.**
- 1.5. **Duración** : 4hrs.
- 1.6. **Docente** : Milla Castillo María Isabel
- 1.7. **Fecha de ejecución** : Año - 2016

II. INTEGRACIÓN DE APRENDIZAJES

CAPACIDAD DE ÁREA	COMPONENTE	CONOCIMIENTO	APRENDIZAJE ESPERADO
Comprensión de textos	literatura	<p><i>Propuesta metodológica del uso de los MAV para mejorar la comprensión lectora de texto narrativos.</i></p> <p>DIAGNOSTICO</p> <p>Cuentos y fábulas</p> <p>El hombre y la serpiente El niño y el sabio Las ranas pidiendo rey Zenón, el pescador</p>	<p>Identifica elementos y /o aspectos que se encuentra literalmente en el cuento y la fábula.</p> <p>Construye sus propios significados a partir del contexto del cuento y la fábula.</p> <p>Interpreta ideas y temas globales que dan cuenta del sentido del texto.</p>

III. ACTIVIDADES Y ESTRATEGIAS

Momentos	Actividades y estrategias	Metodología	Medios y materiales educativos	Tiempo

INICIO	<p>MOTIVACIÓN</p> <p>Los estudiantes reciben el saludo de la docente.</p> <p>Los estudiantes escuchan la explicación de la docente sobre el instrumento de diagnóstico</p> <p>En un comienzo se le explica que a partir de ese momento va a iniciar el proceso de investigación, donde ellos (estudiantes) se beneficiarán en su quehacer educativo, ya que se les va a organizar una serie de actividades que les ayudarán a mejorar sus competencias en cuanto a la comprensión de textos narrativos se refiere.</p>	<ul style="list-style-type: none"> - Explicación - Lluvia de ideas - Método del descubrimiento 	<ul style="list-style-type: none"> - Palabra oral 	15 min.
PROCESO	<p style="text-align: center;">DIAGNOSTICO</p> <p>En un primer momento se le da a conocer el objetivo de la prueba, luego se socializa el instrumento donde se les da saber que a partir de la lectura del texto encontrarán una serie de preguntas de selección múltiple con única respuesta.</p> <p>Se les indica que deben leer bien para que comprendan el significado de la pregunta, para así poder marcar la respuesta correcta y se procede a la entrega de la prueba</p> <ul style="list-style-type: none"> - Lectura silenciosa. - Desarrollo de la prueba. <p>Los estudiantes se organizan de manera individual para leer y responder la prueba diagnóstica tanto del Pre-test como el pos-test pero este último se hará luego de la aplicación de la estrategia.</p>	<ul style="list-style-type: none"> - Lectura silenciosa - Lectura comprensiva - Resolución de problemas 	<ul style="list-style-type: none"> - Fotocopia del cuento - Fotocopia del test - Lápiz - Borrado - lapicero - Lectura comprensiva 	1 hora con 30 segundos
CULMINACIÓN	<ul style="list-style-type: none"> - Recolección de la prueba pedagógica resuelta - la docente hace preguntas como: ¿Cómo te pareció la prueba? ¿Es interesante desarrollo este tipo de clases? ¿Porque? y ¿en qué aspecto creo yo que debo mejorar? 	<ul style="list-style-type: none"> - Trabajo individual - Lluvia de ideas 	<ul style="list-style-type: none"> - Pre-test 	15 min.

IV. MATRIZ DE EVALUACIÓN

Organizador	Indicadores	Ítems	Puntaje	Peso	Instrumento de Evaluación
-------------	-------------	-------	---------	------	---------------------------

Comprensión de textos	Identifica elementos y /o aspectos que se encuentra literalmente en el cuento.	La prueba diagnóstica	20	100%	Prueba objetiva
	Construye sus propios significados a partir del contexto del cuento Interpreta ideas y temas globales que dan cuenta del sentido del texto				
		02	20	100%	01

V. BIBLIOGRAFÍA

- [hp/www. Antologialiteraria-comunicación.](http://www.Antologialiteraria-comunicación)

SESIÓN DE LA ESTRATEGIA N° 02

I. DATOS GENERALES

- 1.1. Institución Educativa : “José Abelardo Quiñones Gonzales
 1.2. Grado y sección : 1º “A” Y “B”
 1.3. Área : Comunicación.
 1.4. Tema : **Habilidades Pre-lectoras**
 1.5. Duración : 2hrs.
 1.6. Docente : Milla Castillo María Isabel
 1.7. Fecha de ejecución : Año - 2016

II. INTEGRACIÓN DE APRENDIZAJES

CAPACIDAD DE ÁREA	COMPONENTE	CONOCIMIENTO	APRENDIZAJE ESPERADO
-------------------	------------	--------------	----------------------

Comprensión de textos	Literatura	<p>Propuesta metodológica del uso de los MAV para mejorar la comprensión lectora de texto narrativos</p> <p><i>Habilidades pre-lectora:</i></p> <ul style="list-style-type: none"> - <i>Predicción.</i> - <i>Contextualización</i> 	<ul style="list-style-type: none"> - Hace uso de la predicción, y formular hipótesis a partir de imágenes. - Elabora hipótesis predictivas acerca del contenido del texto <p>➤ Contextualiza a partir de las imágenes haciendo uso de los conocimientos previos.</p>
<p>OBJETIVO</p> <ul style="list-style-type: none"> ➤ Propiciar la predicción de aspectos específicos del contenido de un texto aplicando los MEDIOS AUDIOVISUALES y conocimientos previos sobre el texto. ➤ Propiciar la contextualización del contenido general de un texto en la vida a partir de IMÁGENES EN MOVIMIENTO. 			

III. ESTRATEGIA DE LA SITUACIÓN DE APRENDIZAJE

Momentos	Actividades y estrategias	Metodología	Medios y materiales educativos	Tiempo
----------	---------------------------	-------------	--------------------------------	--------

<p style="text-align: center;">INICIO</p>	<p>MOTIVACIÓN</p> <p>- los educandos reciben el saludo de la docente. Se reitera una breve explicación sobre la propuesta “Uso de los MAV para mejorar la comprensión lectora de texto narrativos”</p> <p>¿Para qué?: Para mejorar la comprensión lectora de textos narrativos de los estudiantes del nivel secundaria.</p> <p>¿Por qué?: Porque existe deficiencia al momento de comprender textos narrativos y otros textos.</p> <p>Se hace las preguntas de tipo cognitivo.</p> <ul style="list-style-type: none"> • ¿Cómo podemos comprender mejor un texto narrativo? • ¿Qué medios podríamos utilizar para comprender? <p>- ¿Qué proceso debemos seguir? Aquí se explica</p>	<p>Participación guiada</p> <p>Método de los saberes previos</p> <p>Lluvia de ideas</p> <p>Explicación</p>	<p>Power point</p> <p>Texto con la información</p> <p>Palabra oral</p> <p>Hojas de colores</p>	<p style="text-align: center;">20 min.</p>
<p style="text-align: center;">PROCESO</p>	<p>Se inicia con la ejecución de la propuesta Para ello se seguirán los siguientes pasos:</p> <p>Habilidades pre-lectora:</p> <p>Predicción y contextualización</p> <p>- Se explica la actividad a desarrollar en cuanto la habilidad pre-lecturas, específicamente la predicción y contextualización, aquí se enuncia el objetivo y como nos benefician estos ejercicios para mejor la comprensión, luego se presenta la imagen para proceder a las actividades y se reparten las fotocopias con el texto, en esta oportunidad se utilizara una fábula” El gusanito”</p> <p>- Los estudiantes se organizan en forma de media luna donde de forma individual responden las preguntas que hace la docente.</p>	<p>Método del cognitivo</p> <p>Método del descubrimiento</p> <p>Ejemplificación</p> <p>Participación guiada</p>	<p>Lamina con imagen de la fábula.</p> <p>Fotocopia con la fabula</p> <p>Multimedias</p> <p>Diapositivas</p> <p>Power point</p>	<p style="text-align: center;">40min.</p>
<p style="text-align: center;">EVALUACIÓN</p>	<p>- Se evalúa la participación en clase</p> <p>- Realizan la meta cognición</p>	<p>Guía de observación</p>	<p>- Hojas bond</p> <p>- Lapicero</p>	<p style="text-align: center;">30 min.</p>

GUÍA DE APRENDIZAJE N° 02

APELLIDOS Y NOMBRES:GRADO Y SECCIÓN:.....

RESPONSABLE: Milla Castillo María Isabel

HABILIDADES DE PRE-LECTURA
PREDICCIÓN

APRENDIZAJE
ESPERADO

Hace uso de la predicción, y formular hipótesis a partir de imágenes.

DEFINICIÓN

Las predicciones **permiten anticipar cómo será un texto**, como continuará o como puede terminar, haciendo uso de las pistas gramaticales, lógicas o culturales. De manera, que **permite activar y ordenar la información previa del lector**, para relacionarse con la lectura que se realiza y construir el significado del texto.



El desarrollo de las **habilidades para predecir y observar rápidamente indicios** permite al lector ubicar con facilidad el tema del texto, buscando las pistas que facilitan la comprensión global del texto.

La aplicación de esta habilidad cognitiva propicia la agilidad en los procesos de asociación, correspondencia, relación y clasificación.



DESARROLLO MIS HABILIDADES A PARTIR DE IMAGENES

IMAGEN PREDICTORA

1. Para hacer uso de la habilidad de predecir y observar indicios fíjate en la imagen que contiene la diapositiva.



2. Luego de observar responde:

a. ¿Qué es el gusano y cuántas clases de gusano conoces?

Nómbrales _____

b. ¿De quienes creen ustedes que se va hablar en el texto? _____

c. ¿Cuál será el título de la historia? _____

d. ¿Cuál será la función de la rana en el texto? _____

e. ¿Quiénes serán los personajes y qué relación hay entre ellos? _____

f. Según la acción del personaje ¿Qué crees que sucederá en la historia? _____

CONTEXTUALIZACIÓN

APRENDIZAJE
ESPERADO

Contextualiza a partir de las imágenes haciendo uso de los conocimientos previos.

DEFINICIÓN



La contextualización se asocia a la **capacidad del individuo de encuadrar el material de aprendizaje dentro de un contexto de significación**. De allí, que ésta mantiene informados a los alumnos sobre cómo aprenden en general; permitiéndoles, captar ideas sobre cómo mejorar su aprendizaje significativamente. Se hace uso de los conocimientos previos.

Los conocimientos previos **están constituidos por las nociones organizadas que posee el lector acerca de la situación o tema que está leyendo**, estos conocimientos ayudan a anticipar el contenido del texto y construir así un modelo mental de lo que tratara el tema y de la que espera encontrar por lo que el lector pone en práctica la capacidad.



DESARROLLO MIS HABILIDADES A
PARTIR DE IMÁGENES Y TÍTULO

IMAGEN Y TÍTULO
CONTEXTUALIZADORA

“EL GUSANITO”
(Anónimo)

1. Se presenta la imagen y el título de la fábula.
2. Dibujo lo que creo que sucederá en la historia que tiene como título “El Gusanita” y debajo describo lo que ocurrirá.
3. Responden las siguientes interrogantes:

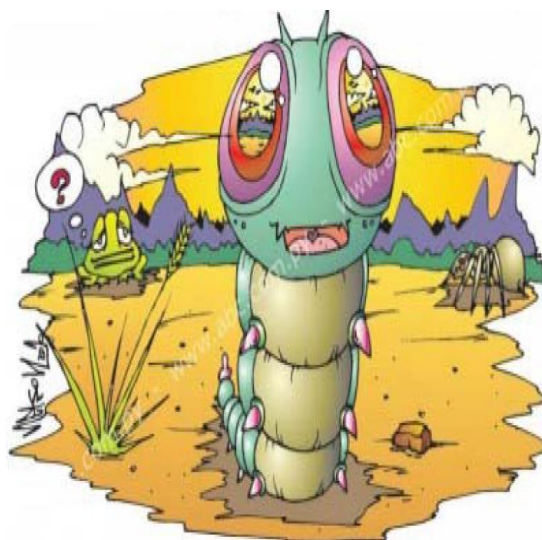

- ¿Dónde sucederán los

acontecimientos? _____

- ¿Qué otros personajes aparecerán en la historia? _____

4. Para contextualizar me ayudo de mis conocimientos previos completando las siguiente ficha para cada uno de los animales que aparecen en la imagen.

<p>Nombre del animal _____</p> <p>¿Qué es? _____</p> <p>_____</p> <p>¿Cómo es? _____</p> <p>_____</p> <p>¿De qué se alimenta? _____</p> <p>_____</p> <p>¿Qué función cumplen los animales en la naturaleza? _____</p> <p>_____</p>	<p>Nombre del animal _____</p> <p>¿Qué es? _____</p> <p>_____</p> <p>¿Cómo es? _____</p> <p>_____</p> <p>¿De qué se alimenta? _____</p> <p>_____</p> <p>¿Qué función cumplen los animales en la naturaleza? _____</p> <p>_____</p>
--	--

5. Evaluación: en grupo de dos socializo mis saberes previos luego socializo con todo el grupo y construyo nuevos conceptos.

SESIÓN DE LA ESTRATEGIA N° 03

I. DATOS GENERALES

- 1.1. Institución Educativa : “José Abelardo Quiñones Gonzales”
1.2. Grado y sección : 1º “A” Y “B”
1.3. Área : Comunicación.
1.4. Tema : **Habilidades durante la lectura**
1.5. Duración : 2hrs.
1.6. Docente : Milla Castillo María Isabel
1.7. Fecha de ejecución : Año - 2016

II. INTEGRACIÓN DE APRENDIZAJES

CAPACIDAD DE ÁREA	COMPONENTE	CONOCIMIENTO	APRENDIZAJE ESPERADO
Comprensión de textos	Literatura	Propuesta metodológica del uso de los MAV para mejorar la comprensión lectora de texto narrativos <i>Habilidades durante la lectura:</i> - Estructural - Atención	- Identifica la estructura del texto. - Atiende a los aspectos específicos del texto, haciendo uso del VIDEO
OBJETIVO			
➤ Propiciar el desarrollar de la habilidad estructural para comprender fábulas haciendo uso de organizadores visuales. ➤ Propiciar el desarrollar la habilidad de la atención para elaborar hipótesis acerca del significado global de los textos, antes y durante el proceso de lectura; para el efecto, me apoyo en mis conocimientos previos, las imagen, títulos y el Video de la fábula.			

III. ESTRATEGIA DE LA SITUACIÓN DE APRENDIZAJE

Momentos	Actividades y estrategias	Metodología	Medios y	Tiempo
----------	---------------------------	-------------	----------	--------

			materiales educativos	
INICIO	<p>MOTIVACIÓN</p> <ul style="list-style-type: none"> - Los educandos reciben el saludo de la docente. Luego se procede a la retroalimentación de la clase pasada. <p>¿Qué es la estructura? ¿Estructurar será lo mismo que organizar? ¿Podemos estructura nuestras ideas?</p> <p>¿Qué es la atención? Será importante la atención</p>	<p>Explicación</p> <p>Método de los saberes previos</p> <p>Lluvia de ideas</p>	<p>Power point</p> <p>Texto con la información</p> <p>Palabra oral</p> <p>Hojas de colores</p>	20 min.
PROCESO	<p>Habilidades Durante la lectora: Estructural y atención</p> <ul style="list-style-type: none"> - Se explica la actividad a desarrollar en cuanto la habilidad durante la lectura, en esta fase también se hace anticipaciones sobre la lectura. - - Estructural habilidad para hacer captación rápida de las palabras. Para hacer presuposiciones e inferencia a partir de lo que se está leyendo. Además aquí se enuncia el objetivo y como nos benefician estos ejercicios para mejora la comprensión. - Atención habilidad para interpretar el texto global o seleccionar detalles. Para ello presentaremos a los estudiantes un Video del cuento, con la finalidad de afianzar su aprendizaje y hacer más esta etapa. 	<p>Método del cognitivo</p> <p>Método del descubrimiento</p> <p>Ejemplificación</p> <p>Participación guiada</p>	<p>Lamina con imagen de la fábula.</p> <p>Fotocopia con la fabula</p> <p>Multimedias</p> <p>Diapositivas</p> <p>Power point</p>	40min.
CULMINACIÓN	<p>EVALUACIÓN</p> <ul style="list-style-type: none"> - Se evalúa la participación y trabajo en clase - Realizan la meta cognición 	<p>Guía de observación</p>	<ul style="list-style-type: none"> - Hojas bond - Lapicero 	30 min.

GUÍA DE APRENDIZAJE N° 03

APELLIDOS Y NOMBRES:GRADO Y SECCIÓN:.....

RESPONSABLE: Milla Castillo María Isabel

HABILIDADES DURANTE LA LECTURA

ESTRUTURAL

APRENDIZAJE ESPERADO

Atiende a los aspectos específicos del texto

DEFINICIÓN

Consisten en **aplicar los esquemas estructurales** pertinentes a los textos que se intentan comprender, lo cual sólo es posible cuando los lectores hayan internalizado previamente como se detecta el desarrollo de la lectura en el transcurso de las actividades escolares.



La lectura es un proceso constante de **elaboración y verificación de las predicciones** que conducen a la construcción de una interpretación. **La capacidad de anticipar en la lectura** lo que ocurrirá, cómo será el texto, cómo continuará o acabará, es una actividad que cambia la actitud del lector y lo mantiene activo y despierto.

Es decir, la anticipación es una habilidad básica, y consiste en imaginar, con la mayor rapidez posible, la palabra o el conjunto de palabras que sigue en el texto leído.



Presuponer es ir más allá, y consiste en leer lo que no está explícito en el texto, es decir, **inferir** lo que está oculto. El desarrollo de esta habilidad permite que el lector pueda explicar el significado de un texto con sus propias enunciaciones.

DESARROLLO MIS HABILIDADES A PARTIR DE IMÁGENES TÍTULO Y TEXTO

1. Se entrega la fotocopia con la fábula a cada uno de los estudiantes.

“EL GUSANITO” (Anónimo)

Una pequeña oruga caminaba un día en dirección al sol. Muy cerca del camino se encontraba un saltamontes:

¿Hacia dónde te diriges? –le pregunto. Sin dejar de caminar, la oruga contestó:

-Anoche tuve un sueño. Soñé que desde la punta de esta montaña miraba todo el valle. Me gustó lo que vi en mi sueño y he decidido realizarlo.

Sorprendido, el saltamontes dijo, mientras la oruga se alejaba lentamente:

-¡Debes estar loca! ¿Cómo podrá llegar hasta el tope de la montaña. Eres una simple oruga y una pequeña piedra para ti es como un monte y un charco es como el mismo mar? ¿ No te das cuenta de la realidad? Esta es tu comunidad, aquí viven tus amigos. Deja de perseguir esos sueños imposibles y siéntate con nosotros a pasar la tarde o dormite una siesta.

Sin embargo, el gusanito ya estaba lejos y no terminó de escuchar lo que el saltamontes le decía. Sus diminutos pies no dejaron de moverse. Algo dentro de sí la impulsaba hacia la cima.

Del mismo modo que el saltamontes, le aconsejaron la araña, el topo y la rana. Todo le insistieron a desistir de sueño a quedarse con ellos y hasta la llamaron traidora por pensar en abandonar el terreno en el cual habían creído.

Ya agotada, sin fuerzas y a punto de morir, la oruga decidió parar a descansar y construir con su último esfuerzo un lugar donde pernóctar.

Estaré mejor – fue lo último que dijo antes de caer en un profundo sueño

Por tres días los animales del valle fueron a mirar sus restos que se hallaban dentro del féretro de seda que ella misma tejió. Mucho pensaron:

Aquí están los restos del animal más loco del pueblo; se construyó como tumba un verdadero monumento a la insensatez. ¡El duro refugio dentro del que quedó atrapada es una buena ilustración de qué tan dura esta oruga tenía la cabeza!

A la mañana siguiente todo, los animales se congregaron en torno a la oruga para hacerse un servicio fúnebre apropiado. Sin embargo, una tremenda sorpresa les aguardaba.

Aquel refugio duro que la rodeaba comenzó a quebrarse y con asombro vieron aparecer unos ojos y una antena que no se parecían en nada a la oruga que ya creían muerta. Poco a poco, como para darles tiempo de reponerse del impacto, fueron saliendo del corazón, las hermosas alas multicolores de aquel impresionante ser que tenía frente a ellos: una bella y gigantesca mariposa.

No había que decir. Todos sabían lo que haría: se iría volando hasta la cima de la montaña y cumpliría de esa manera el sueño. Ahora, finalmente, entendían lo que había pasado: el sueño que guardaba la oruga en su corazón, era en realidad, la profecía de los cambios que ocurren en la vida.

2. Se designa un estudiante para leer el texto, la docente da instrucciones para detenerse para hacer uso de las habilidades de comprensión de lectura. La docente pedirá que respondan cada una de siguiente preguntas.

a. ¿Qué le contestó la oruga al saltamontes? _____

b. ¿qué pensó el saltamontes mientras la oruga se alejaba? _____

c. ¿La oruga desiste de su sueño tras la insistencia de sus amigos? ¿Por qué? _____

d. ¿Qué pensará cuando el gusanito despierte de su sueño? _____

e. ¿A la mañana siguiente que hicieron el resto de los animales? _____

f. ¿Cuál es la sorpresa que se llevaron el resto de los animales? _____

g. ¿Ahora qué hará la mariposa? _____

3. Para seguir motivando al estudiante se le presenta una sopa de letras donde se buscara 14 palabras que se encuentran en la fábula en el menor tiempo posible.(competencia entre estudiantes)

O	R	U	G	A	W	R	Y	F	S	A	V
C	O	R	A	Z	O	N	O	J	O	S	I
Z	X	G	H	J	V	O	L	A	R	E	D
M	A	R	I	P	O	S	A	A	p	T	A
E	O	A	E	R	N	U	E	J	R	U	J
S	A	N	A	N	T	E	N	A	E	I	S
G	H	A	A	R	A	Ñ	A	S	S	W	L
I	L	A	M	I	G	O	S	A	A	D	O
S	A	L	T	A	M	O	N	T	E	S	S

4. Se les hace las siguientes preguntas con la finalidad de que el estudiante vaya organizando la información en su mente conforme se va leyendo el texto, para luego responder las en la etapa pos lectora (inferencias)
- ¿Cuáles son los protagonistas?
 - ¿Cuál es el tema de la lectura?
 - ¿Dónde comienza la introducción del texto?
 - ¿Dónde comienza el desarrollo del texto?
 - ¿Dónde comienza el final o desenlace del texto?
 - Ya sabes que toda narración tiene tres partes (Introducción, Desarrollo y Desenlace o fin)
5. Evaluación: en forma individual los estudiante responde las preguntas , luego se verificará las hipótesis ., es decir se compara las predicciones con lo que realmente paso en la fábula

ATENCIÓN

APRENDIZAJE ESPERADO

Atiende a los aspectos específicos del texto.

DEFINICIÓN



Consiste en decidir por adelantado, atender **a los detalles específicos del contenido por aprender**. Dependiendo esto de las metas que persigue el alumno, o los propósitos e intenciones que guían su conducta ante una tarea de aprendizaje en particular, utilizando para ello la comprensión de los textos.

La atención engloba un tipo de estrategias aplicada durante la lectura, donde **el individuo puede poner en práctica sus conocimientos previos en situaciones específicas del texto**. Falieres y Antolin (2005) describen la existencia de la atención global y la atención selectiva. La primera de las cuales “se basa en decidir por adelantado una visión general del contenido por aprender, ignorando los detalles” (p. 269). Desde esta perspectiva, toda la atención se inicia con un proceso de toma de decisiones por parte del alumno utilizando una serie de materiales que son conocidos por él; para lograr así entender su significado y desarrollo.



Gracias a **la atención se puede interpretar las diferentes formas del lenguaje**. Por ejemplo el lenguaje figurado es rico en figuras literarias, y por ello exige una alta capacidad de interpretación.



DESARROLLO MIS HABILIDADES A PARTIR DE IMÁGENES, TÍTULO Y TEXTO.

1. Los alumnos observan un Video de la fábula.
2. Se Identifica las palabras que no se comprendió en el video o en el texto y se intenta deducir su significado.
3. Se identifica las características de los personajes y el escenario donde ocurre los hechos.
4. Se hace una relectura con el fin de comprender el lenguaje figurado en la fábula ¿Qué entiendes por la expresión: **“una pequeña piedra para ti es como un monte y un charco es como el mismo mar” “El animal más loco del mundo”**
5. Según el texto y las imágenes qué significado tiene las siguientes palabras.
 - * Pernoctar
 - *
6. Evaluación: los estudiantes se agrupan en grupos de 4, la docente les proporciona imágenes del cuento y con ella se procede realizar una infografía con el contenido del texto.

SESIÓN DE LA ESTRATEGIA N° 04

I. DATOS GENERALES

- 1.1. Institución Educativa : “José Abelardo Quiñones Gonzales”
1.2. Grado y sección : 1º “A” Y “B”
1.3. Área : Comunicación.
1.4. Tema : **Habilidades Pos lectora**
1.5. Duración : 2hrs.
1.6. Docente : Milla Castillo María Isabel
1.7. Fecha de ejecución : Año - 2015

II. INTEGRACIÓN DE APRENDIZAJES

CAPACIDAD DE ÁREA	COMPONENTE	CONOCIMIENTO	APRENDIZAJE ESPERADO
Comprensión de textos	Literatura	<p>Propuesta metodológica del uso de los MAV para mejorar la comprensión lectora de texto narrativos</p> <p><i>Habilidades pos lectora:</i></p> <ul style="list-style-type: none">- Ideas principales- Inferencias	<ul style="list-style-type: none">- Extraer ideas principales de un texto.- Inferir aspectos resaltantes del texto
OBJETIVO			
<ul style="list-style-type: none">➤ Propiciar el desarrollo de la habilidad para reconocer la idea principal e identificar las palabras claves de un texto, para hacer resúmenes, esquemas que dan cuenta del sentido de un texto.➤ Desarrollar la habilidad de la inferencia para hacer resúmenes y análisis crítico del texto			

III. ESTRATEGIA DE LA SITUACIÓN DE APRENDIZAJE

Momentos	Actividades y estrategias	Metodología	Medios y materiales educativos	Tiempo
INICIO	<p>MOTIVACIÓN</p> <ul style="list-style-type: none"> - Los estudiantes reciben el saludo de la docente para luego proceder con el desarrollo de la clases de la investigación <p>¿Qué entiendes por ideas principales? ¿Cómo puedo identificar las palabras claves e ideas principales de un texto?</p> <p>¿Como inferimos lo que quiere decirnos el texto?</p>	<p>Explicación</p> <p>Método de los saberes previos</p> <p>Lluvia de ideas</p>	<p>Power point</p> <p>Texto con la información</p> <p>Palabra oral</p> <p>Hojas de colores</p>	20 min.
PROCESO	<p>Habilidades pos lectora:</p> <p><i>Ideas principales e Inferencias</i></p> <ul style="list-style-type: none"> - Se explica la actividad a desarrollar en cuanto a la habilidad pos lectura, en esta fase se requiere haber entendido el sentido global del texto. - Ideas principales, como primer paso, se pedirá al estudiante hacer un síntesis de la fábula. - Inferencias en esta fase se le pedirá al estudiante contestas las interrogaciones planteadas en la fase estructural, para ello los estudiantes se agruparan de dos con la finalidad de trabajar en equipo. 	<p>Método del cognitivo</p> <p>Método del descubrimiento</p> <p>Ejemplificación</p> <p>Participación guiada</p>	<p>Lamina con imagen de la fábula.</p> <p>Fotocopia con la fabula</p> <p>Multimedia</p> <p>Diapositivas</p> <p>Power Point</p>	40min.
CULMINACIÓN	<p>EVALUACIÓN</p> <ul style="list-style-type: none"> - Se evalúa la participación y trabajo en clase - Realizan la meta cognición. 	<p>Guía de observación</p>	<ul style="list-style-type: none"> - Hojas bond - Lapicero 	30 min.

HABILIDADES POS - LECTURA

Estas estrategias se emplean cuando ya ha tenido lugar la actividad de lectura o finalizado. Esta tiene una función autorreguladora de evaluación de los procesos y de los productos, en función del propósito establecido. Motivado a esto, hay que saber si es capaz de **responder a preguntas cuyas respuestas se pueden encontrar sólo con la lectura literal del texto**. Y capaz de **responder a preguntas cuyas respuestas no se encuentran en el texto**, sino que requieren haber entendido **el sentido global** del mismo, así como saber si es capaz de **responder a preguntas cuyas respuestas requieren creatividad e imaginación** para encontrar otras alternativas a la situación que se plantea en el texto.

IDEA PRINCIPAL

APRENDIZAJE ESPERADO

Extraer ideas principales de un texto.

DEFINICIÓN



La capacidad del lector **de identificar y extraer** las ideas principales del texto representa una habilidad indispensable para que este se forme una idea clara y rápida acerca del propósito de un texto.

Los textos escritos están conformados por párrafos. Cada párrafo tiene una serie de ideas: principales y secundarias. La idea principal es la parte esencial de un texto.



Para ello, es necesario: fijar los objetivos de la lectura, identificar el tema y buscar las palabras claves



Las **palabras claves** son las que designa los objetos o las ideas de lo que trata el texto y son imprescindibles para comprenderlo.



Hay que tener en cuenta que:

- Habitualmente son sustantivos o verbos
- Algunas veces suelen ir con mayúsculas o con otro tipo de letra
- Se repiten en el texto

DESARROLLO MIS HABILIDADES RECONOCIENDO LAS IDEAS PRINCIPALES

1. Terminado el tiempo de la lectura y de la visualización del Video de la fábula, la docente entrega a cada estudiante, un formulario con las siguientes actividades:

a) Señalar cuál es la idea central de la fábula.

b) En la fábula leída aparecen “detalles”. Enumera cinco detalles de la narración y explica ¿Por qué crees tú que son detalles o ideas secundarias?

1. _____
2. _____
3. _____
4. _____
5. _____

c) Ordena las imágenes y debajo de ellas haga una descripción de cómo sucedieron los hechos.

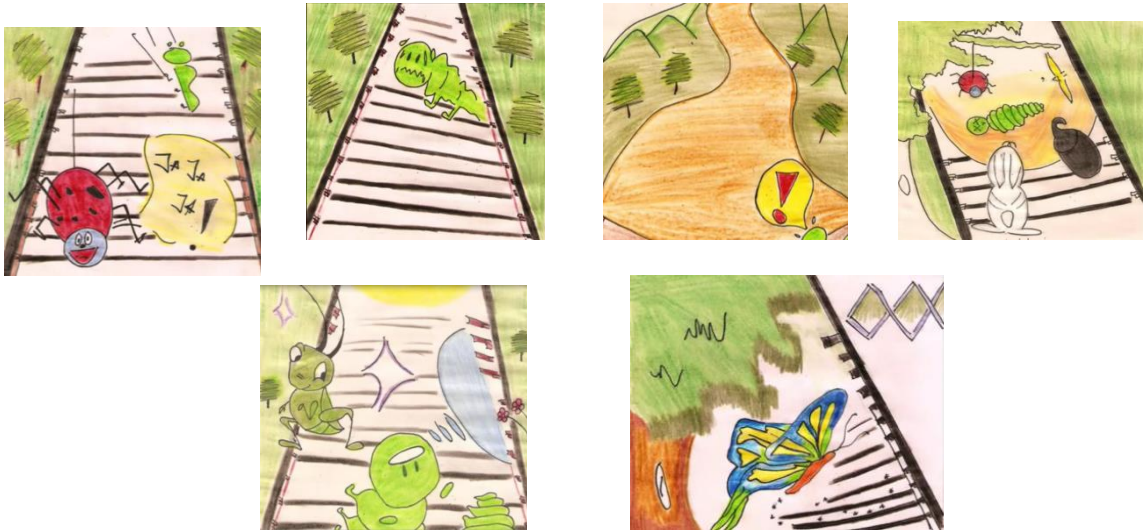

Inicio

Desenlace

Cierre

d) Subraya o encierra con un color las palabras claves que aparecen en el texto.

e)Cuál es la idea principal del texto. _____

INFERENCIA

APRENDIZAJE ESPERADO

Inferir aspectos resaltantes del texto

DEFINICIÓN



Consisten en las habilidades de comprender algún aspecto determinado del texto a partir del significado del resto. Consiste en **superar lagunas que por causas diversas aparecen en el proceso de construcción de la comprensión**. Las inferencias se pueden hacer por varias causas, bien por las informaciones recibidas en el texto leído, por los conocimientos previos acerca del tema, por experiencias adquiridas con anterioridad o por la práctica conseguida en otras oportunidades.

Las inferencias se pueden hacer sobre diversos aspectos de las lecturas, como **los detalles de los personajes, hechos o ambiente; sobre las ideas, temas, enseñanzas lógicas que se desprenden del texto**; sobre la causa y efecto de los hechos, actitudes y conductas de los personajes. Aunque las inferencias no pueden ser confundidas con conclusiones, ayudan a realizar estas últimas, así como permite realizar síntesis, análisis y generalizaciones.



En esta fase también se puede hacer resúmenes.

El resumen es un texto que guarda una relación especial con el texto original, producción brevemente del contenido.



Y sus reglas del resumen son:

- Omitir información innecesaria.
- Seleccionar las ideas relevantes.
- Generalizar en un tema global los contenidos.
- Construir e integrar los elementos dispersos



Para hacer un análisis del texto, se debe asumir una **actitud crítica**. Entre ellas:

- Esta de acuerdo con el texto y por qué.
- Qué te parece el lenguaje utilizado en el texto.
- Crea un final diferente para el texto

DESARROLLO MIS HABILIDADES DE INFERENCIA

1. Se resuelve las interrogaciones planteadas en inicialmente en la fase estructural.

a. ¿Cuáles son los protagonistas? _____

b. ¿Cuál es el tema de la lectura? _____

c. Ya sabes que toda narración tiene tres partes (Introducción, Desarrollo y Desenlace o fin)

¿Dónde comienza la introducción del texto? _____

d. ¿Dónde comienza el desarrollo del texto? _____

e. ¿Dónde comienza el final o desenlace del texto? _____

f. ¿Cómo te pareció la aptitud de los amigos de la oruga? _____

g. ¿Qué valores se resaltan en la fábula? _____

h. ¿Cuál es la moraleja de la fábula? _____

i. ¿Qué enseñanza te deja la fábula? _____

—

j. Si tú estuvieras en la posición de la oruga, hubieras desistido ante la negativas de tus amigos? _____

***¡Espero que haya aprendido!
En la siguiente sesión
integraremos todas las
habilidades.***

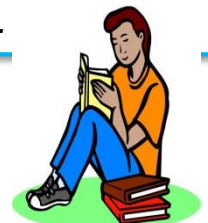

SESIÓN DE LA ESTRATEGIA N° 05

I. DATOS GENERALES

- 1.1. Institución Educativa : “José Abelardo Quiñones Gonzales”
1.2. Grado y sección : 1^{ro} “A” Y “B”
1.3. Área : Comunicación.
1.4. Tema : **Habilidades Pre, durante y pos lectura.**
1.5. Duración : 2hrs.
1.6. Docente : Milla Castillo María Isabel
1.7. Fecha de ejecución : Año - 2016

II. INTEGRACIÓN DE APRENDIZAJES

CAPACIDAD DE ÁREA	COMPONENTE	CONOCIMIENTO	APRENDIZAJE ESPERADO
Comprensión de textos	Literatura	<p>Propuesta metodológica del uso de los MAV para mejorar la comprensión lectora de texto narrativos</p> <p><i>Habilidades</i></p> <ul style="list-style-type: none">- Pre lectura- Durante la lectura y- posterior de la lectura.	-Comprendo textos haciendo uso de mis habilidades antes, durante y después de la lectura.
<p>OBJETIVO</p> <p>➤ Desarrollar habilidades que me permitan comprender texto</p>			

III. ESTRATEGIA DE LA SITUACIÓN DE APRENDIZAJE

Momentos	Actividades y estrategias	Metodología	Medios y materiales educativos	Tiempo
INICIO	<p>MOTIVACIÓN</p> <ul style="list-style-type: none"> - Los estudiantes reciben el saludo de la docente. <p>Se activa los saberes previos. Los estudiantes completan un esquema con los conocimientos ya aprendidos en las clases anterior. Los estudiantes observan la imagen y el título de la fábula a estudiar.</p>	<p>Explicación</p> <p>saberes previos</p> <p>Lluvia de ideas</p>	<p>Power point</p> <p>Texto con la información</p> <p>Palabra oral</p> <p>Hojas de colores</p>	20 min.
PROCESO	<p>Habilidades de lectora:</p> <p><i>Integro todas las habilidades de lectura</i></p> <ul style="list-style-type: none"> - Se explica la actividad a desarrollar en cuanto a la habilidad pos lectura, habilidad para dar sentido y coherencia a lo leído. - Se anuncia el objetivo y como se va llevar a cabo el desarrollo de las actividades <p>- H. pre lectora (predicción y contextualización) se hará uso de ella implícitamente en el proceso de la clase</p> <p>- H. durante la lectora (estructural y atención) se buscara comprender el contenido del texto, presentando un Video de la fabula</p> <p>- H. Pos lectora (ideas principales e inferencias) se interpretara el contenido del texto a partir de la lectura del texto y del Video observado de la fábula</p> <p>Los estudiantes ponen en actividad las habilidades lectoras, para facilitar una mayor comprensión de los textos la docente hace uso de los MAV como videos e imágenes.</p>	<p>Método del cognitivo</p> <p>Método del descubrimiento</p> <p>Ejemplificación</p> <p>Participación guiada</p>	<p>Lamina con imagen de la fábula.</p> <p>Fotocopia con la fabula</p> <p>Multimedia</p> <p>Diapositivas</p> <p>Power Point</p>	40min.
CULMINACIÓN	<p>EVALUACIÓN</p> <ul style="list-style-type: none"> - Se evalúa la participación y trabajo en clase - Realizan la meta cognición. 	<p>Guía de observación</p>	<ul style="list-style-type: none"> - Hojas bond - Lapicero 	30 min.

HABILIDADES PRE, DURANTE Y POS-LECTURA

APRENDIZAJE
ESPERADO

Comprendo textos haciendo uso de mis habilidades antes, durante y después de la lectura.

FÁBULA

EL LEÓN, LA ZORRA Y EL LOBO



*¡Pongo en práctica mis
habilidades previas a
la lectura!*



1. Observar el título y la imagen:
 - a. ¿De quiénes, cree usted que se va a hablar en la fábula? _____

 - b. ¿Cuál será la función de la zorra en la fábula? _____

 - c. ¿Qué relación habrá entre ellos? _____

 - d. Según la acción del personaje ¿Qué crees que sucederá en la historia? _____

 - e. ¿Dónde sucederán los acontecimientos? _____

 - f. ¿Qué otros personajes aparecerán en la historia? _____

g. Describe a los personajes

Nombre del animal _____ ¿Qué es? _____ _____ ¿Cómo es? _____ _____ ¿De qué se alimenta? _____ _____ ¿Qué función cumplen los animales en la naturaleza? _____ _____	Nombre del animal _____ ¿Qué es? _____ _____ ¿Cómo es? _____ _____ ¿De qué se alimenta? _____ _____ ¿Qué función cumplen los animales en la naturaleza? _____ _____
---	---

Nombre del animal _____ ¿Qué es? _____ _____ ¿Cómo es? _____ _____ ¿De qué se alimenta? _____ _____ ¿Qué función cumplen los animales en la naturaleza? _____ _____

h. De acuerdo con la imagen, ¿Cómo crees que es el comportamiento de los animales?

1. _____

2. _____

3. _____

g. ¿Qué crees que sucederá en la historia de acuerdo a estos tres animales?

2. Se proyecta el Video y se Lee el texto subrayando las ideas de importancia:

EL LEÓN, LA ZORRA Y EL LOBO

(Esopo)

Cansado y viejo el rey león, se quedó enfermo en su cueva, y los demás animales excepto la zorra, lo fueron a visitar.

Aprovecho la ocasión de la visita, acuso el lobo a la zorra expresando lo siguiente:

- Ella no tiene por nuestra alteza ningún respeto, y por eso ni siquiera se ha acercado a saludar o preguntar por su salud.

En ese preciso instante llego la zorra, justo a tiempo para oír lo dicho por el lobo.

Entonces el león, furioso al verla, lanzo un feroz grito contra la zorra; pero ella pidió la palabra para justificarse, y dijo:

- Dime, de entre todas las visitas que aquí tenéis, ¿Quién te ha dado tan especial servicio como el que he hecho yo, que busque por todas parte médicos que con su sabiduría te recetaran remedio ideal para curarte, encontrándolo por fin?
- ¿y cuál es ese remedio?, dímelo inmediatamente. – ordeno el león.
- Debes sacrificar a un lobo y ponerte su piel como abrigo –respondió el zorro.

Inmediatamente el lobo fue condenado a muerte, y la zorra, riéndose exclamó:

Al patrón no hay que llevarlo hacia el rencor, sino hacia la benevolencia.

¡Pondo en práctica
mis habilidades
durante la lectura!



* Contesta las siguientes interrogaciones:

- ¿Cómo estaba el león? _____

- ¿A quién acusó el lobo? ¿porque? _____

- ¿Qué hizo la zorra al escuchar tal acusación? _____

- ¿Cuál fue su final del lobo? _____

- Qué características tienen los personajes?

f. Según el texto qué significado tiene las siguientes palabras.

- a. Alteza :
- b. Furioso :
- c. Sacrificar:
- d. Benevolencia:

*¡Pongo en práctica
mis habilidades de
pos lectura!*

3. Luego de haber observado el video y leído la fábula contesta las siguientes preguntas

a. Señalar cuál es la idea principal de la fábula.



b. Enumera las ideas secundarias de la fábula.

c. Señala la estructura narrativa de la fábula

Inicio

Desenlace

Cierre

d. Describe las actitudes de cada una de los personajes

- 1.

- 2.

- 3.

e. ¿Cuál es el tema del texto?

SESIÓN DE LA ESTRATEGIA N° 06

I. DATOS GENERALES

- 1.1. Institución Educativa : “José Abelardo Quiñones Gonzales”
1.2. Grado y sección : 1^{ro} “A” Y “B”
1.3. Área : Comunicación.
1.4. Tema : cuento: EL ABUELO Y EL NIETO
1.5. Duración : 3hrs.
1.6. Docente : Milla Castillo María Isabel
1.7. Fecha de ejecución : Año - 2015

II. INTEGRACIÓN DE APRENDIZAJES

CAPACIDAD DE ÁREA	COMPONENTE	CONOCIMIENTO	APRENDIZAJE ESPERADO
Comprensión de textos	Literatura	Propuesta metodológica del uso de los MAV para mejorar la comprensión lectora de texto narrativos CUENTO: EL ABUELO Y EL NIETO	-Comprendo e interpreto aspectos en el texto narrativo: cuento teniendo en cuenta los niveles literal, inferencial y crítico -Establecer la idea principal del cuento e inferir las características de los personajes.
OBJETIVO			
<ul style="list-style-type: none">➤ Comprender textos que tienen diferentes formatos y finalidades.➤ Desarrollar mis habilidades lectoras utilizando los MAV- video			

III. ESTRATEGIA DE LA SITUACIÓN DE APRENDIZAJE

Momentos	Actividades y estrategias	Metodología	Medios y materiales educativos	Tiempo
INICIO	<p>MOTIVACIÓN</p> <p>- Se inicia la actividad preguntando a los estudiantes ¿Qué cuentos han leído? los estudiantes nombras los cuentos y lo narran ¿Con qué personaje te identificas más? ¿ por qué?</p> <p>Se activa los saberes previos usando imágenes del Video-cuento. Los estudiantes responden a las preguntas ¿Qué personajes observan en las imágenes? ¿Qué características tiene estos personajes? ¿Cuál cree que es el título del cuento?</p> <p>Se presenta el título del cuento. ¿De qué crees que trata el cuento? ¿y qué papel cumplirán estos personajes en el cuento? se plantean preguntas de carácter predictiva y contextualizado</p>	<p>Explicación</p> <p>saberes previos</p> <p>Lluvia de ideas</p>	<p>Power point</p> <p>Texto con la información</p> <p>Palabra oral</p>	20 min.
PROCESO	<p>El alumno conoce el aprendizaje esperado A continuación se proyecta el cuento “el abuelo y el nieto” en la mitad del video se hace una pausa y se plantean preguntas de carácter estructura y de atención</p> <p>¿Cuál es el título del cuento? ¿Qué personajes interviene? ¿Qué características tiene físicas tiene el protagonista del cuento?</p> <p>Luego se continúa con la proyección del Video-cuento.</p> <p>Al finalizar la proyección del cuento el abuelito y el nieto, los estudiantes reciben el texto con el cuento con la finalidad de verificar datos que no se han visto en el video. Se hace una lectura detenida y comprensiva. Se realiza preguntas de carácter inferencial y critica.</p>	<p>Método del cognitivo</p> <p>Método del descubrimiento</p> <p>Ejemplificación</p> <p>Participación guiada</p>	<p>Lamina con imagen.</p> <p>Fotocopia con el cuento</p> <p>Multimedia</p> <p>Diapositivas</p> <p>Power Point</p> <p>Video-cuento</p>	40min.
CULMINACIÓN	<p>EVALUACIÓN</p> <p>Se evaluará cada una de las procesos que lleva al estudiante a crea su propio aprendizaje</p> <p>- Se evalúa conocimiento</p> <p>- Realizan preguntas de menta cognición ¿te ha gustado el cuento? ¿Qué enseñanza te deja?</p>	<p>Prueba objetiva</p>	<p>- Hojas bond</p> <p>- Lapicero</p>	30 min.

CUENTO: "EL ABUELO Y EL NIETO"

APRENDIZAJE
ESPERADO

Establecer la idea principal del cuento e inferir las características de los personajes.

Habilidades previas, antes de la lectura:

1. Observa la imagen y el título del cuento.



- a. ¿Qué personajes observan en las imágenes? _____
- b. ¿Qué características físicas tienen estos personajes? _____
- c. ¿Cuál cree que es el título del cuento? _____
- d. ¿De qué crees que trata el Video? _____
- e. ¿Qué papel cumplirá el abuelo en el cuento? _____

Activa tus
conocimientos
previos



Habilidades durante la lectura

2. Presentación del cuento—El abuelo y el nieto a través de un video ([http://www.youtube.com/watch?v=el abuelo y el nieto, liter/infantil](http://www.youtube.com/watch?v=el+abuelo+y+el+nieto,+liter/infantil)) y en medio físico.



➤ La docente pone pausa al video para hacer las siguientes interrogaciones

- a. ¿Cuál es el título del cuento? _____
- b. ¿Qué personajes interviene? _____
- c. ¿Qué dificultad tenía el abuelo? _____
- d. ¿Acusa de qué reflexionaron la mujer y su marido? _____

Luego de ver el cuento,
ahora lo leamos en
formato físico

EL ABUELO Y EL NIETO

AUTOR: LOS HERMANOS GRIMM



Había una vez un pobre muy viejo que no veía apenas, tenía el oído muy torpe y le temblaban las rodillas. Cuando estaba a la mesa, apenas podía sostener su cuchara, dejaba caer la copa en el mantel, y aun algunas veces escapar la baba. La mujer de su hijo y su mismo hijo estaban muy disgustados con él, hasta que, por último, lo dejaron en un rincón de un cuarto, donde le llevaban su escasa comida en un plato viejo de barro. El anciano lloraba con frecuencia y miraba con tristeza hacia la mesa. Un día se cayó al suelo, y se le rompió la escudilla que apenas podía sostener en sus temblorosas manos. Su nuera lo llenó de improperios a los que no se atrevió a responder, y bajó la cabeza suspirando. Le compraron por un cuarto una tarterilla de madera, en la que se le dio de comer de allí en adelante.

Algunos días después, su hijo y su nuera vieron a su niño, que tenía algunos años, muy ocupado en reunir algunos pedazos de madera que había en el suelo.

-¿Qué haces? -preguntó su padre.

-Una tartera -contestó, para dar de comer a papá y a mamá cuando sean viejos.

El marido y la mujer se miraron por un momento sin decirse una palabra. Después se echaron a llorar, volvieron a poner al abuelo a la mesa; y comió siempre con ellos, siendo tratado con la mayor amabilidad.

➤ Contesta las siguientes preguntas conforme se va leyendo el cuento:

- a. ¿Quién es el personaje principal? _____
- b. ¿Cómo era él? _____

- c. ¿Con quienes vivía el abuelo? _____
- d. ¿Cómo lo trataban? _____

- e. ¿Por qué lo dejaron en el rincón de un cuarto? _____

f. ¿cuál fue la reacción de la nuera al caer el plato del abuelo? _____

g. ¿Para qué reunía el niño los pedazos de madera? _____

h. ¿Qué hizo que volviera a la mesa el anciano? _____

Habilidades después de la lectura:

3. Luego de haber visualizado el video y leído el cuento contesta las siguientes preguntas.

a. Completar el siguiente mapa conceptual de acuerdo a las características del cuento anterior.

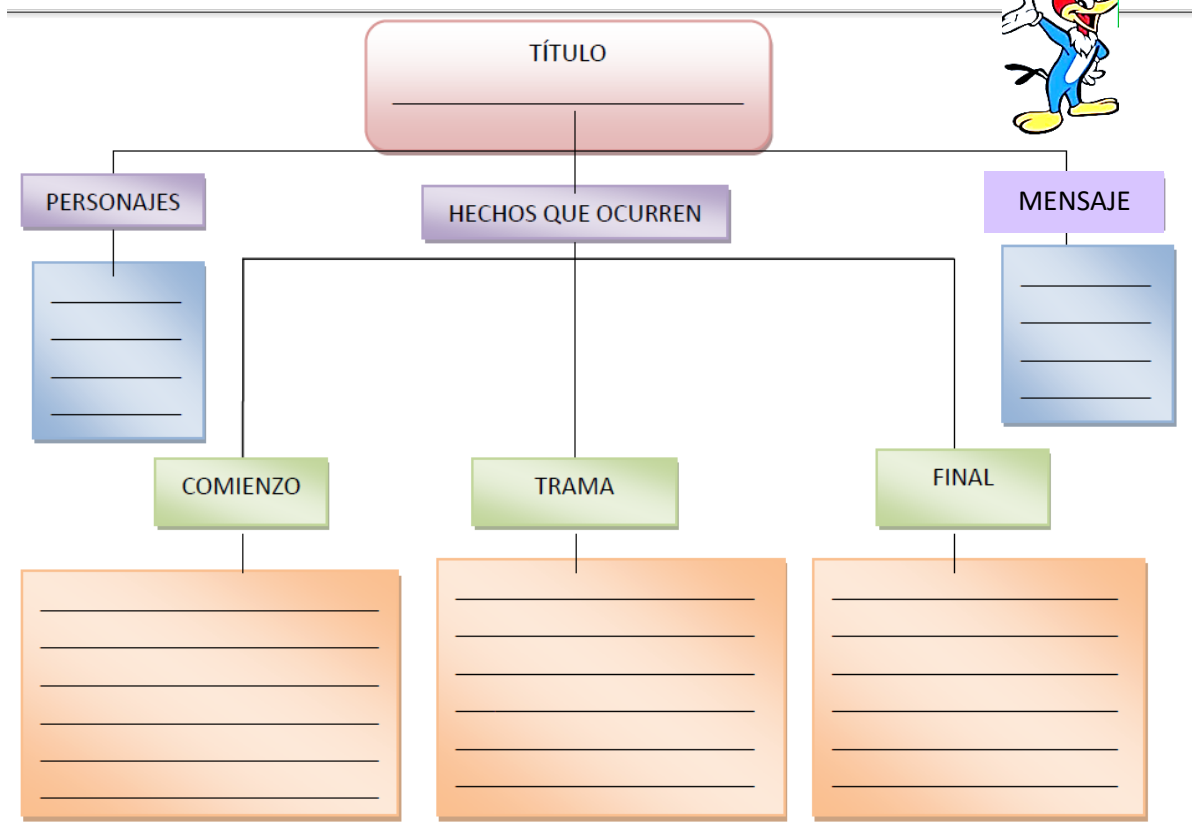

b. ¿cuál es el tema del cuento? _____

c. ¿Dónde ocurren los hechos? _____

d. Según el texto que significa las siguientes palabras.

- *Improperios:*
- *Escudilla:*
- *Tarterilla:*
- *Tartera:*

- e. Describe las actitudes de cada uno de los personajes. _____

- f. ¿Cómo influyó la actitud de los padres en el niño? _____

- g. ¿si tu fueras el hijo que hubieras hecho por tu padre? _____

- h. ¿Cómo sería la forma correcta de tratar un anciano? _____

- i. ¿Por qué cree que el autor escogió estos personajes para escribir el cuento.

- j. ¿cuál es el mensaje te deja el cuento?

4. Crea una historieta con las imagen proporcionadas por la docente

SESIÓN DE LA ESTRATEGIA N° 07

I. DATOS GENERALES

- 1.1. Institución Educativa : “José Abelardo Quiñones Gonzales”
1.2. Grado y sección : 1^{ro} “A” Y “B”
1.3. Área : Comunicación.
1.4. Tema : **cuento:** La pequeña vendedora de cerillas.
1.5. Duración : 3 hrs.
1.6. Docente : Milla Castillo María Isabel
1.7. Fecha de ejecución : Año - 2015

II. INTEGRACIÓN DE APRENDIZAJES

CAPACIDAD DE ÁREA	COMPONENTE	CONOCIMIENTO	APRENDIZAJE ESPERADO
Comprensión de textos	Literatura	Propuesta metodológica del uso de los MAV para mejorar la comprensión lectora de texto narrativos CUENTO: LA PEQUEÑA VENDEDORA DE CERILLAS.	-Comprendo e interpreto el cuento teniendo en cuenta los 3 niveles. -Identifica la idea principal del cuento.
OBJETIVO			
<ul style="list-style-type: none">➤ Comprender textos que tienen diferentes formatos y finalidades.➤ Desarrollar mis habilidades lectoras utilizando los MAV- video			

III. ESTRATEGIA DE LA SITUACIÓN DE APRENDIZAJE

Momentos	Actividades y estrategias	Metodología	Medios y materiales educativos	Tiempo
INICIO	<p>MOTIVACIÓN</p> <ul style="list-style-type: none"> - Se inicia la actividad presentando a los estudiantes un video sin audio del cuento “La pequeña vendedora de cerillas. - los estudiantes observan las escenas y responden a las preguntas ¿Qué has podido observar en el video? ¿de qué se trata? los estudiantes narran lo que ha entendido. <p>Se presenta el título del cuento. ¿el título tendrá coherencia con el cuento?</p>	<p>Explicación</p> <p>saberes previos</p> <p>Lluvia de ideas</p>	<p>Power point</p> <p>Texto con la información</p> <p>Palabra oral</p>	20 min.
PROCESO	<p>El alumno conoce el aprendizaje esperado con la finalidad de saber que su aprendizaje tiene un objetivo de ser.</p> <p>La docente proporciona la fotocopia del cuento “La pequeña vendedora de cerillas.” en la mitad de la lectura se hace una pausa y se plantean preguntas de carácter estructura y de atención</p> <p>¿Qué personajes interviene? ¿Qué le sucede? ¿Qué fecha del año hace alusión? Luego se continúa leyendo hasta el final.</p> <p>Luego se procederá a la proyección del video-cuento de “La pequeña vendedora de cerillas.” para así afianzar la comprensión de la lectura.</p> <p>Mientras se visualiza el video-cuento la docente ira haciendo preguntas de la secuencia narrativa del cuento, para ello es muy importante que el MAV utilizado deba semejarse al cuento original.</p> <p>Se realiza preguntas de carácter literal, inferencial y crítica, con el propósito de comprobar si se ha comprendido el texto.</p>	<p>Método del cognitivo</p> <p>Método del descubrimiento</p> <p>Ejemplificación</p> <p>Participación guiada</p>	<p>Lamina con imagen.</p> <p>Fotocopia con el cuento</p> <p>Multimedia</p> <p>Diapositivas</p> <p>Power Point</p> <p>Video-cuento</p>	40min.
CULMINACIÓN	<p>EVALUACIÓN</p> <p>La sesión se termina, realizando una prueba donde tendrán que responder interrogantes con res opciones.</p> <ul style="list-style-type: none"> - Se evalúa conocimiento - Realizan preguntas de menta cognición ¿te ha gustado el cuento? ¿Qué enseñanza te deja? 	<p>Prueba objetiva</p>	<ul style="list-style-type: none"> - Hojas bond - Lapicero 	30 min.

GUÍA DE APRENDIZAJE N° 07

APELLIDOS Y NOMBRES:GRADO Y SECCIÓN:.....

RESPONSABLE: Milla Castillo María Isabel

CUENTO: "LA PEQUEÑA VENDEDORA DE CERILLAS"

APRENDIZAJE
ESPERADO

Establecer la idea principal del cuento e inferir las características de los personajes.

Actividades previas, antes de la lectura:

1. Se presenta el video sin audio, y los estudiantes interpretaran el relato a partir de sus saberes previos.



- a. ¿De qué tratará el video?
- b. ¿Qué personajes estarán en la historia?
- c. Se observa el video y se responde a las siguientes preguntas ¿Qué has podido observar en el video?
- d. ¿De qué se trata la historia?
- e. ¿Quién es personaje principal?

Actividades durante de la lectura:

2. Presentación del cuento "la pequeña vendedora de cerillas" a través de un video http://www.literato.es/la_marioneta_hans_christian-andersen/ y en medio físico, La docente pedirá pausa para que los estudiantes respondan cada una de siguiente preguntas.



“LA PEQUEÑA VENDEDORA DE CERILLAS.”

(Hans Christian Andersen)

¡Qué frío hacía! Nevaba y comenzaba a oscurecer; era la última noche del año, la noche de San Silvestre. Bajo aquel frío y en aquella oscuridad, pasaba por la calle una pobre niña, descalza y con la cabeza descubierta. Verdad es que al salir de su casa llevaba zapatillas, pero, ¡de qué le sirvieron! Eran unas zapatillas que su madre había llevado últimamente, y a la pequeña le venían tan grandes que las perdió al cruzar corriendo la calle para librarse de dos coches que venían a toda velocidad. Una de las zapatillas no hubo medio de encontrarla, y la otra se la había puesto un mozalbete, que dijo que la haría servir de cuna el día que tuviese hijos.

Y así la pobrecilla andaba descalza con los desnudos piecitos completamente amoratados por el frío. En un viejo delantal llevaba un puñado de fósforos, y un paquete en una mano. En todo el santo día nadie le había comprado nada, ni le había dado un mísero centavo; volvía a su casa hambrienta y medio helada, ¡y parecía tan abatida, la pobrecilla! Los copos de nieve caían sobre su largo cabello rubio, cuyos hermosos rizos le cubrían el cuello; pero no estaba ella para presumir.

En un ángulo que formaban dos casas -una más saliente que la otra-, se sentó en el suelo y se acurrucó hecha un ovillo. Encogía los piecitos todo lo posible, pero el frío la iba invadiendo, y, por otra parte, no se atrevía a volver a casa, pues no había vendido ni un fósforo, ni recogido un triste céntimo. Su padre le pegaría, además de que en casa hacía frío también; solo los cobijaba el tejado, y el viento entraba por todas partes, pese a la paja y los trapos con que habían procurado tapar las rendijas. Tenía las manitas casi ateridas de frío. ¡Ay, un fósforo la aliviaría seguramente! ¡Si se atreviese a sacar uno solo del manojito, frotarlo contra la pared y calentarse los dedos! Y sacó uno: «¡ritch!». ¡Cómo chispeó y cómo quemaba! Dio una llama clara, cálida, como una lucecita, cuando la resguardó con la mano; una luz maravillosa. Le pareció a la pequeñuela que estaba sentada junto a una gran estufa de hierro, con pies y campana de latón; el fuego ardía magníficamente en su interior, ¡y calentaba tan bien! La niña alargó los pies para calentárselos a su vez, pero se apagó la llama, se esfumó la estufa, y ella se quedó sentada, con el resto de la consumida cerilla en la mano.

Encendió otra, que, al arder y proyectar su luz sobre la pared, volvió a esta transparente como si fuese de gasa, y la niña pudo ver el interior de una habitación donde estaba la mesa puesta, cubierta con un blanquísimo mantel y fina porcelana. Un pato asado humeaba deliciosamente, relleno de ciruelas y manzanas. Y lo mejor del caso fue que el pato saltó fuera de la fuente y, anadeando por el suelo con un tenedor y un cuchillo a la espalda, se dirigió hacia la pobre muchachita. Pero en aquel momento se apagó el fósforo, dejando visible tan solo la gruesa y fría pared.

Encendió la niña una tercera cerilla, y se encontró sentada debajo de un hermosísimo árbol de Navidad. Era aún más alto y más bonito que el que viera la última Nochebuena, a través de la puerta de cristales, en casa del rico comerciante. Millares de velitas ardían en las ramas verdes, y de estas colgaban pintadas estampas, semejantes a las que adornaban los escaparates. La pequeña levantó los dos bracitos... y entonces se apagó el fósforo. Todas las lucecitas se remontaron a lo alto, y ella se dio cuenta de que eran las rutilantes estrellas del cielo; una de ellas se desprendió y trazó en el firmamento una larga estela de fuego.

«Alguien se está muriendo» -pensó la niña, pues su abuela, la única persona que la había querido, pero que estaba muerta ya, le había dicho:

-Cuando una estrella cae, un alma se eleva hacia Dios.

Frotó una nueva cerilla contra la pared; se iluminó el espacio inmediato, y apareció la anciana abuelita, radiante, dulce y cariñosa.

-¡Abuelita! -exclamó la pequeña-. ¡Llévame, contigo! Sé que te irás también cuando se apague el fósforo, del mismo modo que se fueron la estufa, el asado y el árbol de Navidad.

Se apresuró a encender los fósforos que le quedaban, afanosa de no perder a su abuela; y los fósforos brillaron con luz más clara que la del pleno día. Nunca la abuelita había sido tan alta y tan hermosa; tomó a la niña en el brazo y, envueltas las dos en un gran resplandor, henchidas de gozo, emprendieron el vuelo hacia las alturas, sin que la pequeña sintiera ya frío, hambre ni miedo. Estaban en la mansión de Dios Nuestro Señor.

Pero en el ángulo de la casa, la fría madrugada descubrió a la chiquilla, rojas las mejillas y la boca sonriente... Muerta, muerta de frío en la última noche del Año Viejo. La primera mañana del Nuevo Año iluminó el pequeño cadáver sentado con sus fósforos: un paquetito que parecía consumido casi del todo. «¡Quiso calentarse!», dijo la gente. Pero nadie supo las maravillas que había visto, ni el esplendor con que, en compañía de su anciana abuelita, había subido a la gloria del Año Nuevo.

- ¿Quién es el personaje principal?
- ¿con quién vivía?
- ¿A qué se dedicaba?
- ¿Qué vendía?
- ¿Lo hacía por voluntad propia o forzada? ¿porque?
- ¿Cómo perdió sus zapatillas?
- ¿por qué la niña no se atrevía a volver a casa?
- ¿Describe cómo era físicamente la niña?
- ¿Cómo murió la niña?

Luego de ver el video y mientras lees el texto debes ser capaz de contestar las siguientes preguntas,

Actividades para después de la lectura:

- Se resuelve las interrogaciones planteadas en inicialmente durante la lectura y de carácter inferencial y crítico.



NIVEL LITERAL

- ¿Quién es el personaje principal? _____
- ¿con quién vivía? _____
- ¿A qué se dedicaba? _____
- ¿Qué vendía? _____
- ¿Lo hacía por voluntad propia o forzada? ¿porque? _____

- ¿Cuándo perdió sus zapatillas la niña? _____

- ¿por qué la niña no se atrevía a volver a casa? _____

- h. ¿Describe cómo era físicamente la niña? _____

- i. ¿En que llevaba un puñado de fósforos? _____
- j. ¿por qué la niña no se atrevía a volver a casa? _____

- k. ¿Cómo era la casa donde vivía niña? _____
- l. describe que vio la niña al prender cada uno de los cerillos. _____

- m. ¿Qué vio cuando predio el cuarto cerillo? _____
- n. ¿De que murió la niña? _____

NIVEL INFERENCIAL

- o. ¿Cuáles tema del texto? _____
- p.Cuál es la idea principal del texto _____

- q. Para contar la historia, ¿qué tiempos verbales se eligieron?
 a) Pasado
 b) Futuro
 c) Presente
- r. Según el final del texto se supone que:
 a) la niña murió de frio en la más extrema pobreza.
 b) la niña murió de frio sumida en una profunda tristeza
 c) la niña murió de frio henchida de gozo.
- s. Qué crees que sucedió con el padre de la Viña al final de la historia? _____
- t. Según el texto qué significado tiene :
 a) manitas
 b) mozalbeta
 c) escaparates.

Pongo en juego mis habilidades de comprensión después de haber mirado y leído el cuento



NIVEL CRÍTICO

- u. ¿Cuál es el propósito del autor en el texto?
 a) Informar
 b) Sensibilizar
 c) Entretener

- v. ¿Qué hubiera pasado si la niña hubiera vendido todos los cerillos? _____
- w. ¿si tu estuvieras en el lugar de la niñas que hubieras hecho? _____
- x. ¿Cuál es el mensaje del texto? _____
- y. ¿Qué inferes del texto? _____
- z. A continuación te damos una serie de historietas ordénalas y has un resumen del cuento



SESIÓN DE LA ESTRATEGIA N° 08

I. DATOS GENERALES

- 1.1. Institución Educativa : “José Abelardo Quiñones Gonzales”
1.2. Grado y sección : 1º “A” Y “B”
1.3. Área : Comunicación.
1.4. Tema : **cuento: EL LORO PELADO**
1.5. Duración : 2hrs.
1.6. Docente : Milla Castillo María Isabel
1.7. Fecha de ejecución : Año - 2015

II. INTEGRACIÓN DE APRENDIZAJES

CAPACIDAD DE ÁREA	COMPONENTE	CONOCIMIENTO	APRENDIZAJE ESPERADO
Comprensión de textos	Literatura	Propuesta metodológica del uso de los MAV para mejorar la comprensión lectora de texto narrativos Cuento: EL LORO PELADO	- Interpretamos el cuento el loro pelado a través de la MAV
OBJETIVO ➤ Desarrollar habilidades que me permitan comprender texto			

III. ESTRATEGIA DE LA SITUACIÓN DE APRENDIZAJE

Momentos	Actividades y estrategias	Metodología	Medios y materiales educativos	Tiempo
INICIO	<p>MOTIVACIÓN El docente inicia la actividad preguntando a los estudiantes ¿Conocen un loro que hable?, ¿Han visto alguna vez a estos animales?, ¿Cómo se expresan? todo ello con la intención que los estudiantes describan a estos animales mientras se explora que es lo que saben de ellos, cuáles son sus conocimientos previos.</p> <p>Una vez hecho esto, se entrega un fragmento de la lectura el loro pelado, del cual se les pregunta ¿Cuál es el título del texto?, ¿Qué extensión tiene el texto? ¿Quién escribió el texto? ¿Sobre qué creen que trata el texto?</p>	<p>Explicación</p> <p>saberes previos</p> <p>Lluvia de ideas</p>	<p>Power point</p> <p>Texto con la información</p> <p>Palabra oral</p> <p>Hojas de colores</p>	20 min.
PROCESO	<p>Los estudiantes Integran todas las habilidades de lectura para comprender el cuento: “el loro pelado de Horacio Quiroga”</p> <p>Entregado la mitad del cuento y la docente invita a los estudiantes a realizar una lectura exploratoria global en silencio de la lectura El loro pelado.</p> <p>Terminado el tiempo para la lectura exhaustiva del texto, los estudiantes resuelven un cuestionario, se entrega la otra parte del cuento y formadas parejas se entrega una copia del final de la Lectura.</p> <p>Al final los estudiantes escuchan un audio del cuento y mientras escuchan van siguiendo la lectura con los ojos, con la finalidad de captar datos que no se captó durante la lectura. La docente preguntas orales para afianzar la comprensión del texto.</p> <p>Los estudiantes al fin alizar la clase reciben una práctica calificada y resuelve las interrogantes dadas.</p>	<p>Método del cognitivo</p> <p>Método del descubrimiento</p> <p>Ejemplificación</p> <p>Participación guiada</p> <p>Método del descubrimiento</p> <p>Resolución de problemas</p>	<p>Fragmento de la lectura con la imagen.</p> <p>Multimedia</p> <p>Diapositivas</p> <p>Con el cuento</p> <p>Power Point</p>	40min.
CULMINACIÓN	<p>EVALUACIÓN</p> <ul style="list-style-type: none"> - Se evalúa con una práctica calificada. - Realizan la meta cognición. 	<p>Prueba mixta</p>	<ul style="list-style-type: none"> - Hojas bond - Lapicero 	30 min.

CUENTO: EL LORO PELADO

APRENDIZAJE ESPERADO

Interpretamos el cuento el loro pelado a través de la MAV

Actividades previas, antes de la lectura:

1. Los estudiantes realizan una lectura exploratoria global en silencio de la lectura

EL LORO PELADO (Horacio Quiroga)



Había una vez una banda de loros que vivía en el monte. De mañana temprano iban a comer

choclos a la chacra, y de tarde comían naranjas. Hacían gran barullo con sus gritos, y tenían siempre un loro de centinela en los árboles más altos, para ver si venía alguien.

Los loros son tan dañinos como la langosta, porque abren los choclos para picotearlos, los cuales, después, se pudren con la lluvia. Y como al mismo tiempo los loros son ricos para comer guisados, los peones los cazaban a tiros.

Un día un hombre bajó de un tiro a un loro centinela, el que cayó herido y peleó un buen rato antes de dejarse agarrar. El peón lo llevó a la casa, para los hijos del patrón, los chicos lo curaron porque no tenía más que un ala rota. El loro se curó muy bien, y se amansó completamente.

Se llamaba Pedrito. Aprendió a dar la pata; le gustaba estar en el hombro de las personas y con el pico les hacía cosquillas en la oreja.

Vivía suelto, y pasaba casi todo el día en los naranjos y eucaliptos del jardín. Le gustaba también burlarse de las gallinas. A las cuatro o cinco de la tarde, que era la hora en que

tomaban el té en la casa, el loro entraba también en el comedor, y se subía con el pico y las patas por el mantel, a comer pan mojado en leche. Tenía locura por el té con leche.

Tanto se daba Pedrito con los chicos, y tantas cosas le decían las criaturas, que el loro aprendió a hablar. Decía: "¡Buen día. lorito!..." "¡Rica la papa!..." "¡Papa para Pedrito!..." Decía otras cosas más que no se pueden decir, porque los loros, como los chicos, aprenden con gran facilidad malas palabras.

Cuando llovía, Pedrito se encrespaba y se contaba a sí mismo una porción de cosas, muy bajito. Cuando el tiempo se componía, volaba entonces gritando como un loco.

Era, como se ve, un loro bien feliz, que además de ser libre, como lo desean todos los pájaros, tenía también, como las personas ricas, su five o'clock tea.

Ahora bien: en medio de esta felicidad, sucedió que una tarde de lluvia salió por fin el sol después de cinco días de temporal, y Pedrito se puso a volar gritando:

"¡Qué lindo día, lorito!... ¡Rica papa!... ¡La pata, Pedrito!..."

"-y volaba lejos, hasta que vio debajo de él, muy abajo, el río Paraná, que parecía una lejana y ancha cinta blanca. Y siguió, siguió, siguió volando, hasta que se asentó por fin en un árbol a descansar.

*Y he aquí que de pronto vio brillar en el suelo, enormes bichos de luz,
a través de las ramas, dos luces verdes, como*

Actividades durante de la lectura:

2. Una vez logrado que los estudiantes lean de forma general el texto presentado por partes, se les pregunta
 - a. ¿Quién es el personaje del cual habla la historia?
 - b. ¿Sobre qué trata la lectura El Loro pelado?

Terminado el tiempo para la lectura exhaustiva del texto, el docente entrega a cada estudiante, un cuestionario, para que el estudiante responda a las siguientes preguntas:

- a. ¿Qué es lo que va a seguir en cuento?
- b. ¿Qué aventuras tendrá el loro?
- c. ¿Qué final va a tener cuento?

Al terminar de responder el docente entrega el fragmento faltante e indica a los estudiantes que lean nuevamente el relato, pero esta vez de manera detenida y cuidadosa, marcando aquellos detalles que llamen su atención.

EL LORO PELADO (Fragmento faltante)

*-¿Qué será?-se dijo el loro-. "¡Rica, papa!..."
¿Qué será eso?... "¡Buen día, Pedrito!..."*

El loro hablaba siempre así, como todos los loros, mezclando las palabras sin ton ni son, y a veces costaba entenderlo. Y como era muy curioso, fue bajando de rama en rama, hasta acercarse. Entonces vio que aquellas dos luces verdes eran los ojos de un tigre que estaba agachado, mirándolo fijamente. Pero Pedrito estaba tan contento con el lindo día, que no tuvo ningún miedo.

*-¡Buen día, tigre!-le dijo-. "¡La pata, Pedrito!..."
Y el tigre, con esa voz terriblemente ronca que tiene le respondió:
-¡Bu-en-día!
-¡Buen día, tigre! -repitió el loro-. "¡Rica papa!...
¡rica papa!... ¡rica papa!..."*

Y decía tantas veces "¡rica papa!" porque ya eran las cuatro de la tarde, y tenía muchas ganas de tomar té con leche. El loro se había olvidado de que los bichos del monte no toman té con leche, y por esto lo convidó al tigre.

-¡Rico té con leche!- le dijo-. "¡Buen día, Pedrito!..." ¿Quieres tomar té con leche conmigo, amigo tigre?

Pero el tigre se puso furioso porque creyó que el loro se reía de él, y además, como tenía a su vez hambre se quiso comer al pájaro hablador. Así que le contestó:

-¡Bue-no! ¡Acérca-te un po-co que soy sordo!

El tigre no era sordo; lo que quería era que Pedrito se acercara mucho para agarrarlo de un zarpazo. Pero el loro no pensaba sino en el gusto que tendrían en la casa cuando él se presentara a tomar té con leche con aquel magnífico amigo. Y voló hasta otra rama más cerca del suelo.

-¡Rica papa, en casa! -repitió, gritando cuanto podía.

-¡Más cer-ca! ¡No oi-go!-respondió el tigre con su voz ronca.

El loro se acercó un poco más y dijo:

-¡Rico té con leche!

-¡Más cer-ca toda-vía!- repitió el tigre.

El pobre loro se acercó aún más, y en ese momento el tigre dio un terrible salto, tan alto como una casa, y alcanzó con la punta de las uñas a Pedrito. No alcanzó a matarlo, pero le arrancó todas las plumas del lomo y la cola entera. No le quedó una sola pluma en la cola. -¡Tomá! - Rugió el tigre-. Andá a tomar té con leche...

El loro, gritando de dolor y de miedo, se fue volando, pero no podía volar bien, porque le faltaba la cola que es como el timón de los pájaros. Volaba cayéndose en el aire de un lado para otro, y todos los pájaros que lo encontraban se alejaban asustados de aquel bicho raro.

Por fin pudo llegar a la casa, y lo primero que hizo fue mirarse en el espejo de la cocinera. ¡Pobre Pedrito! Era el pájaro más raro y más feo que puede darse, todo pelado, todo rabón y temblando de frío. ¿Cómo iba a presentarse en el comedor; con esa figura? Voló entonces hasta el hueco que había en el tronco de un eucalipto y que era como una cueva, y se escondió en el fondo, tiritando de frío y de vergüenza.

Pero entretanto, en el comedor todos extrañaban su ausencia:

-¿Dónde estará Pedrito?- decían. Y llamaban ¡Pedrito! ¡Rica papa, Pedrito! ¡Té con leche, Pedrito! Pero Pedrito no se movía de su cueva, ni respondía nada, mudo y quieto. Lo buscaron por todas partes, pero el loro no apareció. Todos creyeron entonces que Pedrito había muerto, y los chicos se echaron a llorar.

Todas las tardes, a la hora del té, se acordaban siempre del loro, y recordaban también cuánto le gustaba comer pan mojado en té con leche. ¡Pobre Pedrito! Nunca más lo verían porque había muerto.

Pero Pedrito no había muerto, sino que continuaba en su cueva sin dejarse ver por nadie, porque sentía mucha vergüenza de verse pelado como un ratón. De noche bajaba a comer y subía en seguida.

De madrugada descendía de nuevo, muy ligero, e iba a mirarse en el espejo de la cocinera,

siempre muy triste porque las plumas tardaban mucho en crecer.

Hasta que por fin un día, o una tarde, la familia sentada a la mesa a la hora del té vio entrar a Pedrito muy tranquilo, balanceándose como si nada hubiera pasado. Todos se querían morir, morir de gusto cuando lo vieron bien vivo y con lindísimas plumas.

-¡Pedrito, lorito!- le decían-. ¡Qué te pasó, Pedrito! ¡Qué plumas brillantes que tiene el lorito!

Pero no sabían que eran plumas nuevas, y Pedrito, muy serio, no decía tampoco una palabra. No hacía sino comer pan mojado en té con leche. Pero lo que es hablar, ni una sola palabra.

Por eso, el dueño de casa se sorprendió mucho cuando a la mañana siguiente el loro fue volando a pararse en su hombro, charlando como un loco. En dos minutos le contó lo que había pasado: Un paseo al Paraguay, su encuentro con el tigre, y lo demás; y concluía cada cuento cantando:

-¡Ni una pluma en la cola de Pedrito! ¡Ni una pluma! ¡Ni una pluma!

Y lo invitó a ir a cazar al tigre entre los dos.

El dueño de casa, que precisamente iba en ese momento a comprar una piel de tigre que le hacía falta para la estufa, quedó muy contento de poderla tener gratis. Y volviendo a entrar en la casa para tomar la escopeta, emprendió junto con Pedrito el viaje al Paraguay.

Conviniere en que cuando Pedrito viera al Tigre, lo distraería charlando, para que el hombre pudiera acercarse despacito con la escopeta.

Y así pasó. El loro, sentado en una rama del árbol, charlaba y charlaba, mirando al mismo tiempo a todos lados, para ver si veía al tigre. Y por fin sintió un ruido de ramas partidas, y vio de repente debajo del árbol dos luces verdes fijadas en él: eran los ojos del tigre.

Entonces el loro se puso a gritar:

-¡Lindo día!... ¡Rica papa!... ¡Rico té con leche!... ¿Querés té con leche?..

*El tigre enojadísimo al reconocer a aquel loro pelado que él creía haber muerto, y que tenía otra vez lindísimas plumas, juró que esa vez no se le escaparía, y de sus ojos brotaron dos rayos de ira cuando respondió con su voz ronca:
-¡Acer-ca-te más! ¡Soy sor-do!*

El loro voló a otra rama más próxima, siempre charlando:

-¡Rico, pan con leche! ... ¡ESTA AL PIE DE ESTE ARBOL ! ...

Al oír estas últimas palabras, el tigre, lanzó un rugido y se levantó de un salto.

-¿Con quién estás hablando?- bramó-. ¿A quién le has dicho que estoy al pie de este árbol?

-¡A nadie, a nadie!- gritó el loro-. "¡Buen día, Pedrito! ... ¡La pata, lorito! ... "

Y seguía charlando y saltando de rama en rama, y acercándose. Pero él había dicho: está al pie de este árbol para avisarle al hombre, que se iba arrojando bien agachado y con la escopeta al hombro.

Y llegó un momento en que el loro no pudo acercarse más, porque si no, caía en la boca del tigre, y entonces gritó:

-¡Rica papa! ... " ¡ATENCIÓN!

-¡Más cer-ca aun!- rugió el tigre, agachándose para saltar.

*-¡Rico, té con leche!... ¡CUIDADO VA A SALTAR!
Y el tigre saltó, en efecto. Dio un enorme salto, que el loro evitó lanzándose al mismo tiempo*

como una flecha en el aire. Pero también en ese mismo instante el hombre, que tenía el cañón de la escopeta recostado contra un tronco para hacer bien la puntería, apretó el gatillo, y nueve balines del tamaño de un garbanzo cada uno entraron como un rayo en el corazón del tigre, que lanzando un bramido que hizo temblar el monte entero, cayó muerto.

Pero el loro, ¡qué gritos de alegría daba! ¡Estaba loco de contento, porque se había vengado- ¡y bien vengado!- del feísimo animal que le había sacado las plumas!

El hombre estaba también muy contento, porque matar a un tigre es cosa difícil, y, además, tenía la piel para la estufa del comedor.

Cuando llegaron a la casa, todos supieron por qué Pedrito había estado tanto tiempo oculto en el hueco del árbol y todos lo felicitaron por la hazaña que había hecho.

Vivieron en adelante muy contentos. Pero el loro no se olvidaba de lo que le había hecho el tigre, y todas las tardes, cuando entraba en el comedor para tomar el té se acercaba siempre a la piel del tigre, tendida delante de la estufa, y lo invitaba a tomar té con leche.

*-¡Rica papa!... -le decía-. ¿Quieres té con leche?
¡La papa para el tigre!...*

Y todos se morían de risa. Y Pedrito también.

Actividades para después de la lectura:

Los estudiantes escuchan el Audio del cuento *el loro pelado* y resuelven la practica calificada

SESIÓN DE LA ESTRATEGIA N° 09

I. DATOS GENERALES

- 1.1. Institución Educativa : “José Abelardo Quiñones Gonzales”
1.2. Grado y sección : 1º “A” Y “B”
1.3. Área : Comunicación.
1.4. Tema : cuento: **EL ALMOHADÓN DE PLUMAS**
1.5. Duración : 2hrs.
1.6. Docente : Milla Castillo María Isabel
1.7. Fecha de ejecución : Año - 2015

II. INTEGRACIÓN DE APRENDIZAJES

CAPACIDAD DE ÁREA	COMPONENTE	CONOCIMIENTO	APRENDIZAJE ESPERADO
Comprensión de textos	Literatura	Propuesta metodológica del uso de los MAV para mejorar la comprensión lectora de texto narrativos Cuento: EL ALMOHADÓN DE PLUMAS	- Comprendo el cuento almohadón de plumas en sus diferentes formatos y finalidades.
OBJETIVO - Interpretar textos narrativos a través de MAV - Establecer el nivel de lectura en la comprensión literal, inferencial y crítico a través MAV (video-cuento)			

III. ESTRATEGIA DE LA SITUACIÓN DE APRENDIZAJE

Momentos	Actividades y estrategias	Metodología	Medios y materiales educativos	Tiempo
INICIO	<p>MOTIVACIÓN El docente inicia la actividad preguntando a los estudiantes ¿Han visto alguna vez cuentos de miedo?, los estudiantes narran cuentos de miedo que hayan escuchado, y se dialoga sobre cada uno de ellos, para conocer sus conocimientos previos</p> <p>Se presentan la imagen el título de cuento “el almohadón de pluma” los estudiantes contesta a las siguientes preguntas ¿de qué tratará el cuento? ¿Qué tendrá que ver el almohadón con los personajes de la imagen?</p>	<p>Explicación</p> <p>saberes previos</p> <p>Lluvia de ideas</p>	<p>Power point</p> <p>Texto con la información</p> <p>Palabra oral</p>	20 min.
PROCESO	<p>A Continuación se proyecta el cuento “el almohadón de pluma” de Horacio Quiroga”</p> <p>Entregado la mitad del cuento y la docente invita a los estudiantes a realizar una lectura exploratoria global en silencio de la lectura</p> <p>Terminado el tiempo para la lectura exhaustiva del texto, los estudiantes resuelven un cuestionario, se entrega la otra parte del cuento y formadas parejas se entrega una copia del final de la Lectura.</p> <p>Al final los estudiantes escuchan un audio del cuento y mientras escuchan van siguiendo la lectura con los ojos, con la finalidad de captar datos que no se captó durante la lectura. La docente preguntas orales para afianzar la comprensión del texto.</p> <p>Los estudiantes al fin alizar la clase reciben una práctica calificada y resuelve las interrogantes dadas.</p>	<p>Método del cognitivo</p> <p>Método del descubrimiento</p> <p>Ejemplificación</p> <p>Participación guiada</p> <p>Método del descubrimiento</p> <p>Resolución de problemas</p>	<p>Fragmento de la lectura con la imagen.</p> <p>Multimedia</p> <p>Diapositivas</p> <p>Con el cuento</p> <p>Power Point</p>	40min.
CULMINACIÓN	<p>EVALUACIÓN</p> <ul style="list-style-type: none"> - Se evalúa con una práctica calificada. - Realizan la meta cognición. 	<p>Prueba mixta</p>	<ul style="list-style-type: none"> - Hojas bond - Lapicero 	30 min.

CUENTO: EL ALMOHADÓN DE PLUMAS

APRENDIZAJE ESPERADO

Interpretamos el cuento el almohadón de plumas a través de la MAV

EL ALMOHADÓN DE PLUMAS (Horacio Quiroga)



Su luna de miel fue un largo escalofrío. Rubia, angelical y tímida, el carácter duro de su marido heló sus soñadas niñerías de novia. Ella lo quería mucho, sin

embargo, a veces con un ligero estremecimiento cuando volviendo de noche juntos por la calle, echaba una furtiva mirada a la alta estatura de Jordán, mudo desde hacía una hora. Él, por su parte, la amaba profundamente, sin dárlo a conocer.

Durante tres meses -se habían casado en abril- vivieron una dicha especial. Sin duda hubiera ella deseado menos severidad en ese rígido cielo de amor, más expansiva e incauta ternura; pero el impasible semblante de su marido la contenía siempre.

La casa en que vivían influía un poco en sus estremecimientos. La blancura del patio silencioso -frisos, columnas y estatuas de mármol- producía una otoñal impresión de palacio encantado. Dentro, el brillo glacial del estuco, sin el más leve rasguño en las altas paredes, afirmaba aquella sensación de desapacible frío. Al cruzar de una pieza a otra, los pasos hallaban eco en toda la casa, como si un largo abandono hubiera sensibilizado su resonancia.

En ese extraño nido de amor, Alicia pasó todo el otoño. No obstante, había concluido por echar un velo sobre sus antiguos sueños, y aún vivía dormida en la casa hostil, sin querer pensar en nada hasta que llegaba su marido.

No es raro que adelgazara. Tuvo un ligero ataque de influenza que se arrastró insidiosamente días y días; Alicia no se reponía nunca. Al fin una tarde pudo salir al jardín apoyada en el brazo de él. Miraba indiferente a uno y otro lado. De pronto Jordán, con honda ternura, le pasó la mano por la cabeza, y Alicia rompió en seguida en sollozos,

echándole los brazos al cuello. Lloró largamente todo su espanto callado, redoblando el llanto a la menor tentativa de caricia. Luego los sollozos fueron retardándose, y aún quedó largo rato escondida en su cuello, sin moverse ni decir una palabra.

Fue ese el último día que Alicia estuvo levantada. Al día siguiente amaneció desvanecida. El médico de Jordán la examinó con suma atención, ordenándole calma y descanso absolutos.

-No sé -le dijo a Jordán en la puerta de calle, con la voz todavía baja-. Tiene una gran debilidad que no me explico, y sin vómitos, nada... Si mañana se despierta como hoy, llámeme enseguida.

Al otro día Alicia seguía peor. Hubo consulta. Constatóse una anemia de marcha agudísima, completamente inexplicable. Alicia no tuvo más desmayos, pero se iba visiblemente a la muerte. Todo el día el dormitorio estaba con las luces prendidas y en pleno silencio. Pasábanse horas sin oír el menor ruido. Alicia dormitaba. Jordán vivía casi en la sala, también con toda la luz encendida. Paseábase sin cesar de un extremo a otro, con incansable obstinación. La alfombra ahogaba sus pasos. A ratos entraba en el dormitorio y proseguía su mudo vaivén a lo largo de la cama, mirando a su mujer cada vez que caminaba en su dirección.

Pronto Alicia comenzó a tener alucinaciones, confusas y flotantes al principio, y que descendieron luego a ras del suelo. La joven, con los ojos desmesuradamente abiertos, no hacía sino mirar la alfombra a uno y otro lado del respaldo de la cama. Una noche se quedó de repente mirando fijamente. Al rato abrió la boca para gritar, y sus narices y labios se perlaron de sudor.

-¡Jordán! ¡Jordán! -clamó, rígida de espanto, sin dejar de mirar la alfombra.

Jordán corrió al dormitorio, y al verlo aparecer Alicia dio un alarido de horror.

-¡Soy yo, Alicia, soy yo!

Alicia lo miró con extravió, miró la alfombra, volvió a mirarlo, y después de largo rato de estupefacta confrontación, se serenó. Sonrió y tomó entre las suyas la mano de su marido, acariciándola temblando.

Entre sus alucinaciones más porfiadas, hubo un antropoide, apoyado en la alfombra sobre los dedos, que tenía fijos en ella los ojos.

Los médicos volvieron inútilmente. Había allí delante de ellos una vida que se acababa, desangrándose día a día, hora a hora, sin saber absolutamente cómo.

En la última consulta Alicia yacía en estupor mientras ellos la pulsaban, pasándose de uno a otro la muñeca inerte. La observaron largo rato en silencio y siguieron al comedor.

-Pst... -se encogió de hombros desalentado su médico-. Es un caso serio... poco hay que hacer...

-¡Sólo eso me faltaba! -resopló Jordán. Y tamborileó bruscamente sobre la mesa.

Alicia fue extinguiéndose en su delirio de anemia, agravado de tarde, pero que remitía siempre en las primeras horas. Durante el día no avanzaba su enfermedad, pero cada mañana amanecía lívida, en síncope casi. Parecía que únicamente de noche se le fuera la vida en nuevas alas de sangre. Tenía siempre al despertar la sensación de estar desplomada en la cama con un millón de kilos encima. Desde el tercer día este hundimiento no la abandonó más. Apenas podía mover la cabeza. No quiso que le tocaran la cama, ni aún que le arreglaran el almohadón. Sus terrores crepusculares avanzaron en forma de monstruos que se arrastraban hasta la cama y trepaban dificultosamente por la colcha.

Perdió luego el conocimiento. Los dos días finales deliró sin cesar a media voz. Las luces continuaban fúnebremente encendidas en el dormitorio y la sala. En el silencio agónico de la casa, no se oía más que el delirio monótono que salía de la cama, y el rumor ahogado de los eternos pasos de Jordán.

Alicia murió, por fin. La sirvienta, que entró después a deshacer la cama, sola ya, miró un rato extrañada el almohadón.

-¡Señor! -llamó a Jordán en voz baja-. En el almohadón hay manchas que parecen de sangre.

Jordán se acercó rápidamente Y se dobló a su vez. Efectivamente, sobre la funda, a ambos lados del hueco que había dejado la cabeza de Alicia, se veían manchitas oscuras.

-Parecen picaduras -murmuró la sirvienta después de un rato de inmóvil observación.

-Levántelo a la luz -le dijo Jordán.

La sirvienta lo levantó, pero enseguida lo dejó caer, y se quedó mirando a aquél, lívida y temblando. Sin saber por qué, Jordán sintió que los cabellos se le erizaban. (Tensión)

-¿Qué hay? -murmuró con la voz ronca.

-Pesa mucho -articuló la sirvienta, sin dejar de temblar.

Jordán lo levantó; pesaba extraordinariamente. Salieron con él, y sobre la mesa del comedor Jordán cortó funda y envoltura de un tajo. Las plumas superiores volaron, y la sirvienta dio un grito de horror con toda la boca abierta, llevándose las manos crispadas a los bandós. Sobre el fondo, entre las plumas, moviendo lentamente las patas velludas, había un animal monstruoso, una bola viviente y viscosa. Estaba tan hinchado que apenas se le pronunciaba la boca.

Noche a noche, desde que Alicia había caído en cama, había aplicado sigilosamente su boca -su trompa, mejor dicho- a las sienes de aquélla, chupándole la sangre. La picadura era casi imperceptible. La remoción diaria del almohadón había impedido sin duda su desarrollo, pero desde que la joven no pudo moverse, la succión fue vertiginosa. En cinco días, en cinco noches, había vaciado a Alicia.

Estos parásitos de las aves, diminutos en el medio habitual, llegan a adquirir en ciertas condiciones proporciones enormes. La sangre humana parece serles particularmente favorable, y no es raro hallarlos en los almohadones de pluma

I. INSTRUCCIÓN: Termina la lectura del "ALMOHADÓN DE PLUMAS" de Horacio Quiroga y responde las siguientes interrogantes.

- a. ¿Quiénes son los presonaje?
- b. ¿En qué espacio ocurre mayormente los hechos de la historia?
 - a. En el dormitorio y sala.
 - b. En la cocina y el dormitorio.
 - c. En el dormitorio.



- c. Describe el espacio en que se desarrolla la primera parte del cuento.

.....
.....
.....
.....

- d. ¿Entre el tiempo, el espacio y la atmósfera qué elemento predomina en este cuento? Fundamenta tu respuesta.

.....
.....
.....

- e. ¿Cómo se siente el clima o atmósfera en el fragmento en negrita?
 - a. La atmósfera está invadida por tensión.
 - b. El suceso causa espanto.
 - c. El clima está lleno de preocupación.



- f. ¿Qué estados emocionales dominan en toda la historia?
 - a. Angustia, pesar y serenidad.
 - b. Misterio, ansiedad y espanto.
 - c. Paz, tensión y abatimiento.

- g. ¿En qué tiempo transcurre la historia del cuento?

.....
.....
.....

SESIÓN DE LA ESTRATEGIA N° 10

I. DATOS GENERALES

- 1.1. Institución Educativa : “José Abelardo Quiñones Gonzales”
1.2. Grado y sección : 1º “A” Y “B”
1.3. Área : Comunicación.
1.4. Tema : cuento: EL AHIJADO DE LA MUERTE
1.5. Duración : 2hrs.
1.6. Docente : Milla Castillo María Isabel
1.7. Fecha de ejecución : Año - 2015

II. INTEGRACIÓN DE APRENDIZAJES

CAPACIDAD DE ÁREA	COMPONENTE	CONOCIMIENTO	APRENDIZAJE ESPERADO
Comprensión de textos	Literatura	Propuesta metodológica del uso de los MAV para mejorar la comprensión lectora de texto narrativos Cuento: EL AHIJADO DE LA MUERTE	- Interpreta el cuento el ahijado de la muerte en sus diferentes formatos y finalidades.
<p style="text-align: center;">OBJETIVO</p> <ul style="list-style-type: none">- Interpretar textos narrativos a través de MAV- Establecer el nivel de lectura en la comprensión literal, inferencial y crítico a través MAV (video-cuento)			

III. ESTRATEGIA DE LA SITUACIÓN DE APRENDIZAJE

Momentos	Actividades y estrategias	Metodología	Medios y materiales educativos	Tiempo
INICIO	<p>MOTIVACIÓN Los estudiantes observarán unas imágenes sobre algunos de los personajes del cuento de horror “El Ahijado de la Muerte” esto con la intención de conocer opiniones acerca de las actuaciones que realizarán los personajes en el video-cuento</p> <p>Los estudiantes contestan a las siguientes preguntas ¿de qué trataba el cuento? ¿Qué funciones tendrán los personajes? ¿Qué es el autor?</p>	<p>Explicación</p> <p>saberes previos</p> <p>Lluvia de ideas</p>	<p>Power point</p> <p>Texto con la información</p> <p>Palabra oral</p>	20 min.
PROCESO	<p>A Continuación se proyecta el video-cuento “El Ahijado de la Muerte” de los Hermanos Grimm</p> <p>Se pone pausa del video-cuento en la mitad de su desarrollo, para plantear preguntas y recordar el contenido que hasta el momento se ha visto</p> <p>Al terminar de observa el video-cuento socializamos algunas preguntas.</p> <p>Se entrega el cuento en formato físico la docente invita a los estudiantes a realizar una lectura exploratoria global en silencio de la lectura.</p> <p>Luego la docente pide a los estudiantes hacer una lectura silenciosa y detenida con la finalidad de comprender mejor el cuento</p> <p>Terminado el tiempo para la lectura detenida del texto, los estudiantes resuelven un cuestionario.</p> <p>Los estudiantes al finalizar la clase reciben una práctica calificada y resuelve las interrogantes dadas.</p>	<p>Método del cognitivo</p> <p>Método del descubrimiento</p> <p>Ejemplificación</p> <p>Participación guiada</p> <p>Método del descubrimiento</p> <p>Resolución de problemas</p>	<p>Fragmento de la lectura con la imagen.</p> <p>Multimedia</p> <p>Diapositivas</p> <p>Con el cuento</p> <p>Power Point</p>	40min.
CULMINACIÓN	<p>EVALUACIÓN</p> <ul style="list-style-type: none"> - Se evalúa con una práctica calificada. - Realizan la meta cognición. 	<p>Prueba mixta</p>	<ul style="list-style-type: none"> - Hojas bond - Lapicero 	30 min.

CUENTO: EL AHIJADO DE LA MUERTE

APRENDIZAJE ESPERADO

Interpretamos el cuento el ahijado de la muerte a través de la MAV



EL AHIJADO DE LA MUERTE

(Hermanos Grimm)

Un pobre hombre tenía doce hijos y necesitaba trabajar día y noche para poder darles pan. Cuando el decimotercero vino al mundo, no supo encontrar solución a su necesidad, corrió a la carretera y quiso pedirle al primero que encontrase que fuera su compadre. El primero al que encontró fue a Dios. Él sabía ya lo que angustiaba al hombre y dijo:

– Pobre hombre, me das pena. Yo seré el padrino, cuidaré de él y lo haré feliz en la tierra.

El hombre dijo:

– ¿Quién eres tú?

– Yo soy Dios.

– Pues no te quiero como compadre -dijo el hombre

-Tú das a los ricos y dejas que los pobres pasen hambre.

Esto lo dijo el hombre porque no sabía lo sabiamente que Dios reparte la pobreza y la riqueza. Por tanto, se alejó del Señor y prosiguió su camino. Entonces, se le acercó el diablo y dijo:

– ¿Qué buscas? Si me quieres de padrino de tu hijo, le daré oro en abundancia y todos los placeres del mundo.

El hombre preguntó:

– ¿Quién eres tú?

– Yo soy el demonio.

Entonces no te quiero por compadre -dijo el hombre- . Tú engañas y corrompes a los hombres.

Siguió andando, y en esto llegó la enjuta muerte que avanzó hasta él y dijo:

– ¿Me quieres de compadre?

El hombre dijo:

– ¿Quién eres tú?

– Yo soy la muerte, que hace a todos igual.

– Tú eres la persona indicada: te llevas tanto a los ricos como a los pobres sin hacer diferencias; tú debes ser mi compadre.

La muerte respondió:

– Yo haré a tu hijo rico y famoso, pues a aquel que me toma como amigo no le falta de nada.

El hombre dijo:

– El próximo domingo es el bautizo, así que procura llegar a tiempo.

La muerte apareció como había prometido, y fue un buen padrino. Cuando el muchacho creció, apareció una vez el padrino, y le hizo ir con él. Le llevó al bosque, le enseñó una hierba que allí crecía y dijo:

– Ahora recibirás tu regalo de ahijado. Yo te haré un médico famoso. Cuando te llamen a ver un enfermo, yo estaré allí cada vez; si estoy a la cabeza del enfermo, puedes hablar con **audacia** y decir que quieres curarlo, le das esta hierba y él sanará. Pero

si estoy a los pies del enfermo, entonces me pertenece y tienes que decir que toda ayuda es inútil y que no lo puede salvar ningún médico en el mundo.

No transcurrió demasiado tiempo para que el joven se convirtiera en el médico más famoso del mundo. "No le hace falta más que ver al enfermo y ya sabe cómo está la cosa, si sanará o morirá", se decía de él. Y de todos los lugares llegaba gente, le llevaban enfermos y le daban tanto oro que pronto fue un hombre rico. Entonces sucedió que el rey enfermó. El médico fue avisado para decir si era posible la curación. Cuando llegó junto a la cama, la muerte estaba a los pies, y para el enfermo no había ya hierba alguna que sirviera para sanarle.

"Si pudiera engañar por una vez a la muerte -pensó el médico-, estoy seguro de que no lo tomará a mal, ya que soy su ahijado, y hará la vista gorda; lo intentaré".

Cogió al enfermo y lo colocó del revés, de tal manera que la muerte pasó a estar a la cabeza del enfermo. Luego le dio la hierba y el rey se recuperó y sanó. La muerte, sin embargo, fue a ver al médico, llevaba cara larga y de pocos amigos y, amenazándole con el dedo, dijo:

– Te has burlado de mí; por ahora te lo pasaré, porque eres mi ahijado, pero si te atreves otra vez, te agarraré por el cuello y te llevaré a ti conmigo.

Poco después, cayó gravemente enferma la hija del rey. Era su única hija, él lloraba día y noche, tanto que se le cegaron los ojos e hizo saber públicamente que quien la salvara de la muerte se convertiría en su marido y heredaría la corona. El médico, cuando llegó a la cama de la enferma, vio a la muerte a sus pies. Hubiera debido acordarse de la advertencia de su padrino, pero la gran belleza de la hija del rey y la felicidad de ser su marido le trastornó tanto que hizo caso omiso de sus pensamientos. No vio que la muerte le lanzaba miradas furibundas, levantando la mano hacia arriba y amenazándole con el puño flaco; levantó a la enferma y le colocó la cabeza donde había tenido los pies. Le dio la hierba y pronto se colorearon sus mejillas y la vida volvió de nuevo.

La muerte, cuando se vio engañada por segunda vez en lo que era su propiedad, se dirigió con grandes pasos hacia el médico y dijo:

– Estás perdido, ¡ahora te toca a ti!

Le cogió con su mano helada de forma tan fuerte que no pudo oponer resistencia y le llevó a una cueva subterránea. Entonces, vio cómo ardían miles y miles de luces en hileras interminables a la vista, unas grandes, otras medianas, otras pequeñas. Cada minuto se apagaban algunas y otras volvían a arder, de tal manera que las llamas constantemente cambiantes parecían saltar de un lado a otro.

– ¿Ves? -dijo la muerte: Estas son las luces de la vida de los hombres. Las grandes son de los niños, las medianas pertenecen a matrimonios en sus mejores años, las pequeñas pertenecen a los ancianos. Pero también, a menudo, niños y jóvenes tienen una pequeña luz.

– Muéstrame la luz de mi vida -dijo el médico, pensando que todavía era muy grande.

Pero la muerte señaló un pequeño cabito que amenazaba con apagarse y dijo:

– ¿Ves? Esa es.

– ¡Ay!, querido padrino -dijo el médico asustado-. Enciéndeme una nueva, hazlo por mí, para que pueda gozar de mi vida, ser rey y marido de la hermosa hija del rey.

– Yo no puedo -contestó la muerte-. Antes tiene que apagarse una para que prenda una nueva.

– Coloca la antigua sobre una nueva, para que arda rápidamente cuando aquella se acabe -dijo el médico.

La muerte hizo como si quisiera cumplir su deseo; acercó una gran luz, pero como quería vengarse, intencionadamente se equivocó al colocarla y el trocito se cayó y se apagó. Rápidamente el médico cayó al suelo y fue a parar él mismo a los brazos de la muerte».

SESIÓN DE LA ESTRATEGIA N° 11

I. DATOS GENERALES

- 1.1. Institución Educativa : “José Abelardo Quiñones Gonzales”
1.2. Grado y sección : 1º “A” Y “B”
1.3. Área : Comunicación.
1.4. Tema : cuento: LA ESTUFA DE HIERRO
1.5. Duración : 2hrs.
1.6. Docente : Milla Castillo María Isabel
1.7. Fecha de ejecución : Año - 2015

II. INTEGRACIÓN DE APRENDIZAJES

CAPACIDAD DE ÁREA	COMPONENTE	CONOCIMIENTO	APRENDIZAJE ESPERADO
Comprensión de textos	Literatura	Propuesta metodológica del uso de los MAV para mejorar la comprensión lectora de texto narrativos Cuento: LA ESTUFA DE HIERRO	Interpreta el cuento la estufa de hierro en sus diferentes formatos y finalidades.
OBJETIVO - Interpretar textos narrativos a través de MAV - Establecer el nivel de lectura en la comprensión literal, inferencial y crítico a través MAV (video-cuento)			

III. ESTRATEGIA DE LA SITUACIÓN DE APRENDIZAJE

Momentos	Actividades y estrategias	Metodología	Medios y materiales educativos	Tiempo
INICIO	<p>MOTIVACIÓN Los estudiantes observarán unas imágenes sobre algunos de los personajes del cuento “La estufa de hierro” esto con la intención de conocer opiniones acerca de las actuaciones que realizarán los personajes en el video-cuento</p> <p>Los estudiantes contestan a las siguientes preguntas ¿de qué trataba el cuento? ¿Qué funciones tendrán los personajes? ¿Qué es el autor?</p>	<p>Explicación</p> <p>saberes previos</p> <p>Lluvia de ideas</p>	<p>Power point</p> <p>Texto con la información</p> <p>Palabra oral</p>	20 min.
PROCESO	<p>A Continuación se proyecta el video-cuento “La estufa de hierro” de los Hermanos Grimm</p> <p>Se pone pausa del video-cuento en la mitad de su desarrollo, para plantear preguntas y recordar el contenido que hasta el momento se ha visto</p> <p>Al terminar de observa el video-cuento socializamos algunas preguntas.</p> <p>Se entrega el cuento en formato físico la docente invita a los estudiantes a realizar una lectura exploratoria global en silencio de la lectura.</p> <p>Luego la docente pide a los estudiantes hacer una lectura silenciosa y detenida con la finalidad de comprender mejor el cuento</p> <p>Terminado el tiempo para la lectura detenida del texto, los estudiantes resuelven un cuestionario.</p> <p>Los estudiantes al finalizar la clase reciben una práctica calificada y resuelve las interrogantes dadas.</p>	<p>Método del cognitivo</p> <p>Método del descubrimient o</p> <p>Ejemplificación</p> <p>Participación guiada</p> <p>Método del descubrimient o</p> <p>Resolución de problemas</p>	<p>Fragmento de la lectura con la imagen.</p> <p>Multimedia</p> <p>Diapositivas Con el cuento</p> <p>Power Point</p>	40min.
CULMINACIÓN	<p>EVALUACIÓN</p> <ul style="list-style-type: none"> - Se evalúa con una práctica calificada. - Realizan la meta cognición. 	<p>Prueba mixta</p>	<ul style="list-style-type: none"> - Hojas bond - Lapicero 	30 min.

CUENTO: LA ESTUFA DE HIERRO

APRENDIZAJE ESPERADO

Interpretamos el cuento el ahijado de la muerte a través de la MAV

LA ESTUFA DE HIERRO

(de los Hermanos Grimm)

En los días en que los deseos aún tenían alguna utilidad, un hijo de un rey había sido hechizado por una bruja, y encerrado en una estufa de hierro en un bosque. Allí pasó muchos años, y nadie le podía ayudar. Un día, la hija de otro rey entró en el bosque y se perdió, y no podía encontrar el camino de regreso al reino de su padre. Después de que ella había estado perdida en el bosque unos nueve días, al fin llegó a la estufa de hierro. Entonces una voz salió de ella y le preguntó: "-¿De dónde vienes y adónde vas?"- Ella respondió: "-He perdido el camino de regreso al reino de mi padre, y no puedo volver a casa otra vez."- La voz dentro de la estufa de hierro



dijo, "-Yo te ayudaré a llegar a casa otra vez, y efectivamente y con gran rapidez, si me prometes hacer lo que te pediré. Yo soy el hijo de un rey mucho más grande que tu padre, y te pido ser mi esposa."- Ella sintió temor, y pensó: "-¡Dios mío! ¿Qué puedo hacer con una estufa de hierro?"- Pero como ella deseaba tanto llegar a casa de su padre, se comprometió a hacer lo que pidiera. La voz en la estufa dijo, "-Tú volverás aquí, y traerás un cuchillo, y rasparás un agujero en el hierro."- Entonces él le dio un compañero para que caminara cerca de ella, pero no hablaba, y en dos horas la llevó a su casa. Hubo gran gozo en el castillo cuando la hija del rey regresó, y el viejo rey la abrazó y la besó con gran cariño. Ella, sin embargo, estaba muy preocupada, y le dijo:

"Querido padre, ¡vieras lo que he sufrido! Nunca hubiera podido llegar a casa de nuevo desde el gran bosque, si yo no hubiera llegado donde estaba una estufa de hierro, en la que estaba encerrado el hijo de un rey, con quien me vi obligada a darle mi palabra de que voy a volver allá, liberarlo y casarme con él."- Entonces el viejo rey se sintió tan aterrorizado que casi se desmaya, porque no tenía más que esta hija. Por lo tanto, resolvieron que enviarían en su lugar, a la hija del molinero, que era muy hermosa. Le dieron un cuchillo y le dijeron que era para raspar en la estufa de hierro y la llevaron allá. Ella raspó durante veinticuatro horas, pero no pudo sacarle ni el más pequeño trozo al metal. Cuando amaneció, una voz en la estufa, dijo, "-Me parece que ya es de día."- Entonces ella respondió: "-A mí también me parece, y me imagino oír el ruido del molino de mi padre."- "-¡Así que eres la hija de un molinero. Entonces vete de una vez, y que sea la hija del rey quien venga acá!"- dijo la voz Inmediatamente ella regresó, y le dijo al viejo rey que el hombre en la estufa no quería saber nada de ella, sino que él quería que llegara la hija del rey. Ellos, sin embargo, todavía contaban con una hija del criador de una manada de cerdos-, que era incluso más bella que la hija del molinero, y decidieron darle un pedazo de oro para que fuera a la estufa de hierro en vez de la hija del rey. Así que fue llevada allí, y también tuvo que raspar con el cuchillo por veinticuatro horas. Pero tampoco pudo sacar nada del metal de la estufa. Al amanecer, una voz dentro de la estufa gritó: "-Me parece que ya es de día."-



Entonces ella respondió: "-A mí también me parece, y me imagino que oigo el cuerno de mi padre, cuando él sopla."- "-Entonces tú eres hija de un criador de una manada de cerdos ¡Vete de una vez, y dile a la hija del rey que venga, y que debe cumplir con todo lo prometido, y si ella no viene, todo en el reino se arruinará y destruirá, y no quedará una piedra sobre otra en pie!"- advirtió la voz. Cuando la hija del rey escuchó aquello, comenzó a llorar, pero ahora no había nada más que hacer, sino cumplir su promesa. Así se despidió de su padre, se puso un cuchillo en el bolsillo, y salió hacia la estufa de hierro en el bosque. Cuando llegó, comenzó a raspar, y el hierro

cedió, y en dos horas más, ya había hecho un pequeño agujero.

Entonces se asomó adentro, y vio a un joven tan apuesto y con brillantes de oro y piedras preciosas, que su alma estaba encantada. Ahora, por lo tanto, se puso a raspar con gran entusiasmo, e hizo el agujero tan grande que el joven fue capaz de salir. Y él dijo: -"Tú ahora eres mía, y yo soy tuyo, tú eres mi novia, y me has puesto en libertad."- Quería llevársela con él a su reino, pero ella le suplicó que la dejara ir una vez más a su padre y el hijo del rey le permitió hacerlo, pero que no debía decirle a su padre más de tres palabras, y regresar de nuevo con él. Así que se fue a su casa, pero habló más de tres palabras, y al instante desapareció la estufa de hierro, que fue llevada lejos, por las montañas de cristal y espadas punzantes, pero el hijo del rey estaba en libertad, y no encerrado en ella. Después de despedirse de su padre, tomó un poco de dinero con ella, pero no mucho, y volvió a la gran selva, y buscó la estufa de hierro, pero no había nada que encontrar. Durante nueve días la buscó, y luego su hambre creció tanto que no sabía qué hacer, y sentía que ya no podría vivir. Al atardecer, se subió y se sentó en un pequeño árbol, y decidió pasar la noche allí, ya que tenía miedo de las bestias salvajes. Cuando se acercaba la media noche vio a lo lejos una pequeña luz, y pensó: -"¡Ah, esto podría salvarme!"- Bajó del árbol, y se dirigió hacia la luz, y en el camino rezaba. Entonces llegó a una vieja casita, donde mucha hierba había crecido alrededor de ella, y un pequeño montón de madera estaba al frente. Ella pensó: -"Ah, ¿a dónde habré llegado?"- Y se asomó por la ventana, pero no vio nada excepto unos sapos, pequeños y grandes, y también una mesa bien cubierta con vino y carne asada, y los platos y vasos eran de plata. Entonces ella se armó de valor y llamó a la puerta. El sapo más gordo gritó: -"Pequeña verde doncella, Camarera con la pata coja, Pequeño perro con la pata coja, Tac tac de aquí para allá, Y mira pronto quien está allí."- y una pequeña sapa llegó caminando y abrió la puerta para ella. Cuando entró, todos le dieron la bienvenida, y fue invitada a sentarse. Le preguntaron:

- "¿De dónde has venido, y hacia donde vas?"- Entonces contó todo lo que le había sucedido, y cómo, por había transgredido la orden que le había sido dada de no decir más de tres palabras al saludar a su padre, la estufa y el hijo del rey habían desaparecido, y ahora estaba a punto de buscarlo por montes y valles hasta encontrarlo. Entonces el viejo sapo gordo dijo: -"Pequeña verde doncella, Camarera con la pata coja, Pequeño perro con la pata coja, Tac tac de aquí para allá, Tráeme la caja grande."- Y la pequeña fue y trajo la caja. Después de esto, a la joven le dieron comida y bebida, y la llevaron a una cama bien hecha, que se sentía como seda y terciopelo, y se acomodó en ella, dio gracias a Dios, y se durmió. Cuando llegó la mañana se levantó, y el viejo sapo le dio tres agujas de la caja grande, las que debería llevar con ella, ya que podría necesitarlas, pues tendría que atravesar una montaña de cristal muy alta, y pasar sobre tres espadas punzantes, y por un gran lago. Si ella pasaba todo esto, iba a llegar donde su prometido una vez más. Entonces él le dio en total tres cosas, que ella iba a llevar con el mayor cuidado, y estas eran, las tres agujas grandes, una rueda de arado, y tres nueces. Con todo eso ella partió, y cuando llegó a la montaña de cristal que estaba muy resbaladiza, sacó las tres agujas y las puso primero detrás de sus pies y luego delante de ellos, y así superó la montaña, y cuando estuvo sobre ella, las escondió en un lugar que marcó con mucho cuidado. Luego llegó a las tres espadas punzantes, y se sentó sobre la rueda de arado, y viajó rodando sobre ella. Por fin llegó frente a un gran lago, y cuando lo había cruzado, llegó a un castillo grande y hermoso. Ella pidió hospedaje diciendo que era una muchacha pobre, y que le gustaría ser contratada para trabajar. Sabía, sin embargo, que el hijo del rey a quien había liberado de la estufa de hierro en el gran bosque estaba en el castillo. Entonces ella fue contratada para la lavandería con salario bajo. Sin embargo, ya el hijo del rey había encontrado a otra doncella a su lado con quien esperaba casarse, pues pensaba que la prometida princesa del bosque hacía mucho tiempo que habría muerto. Al anochecer, cuando ella había terminado su trabajo en la lavandería, tocó su bolsillo y encontró las tres nueces que el sapo le había dado. Abrió una con sus dientes, y se iba a comer el núcleo cuando he aquí que había una prenda real, señorial, en ella. Pero cuando la novia supo de esto, se le acercó y le preguntó por el vestido, y lo quiso comprar, por lo que le dijo: -"No es un vestido para una criada."-



Pero ella dijo que no, que no lo vendería, pero si la novia le concedía una cosa entonces sí podría obtenerlo, y era que la dejara dormir una noche en la habitación de su novio. La novia le dio permiso porque el vestido era tan bonito, y nunca había tenido uno así. Cuando llegó la noche le dijo a su novio, -"Esa chica tonta a dormir en tu habitación."- - "Si estás de acuerdo, yo también", dijo él. Ella, sin embargo, le dio una copa de vino en el que había vertido un somnífero. Así que el novio y la supuesta criada, se fueron a dormir a la habitación y él dormía tan profundamente que no tuvo forma de despertarlo. Ella lloró toda la noche



y gritaba: -"¡Yo te liberé cuando estabas en la estufa de hierro en el bosque salvaje, te he buscado, pasé por una montaña de cristal y tres espadas afiladas, y por un gran lago antes de encontrarte, y sin embargo no me has oído!"- Los siervos que se sentaban junto a la puerta de la cámara oyeron cómo ella lo lloró toda esa noche, y a la mañana siguiente se lo dijeron a su señor. Y a la noche siguiente, cuando la princesa había terminado su labor en la lavandería, abrió la segunda nuez y un vestido mucho más bonito estaba dentro, y cuando la novia lo vio, quiso comprarlo también. Pero la chica no tomó el dinero, y le pidió de nuevo que si ella volvía a dormir en la habitación del novio, podría obtener el vestido. La novia aceptó, y otra vez le dio al príncipe el vino con el somnífero, y

durmió tan profundamente que no podía oír nada. Y por ello, la supuesta criada lloró toda la noche, exclamando: -"¡Yo te liberé cuando estabas en la estufa de hierro en el bosque salvaje, te he buscado, pasé por una montaña de cristal y tres espadas afiladas, y por un gran lago antes de encontrarte, y sin embargo no me has oído!"- Los siervos que se sentaban junto a la puerta de la cámara oyeron cómo ella volvió a llorar toda la noche, y a la mañana siguiente se lo dijeron de nuevo a su señor. Y a la siguiente noche, cuando ella había lavado todo, abrió la tercera nuez, y dentro de ella había un vestido aún más bello que estaba decorado con oro puro. Cuando la novia lo vio, también quiso tenerlo, pero la joven sólo aceptó con la condición de que pudiera, por tercera vez, dormir en el apartamento del novio. El hijo del rey, sin embargo, ya avisado y en guardia, disimuladamente desechó el somnífero. Ahora, por lo tanto, cuando ella comenzó a llorar y a gritar: -"Querido amor, ¡Yo te liberé cuando estabas en la estufa de hierro en el bosque salvaje..."- Y entonces saltó el hijo del rey y le dijo: -"¡Tú eres la verdadera, tú eres mía, y yo soy tuyo!"-



Y mientras aún era de noche, se metió en un coche con ella, y yendo donde la programada novia le quitaron los vestuarios para que no pudiera levantarse. Y siguieron adelante por el camino, y cuando llegaron al gran lago, navegaron a través de él, y al llegar a las tres afiladas espadas los dos se sentaron en la rueda del arado, y cuando llegaron a la montaña de cristal insertaron las tres agujas en ella, y así por fin llegaron a la vieja casita. Pero cuando entraron en ella vieron que se trataba de un gran castillo, y los sapos estaban desencantados, y eran los niños de un rey llenos de felicidad. A

continuación se celebró la boda, y el príncipe y la princesa permanecieron en el castillo, que era mucho más grande que los castillos de sus padres. Sin embargo, como el viejo rey se sentía afligido por estar solo, lo llevaron a vivir con ellos, y así tuvieron dos reinos, y vivieron en feliz matrimonio. Un ratón ha saltado, y esta historia se ha acabado. **Enseñanza:** Tener bien clara una meta a conseguir, y perseverar en su conquista, es una actitud totalmente positiva.